

CENTEC₂

M2288

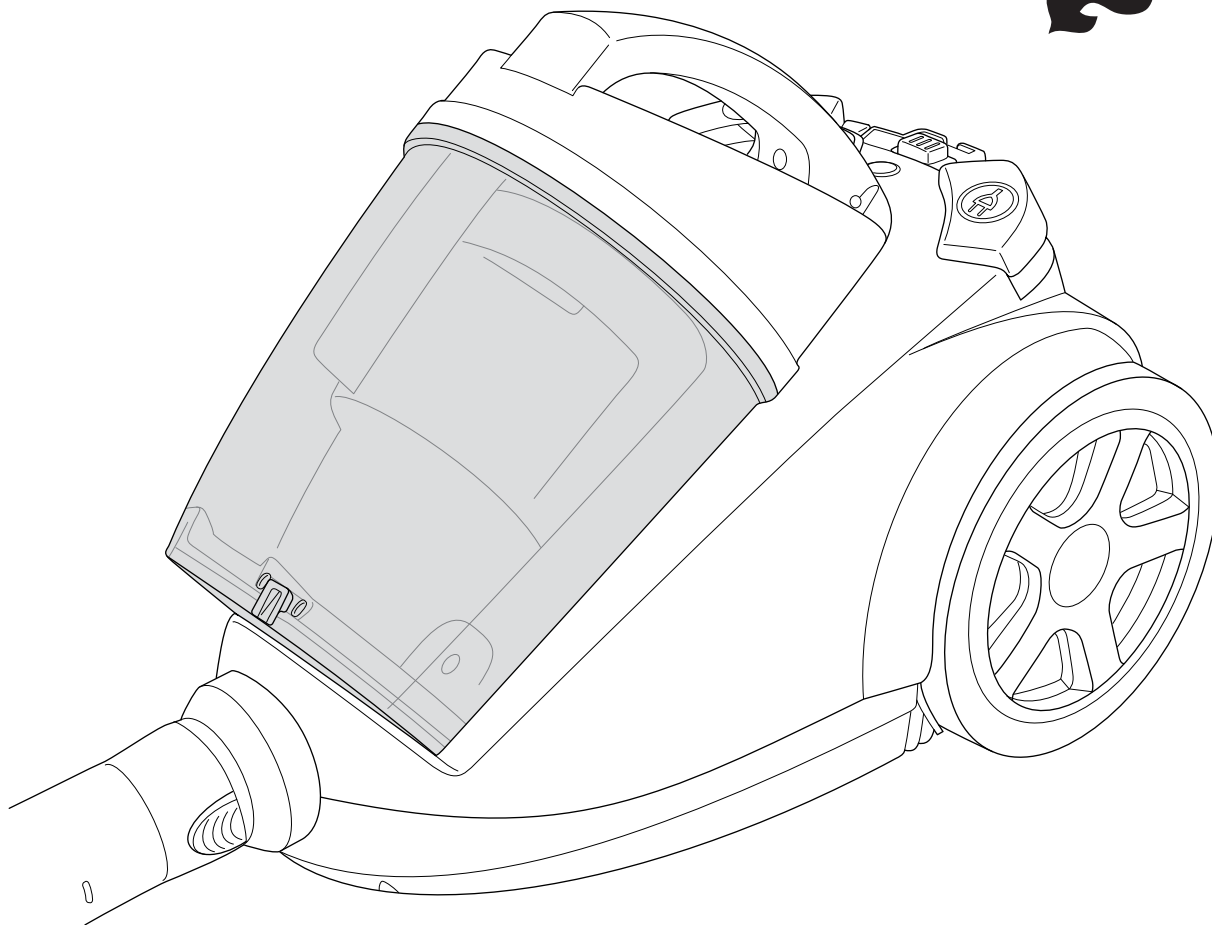

DE Bedienungsanleitung
beutelloser Boden-
staubsauger

GB Operating Manual
Bagless cylinder
vacuum cleaner

FR Mode d'emploi
Aspirateur-traîneau
sans sac

NL Bedieningshandleiding
Stofzuiger zonder
stofzak

ES Manual de instrucciones
Aspiradora rodante
sin bolsa

IT Istruzioni per l'uso
Aspirapolvere senza
sacchetto

TR Kullanım Klavuzu
Torbasız elektrik
süpürgesi

Bedienungsanleitung 4 - 11

DE

Operating Manual 12 - 19

GB

Mode d'emploi 20 - 27

FR

Bedieningshandleiding 28 - 35

NL

Manual de instrucciones 36 - 43

ES

Istruzioni per l'uso 44 - 51

IT

Kullanım Klavuzu 52 - 59

TR

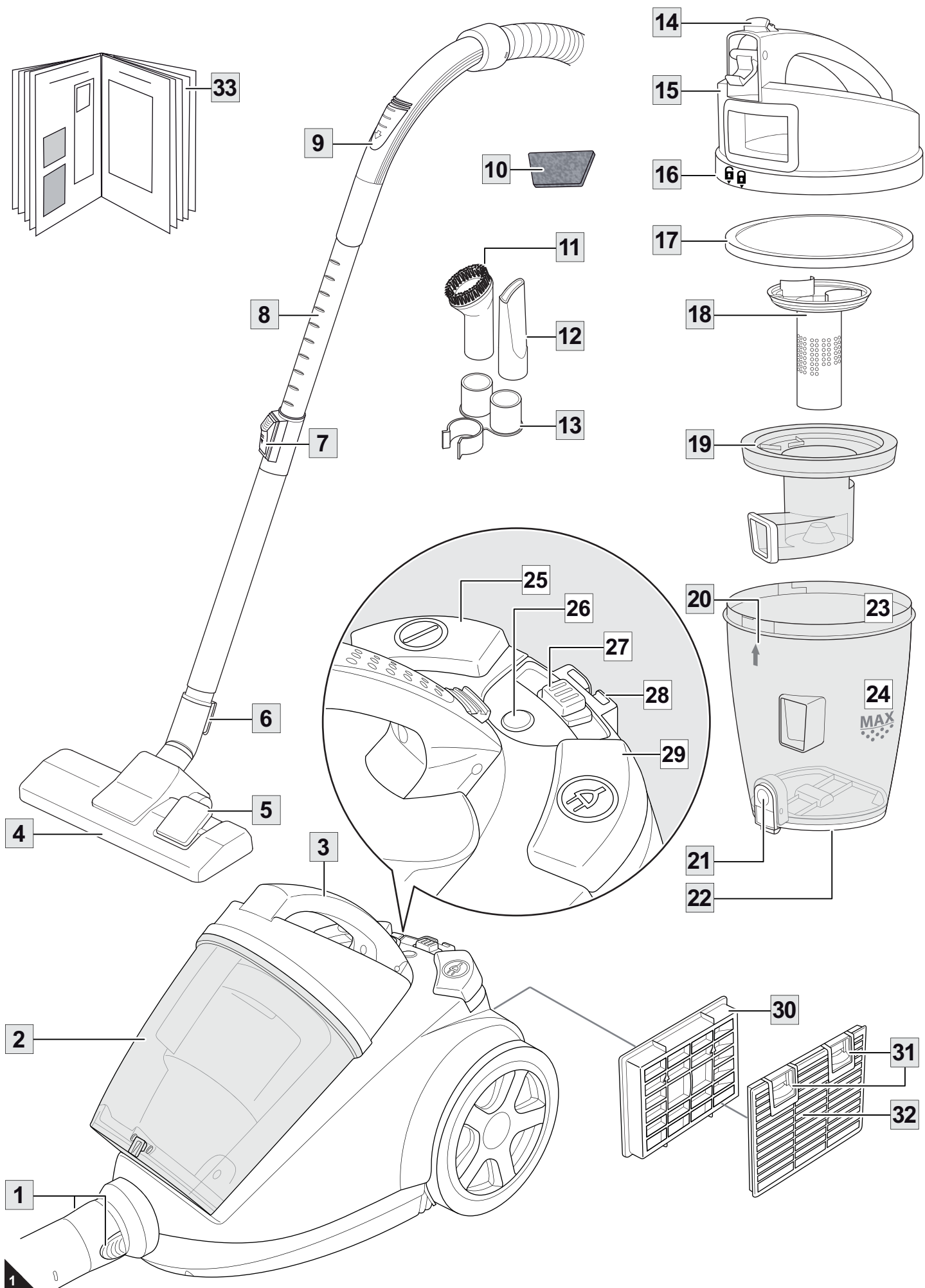

1 Überblick über Ihren Centec 2

Übersicht über den Lieferumfang (Abb. 1)

- 1 Entriegelungstasten für den Saugschlauch
 - 2 Staubbehälter
 - 3 Tragegriff
 - 4 Bodendüse (Abbildung beispielhaft)
 - 5 Umschalter „Teppich/Hartboden“
 - 6 Parkhaken
 - 7 Teleskoprohr-Arretierung
 - 8 Teleskoprohr
 - 9 Nebenluftregler
 - 10 Vormotorfilter
 - 11 Möbelbürste
 - 12 Fugendüse
 - 13 Zubehöralterung
 - 14 Entriegelungstaste für den Staubbehälter
 - 15 Staubbehälterdeckel
 - 16 Aufsetzmarkierungen am Staubbehälterdeckel
 - 17 Motorschutzfilter
 - 18 Filtersieb
 - 19 Zykloneneinheit
 - 20 Aufsetzmarkierung am Staubbehälter
 - 21 Entleerungstaste
 - 22 Bodenplatte des Staubbehälters
 - 23 Staubbehälter
 - 24 MAX-Markierung am Staubbehälter
 - 25 Ein-/Aus-Schalter
 - 26 Reinigungsanzeige
 - 27 Saugleistungsregler
 - 28 Parkhalterung
 - 29 Kabelaufrolltaste
 - 30 Ausblasfilter
 - 31 Entriegelungstasten der Ausblasfilter-Abdeckung
 - 32 Ausblasfilter-Abdeckung
 - 33 Bedienungsanleitung
- Parkettbürste (Abb. 2/4*, optional*)
 - Turbobürste (Abb. 2/5*, optional*)
- * je nach Modell und Ausführung im Lieferumfang

Technische Daten

Geräteart	: beutelloser Bodenstaubsauger
Modell	: Centec 2
Modellnummer	: M2288 (-0/-1/.../-8/-9)
Spannung	: 220 – 240 V ~, 50/60 Hz
Leistung	: 1800 W nom. – 2300 W max.
max. nutzbares Staubbehältervolumen	: ca. 2,5 Liter
Stromkabellänge	: ca. 5 m
Gewicht	: ca. 5,3 kg



Technische und gestalterische Änderungen im Zuge stetiger Produktverbesserungen vorbehalten. © Royal Appliance International GmbH

Vielen Dank!

Wir danken Ihnen für den Kauf des Centec 2 und das entgegengebrachte Vertrauen.

Inhaltsverzeichnis

1 Überblick über Ihren Centec 2	5
Technische Daten	5
Gewährleistung	5
2 Sicherheitshinweise	6
2.1 zur Bedienungsanleitung	6
2.2 zu bestimmten Personengruppen	6
2.3 zur Stromversorgung	6
2.4 zur bestimmungsgemäßen Verwendung	7
2.5 bei defektem Gerät	7
2.6 Entsorgung	7
3 Vor dem Gebrauch	8
3.1 Auspacken	8
3.2 Düse auswählen	8
3.3 Montieren	8
4 Gebrauch	9
4.1 Sicherheit beim Gebrauch	9
4.2 Staubsaugen	9
4.3 Ausschalten	9
4.4 Transportieren und Aufbewahren	9
5 Wartung	10
5.1 Staubbehälter leeren und reinigen	10
5.2 Filtereinsätze reinigen	10
5.3 Ausblasfilter reinigen	11
5.4 Ersatzteile und Zubehör	11
5.5 Problembehebung	11

Gewährleistung

Es gelten die gesetzlichen Gewährleistungsregeln nach EU-Richtlinie 1999/44/EG. In Nicht-EU-Ländern gelten die im jeweiligen Land gültigen Mindestansprüche der Gewährleistung.

Beheben Sie
Störungen
ganz leicht selbst.



www.dirt-devil.de/service



Service-Hotline
0180 501 50 50*
Mo.– Fr., 8 – 20 Uhr

*0,14 €/Min. aus dem deutschen Festnetz
(deutscher Mobilfunk-
höchstpreis 0,42 €/Min.)

2 Sicherheitshinweise

2.1 zur Bedienungsanleitung

Lesen Sie diese Bedienungsanleitung vollständig durch, bevor Sie mit dem Gerät arbeiten. Bewahren Sie die Anleitung gut auf. Falls Sie das Gerät an Dritte weitergeben, geben Sie die Bedienungsanleitung mit. Die Nichtbeachtung dieser Anleitung kann zu schweren Verletzungen oder Schäden am Gerät führen. Für Schäden, die durch Nichtbeachtung dieser Bedienungsanleitung entstehen, übernehmen wir keine Haftung.

Beachten Sie Hinweise, die wie folgt gekennzeichnet sind, unbedingt, um Unfälle und Schäden am Gerät zu vermeiden.

WARNUNG:

Warnt vor Gefahren für Ihre Gesundheit und zeigt mögliche Verletzungsrisiken auf.

ACHTUNG:

Weist auf mögliche Gefährdungen für das Gerät oder andere Gegenstände hin.

HINWEIS:

Hebt Tipps und Informationen für Sie hervor.

2.2 zu bestimmten Personengruppen

■ Diese Geräte können von Kindern ab 8 Jahren und darüber und von Personen mit verringerten physischen, sensorischen oder mentalen Fähigkeiten oder Mangel an Erfahrung und/oder Wissen benutzt werden, wenn sie beaufsichtigt werden oder bezüglich des sicheren Gebrauchs des Gerätes unterwiesen wurden und die daraus resultierenden Gefahren verstanden haben.

■ Kinder dürfen nicht mit dem Gerät spielen.

■ Reinigung und Benutzer-Wartung dürfen nicht durch Kinder ohne Beaufsichtigung durchgeführt werden.

■ Kinder jünger als 8 Jahre sollten vom Gerät und der Anschlussleitung ferngehalten werden, wenn es eingeschaltet ist oder abkühlt.

■ Verpackungsmaterialien dürfen nicht zum Spielen verwendet werden. Es besteht Erstickungsgefahr.

2.3 zur Stromversorgung

Das Gerät wird mit elektrischem Strom betrieben, dabei besteht grundsätzlich die Gefahr eines elektrischen Schlags. Beachten Sie daher Folgendes:

■ Tauchen Sie das Gerät niemals in Wasser oder andere Flüssigkeiten und halten Sie es von Regen und Nässe fern.

■ Fassen Sie den Stecker nie mit nassen Händen an. Betreiben Sie das Gerät nicht im Freien oder in Räumen mit hoher Luftfeuchtigkeit.

■ Achten Sie darauf, dass das Stromkabel nicht geknickt, eingeklemmt, überfahren wird oder mit Hitzequellen in Berührung kommt. Es darf außerdem nicht zur Stolperfalle werden.

■ Stellen Sie vor dem Anschließen an die Stromversorgung sicher, dass die auf dem Typenschild angegebene elektrische Spannung mit der Spannung Ihrer Steckdose übereinstimmt.

■ Kontrollieren Sie das Stromkabel vor dem Benutzen auf eventuelle Beschädigungen.

■ Transportieren Sie das Gerät niemals am Stromkabel. Es könnte beschädigt werden.

■ Bevor Sie das Gerät reinigen oder warten, schalten Sie das Gerät aus und ziehen Sie den Stecker aus der Steckdose.

2 Sicherheitshinweise

- Wenn Sie den Stecker aus der Steckdose herausziehen wollen, ziehen Sie immer direkt am Stecker. Ziehen Sie niemals am Stromkabel, es könnte beschädigt werden.
- Benutzen Sie nach Möglichkeit keine Verlängerungskabel. Falls dies unumgänglich ist, benutzen Sie nur GS-geprüfte, spritzwassergeschützte, einfache Verlängerungskabel (keine Mehrfachsteckdosen), die für die Leistungsaufnahme des Gerätes ausgelegt sind.

2.4 zur bestimmungsgemäßen Verwendung

Der Bodenstaubsauger darf nur im Haushalt eingesetzt werden. Er ist für eine gewerbliche Nutzung nicht geeignet.

Verwenden Sie den Bodenstaubsauger ausschließlich für das Reinigen von trockenen, normal verschmutzten Böden. Wenn Sie eine originale und intakte Möbelbürste oder Polsterdüse montiert haben, können Sie das Gerät ebenso zum Saugen von Möbeln und Polstern einsetzen.

Jede weitere Verwendung gilt als nicht bestimmungsgemäß und ist untersagt.

Verboten ist insbesondere:

- Die Verwendung in der Nähe von explosiven oder leicht entzündlichen Stoffen. Es besteht Brand- oder Explosionsgefahr.
- Die Verwendung im Freien. Es besteht die Gefahr, dass Regen und Schmutz das Gerät zerstören.
- Das Hineinstecken von Gegenständen in die Öffnungen des Gerätes. Es könnte überhitzen.
- Das selbstständige Umbauen oder Reparieren des Gerätes.
- Das Saugen von:
 - Menschen, Tieren, Pflanzen, insbesondere Haaren, Fingern und anderen Körperteilen sowie am Körper befindlichen Kleidungsstücken. Diese können eingezogen werden. Verletzungen können die Folge sein.
 - Wasser und anderen Flüssigkeiten, insbesondere feuchten Teppichreinigern. Feuchtigkeit im Inneren kann zum Kurzschluss führen.
 - Toner (für Laserdrucker, Kopierer usw.). Es besteht Brand- und Explosionsgefahr.
 - glühender Asche, brennenden Zigaretten oder Streichhölzern. Es besteht Brandgefahr.
 - spitzen Gegenständen, wie Glassplittern, Nägeln, Bauschutt, Gips, Zement, feinstem Bohrstaub, Schminke, Puder usw. Dadurch kann das Gerät beschädigt werden.

2.5 bei defektem Gerät

Betreiben Sie niemals ein defektes Gerät oder ein Gerät mit einem defekten Stromkabel. Wenn die Anschlussleitung dieses Gerätes beschädigt ist, muss sie durch den Hersteller oder seinen Kundendienst oder eine ähnlich qualifizierte Person ersetzt werden, um Gefährdungen zu vermeiden. Geben Sie ein defektes Gerät zur Reparatur an einen Fachhändler oder den Dirt Devil-Kundendienst (▷ Seite 62, „International Service“).

2.6 Entsorgung



Entsorgen Sie das Gerät entsprechend den in Ihrem Land geltenden Umweltschutzvorschriften. Elektrische Abfälle dürfen nicht zusammen mit Haushaltsabfällen entsorgt werden. Nutzen Sie stattdessen die örtlichen Sammelstellen zur Rückgabe von Altgeräten. Die verwendeten Filter sind aus umweltverträglichen Materialien hergestellt. Sie können diese im Hausmüll entsorgen.

3 Vor dem Gebrauch

3.1 Auspacken

⚠ ACHTUNG:

Transportieren/versenden Sie das Gerät grundsätzlich in der Originalverpackung, damit es keinen Schaden nimmt. Heben Sie dazu die Originalverpackung auf. Entsorgen Sie dagegen nicht mehr benötigtes Verpackungsmaterial ordnungsgemäß.

1. Packen Sie das Gerät und sein Zubehör aus.
2. Überprüfen Sie den Inhalt auf Unversehrtheit.

HINWEIS:

Sollten Sie einen Transportschaden bemerken, wenden Sie sich umgehend an Ihren Händler.

3.2 Düse auswählen

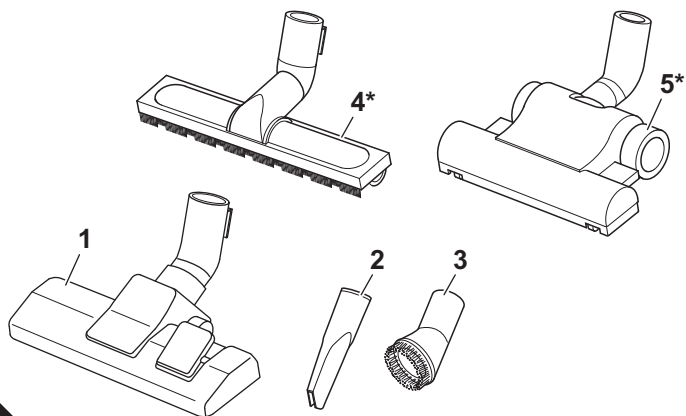

1. Wählen Sie je nach zu saugendem Untergrund eine Düse aus:
 - Als **Zubehör** sind neben der Bodendüse (Abb. 2/1) die Fugendüse und die Möbelbürste im Lieferumfang enthalten.
 - **Fugendüse (Abb. 2/2)**: Benutzen Sie diese, um Staub aus schwer zugänglichen Stellen zu saugen.
 - **Möbelbürste (Abb. 2/3)**: Benutzen Sie diese, um Staub von Gegenständen zu saugen, die empfindliche Oberflächen haben.
 - ***Optional** (d. h. je nach Modell und Ausführung im Lieferumfang) erhältlich sind außerdem:
 - **Parkettbürste (Abb. 2/4*)**: Diese ist mit langen Borsten ausgestattet und dient zum Absaugen besonders empfindlicher Oberflächen (z. B. Parkett, Laminat).
 - **Turbobürste (Abb. 2/5*)**: Diese besitzt einen rotierenden Bürstenkopf und eignet sich daher zur Tiefenreinigung von Teppichen. Das Bürsten bewirkt ein Aufrichten des Teppichflors.

⚠ ACHTUNG:

Unsere Turbobürste dient ausschließlich zum Saugen *unempfindlicher* Teppiche, Läufer, Fußmatten und dergleichen. Reinigen Sie keine Gegenstände mit der Turbobürste, die Sie nicht bedenkenlos mit einer konventionellen Bürste reinigen würden. Reinigen Sie folglich weder Möbel noch Stoffe mit empfindlicher Textur noch andere hochwertige oder gar polierte Untergründe mit der Turbobürste. Sachschäden könnten die Folge sein. Sehen Sie im Zweifel davon ab, die Turbobürste einzusetzen. Beachten Sie in jedem Fall die Reinigungs- und Pflegehinweise der jeweiligen Hersteller.

2. Stecken Sie die Zubehöralterung wie abgebildet an das Teleskoprohr oder den Handgriff (Abb. 3/A).
3. Stecken Sie nicht benötigte Zubehördüsen auf die Steckplätze der Zubehöralterung (Abb. 3/B).

3.3 Montieren

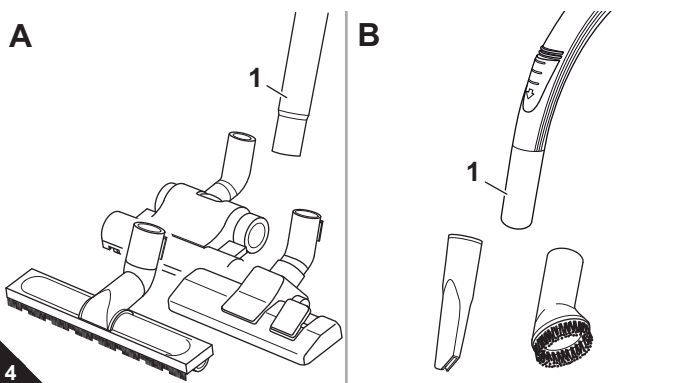

⚠ WARNUNG:

Verletzungsgefahr! Montieren Sie Düsen nur, wenn der Stecker aus der Steckdose gezogen ist. Der Bodenstaubsauger könnte versehentlich eingeschaltet werden.

⚠ ACHTUNG:

Stellen Sie vor dem Saugen sicher, dass die aufgesetzte Düse für den zu saugenden Untergrund geeignet ist. Beachten Sie die Empfehlungen des Belagherstellers.

1. Stecken Sie die gewählte Düse auf das untere Ende des Teleskoprohrs (Abb. 4/A1) bzw. des Handgriffs (Abb. 4/B1).
2. Stecken Sie das Ende des Saugschlauchs wie abgebildet in die Aufnahmeöffnung (Abb. 5/A), bis die Verriegelung hör- und spürbar einrastet.

Bei Verwendung des Teleskoprohrs:

3. Stecken Sie den Handgriff in das obere Ende des Teleskoprohrs (Abb. 5/B).
4. Stellen Sie die Länge des Teleskoprohrs ein (Abb. 5/C). Drücken Sie dazu die Teleskoprohr-Arretierung nach unten. Ziehen Sie dann das Teleskoprohr auf die gewünschte Länge. Zum Verriegeln lassen Sie die Teleskoprohr-Arretierung beim Ziehen los. Sie hören ein deutliches Klicken.

4 Gebrauch

4.1 Sicherheit beim Gebrauch

⚠️ WARNUNG:

Verletzungsgefahr! Prüfen Sie Gerät und Stromkabel vor jeder Benutzung. Ein beschädigtes Gerät darf nicht verwendet werden.

⚠️ WARNUNG:

Verletzungsgefahr! Achten Sie insbesondere beim Saugen von Treppen darauf, dass Sie sich stets oberhalb des Gerätes befinden.

⚠️ ACHTUNG:

Verwenden Sie den Bodenstaubsauger nur, wenn alle Filter intakt, trocken und korrekt eingesetzt sind. Stellen Sie sicher, dass keinerlei Gegenstände das Teleskoprohr, den Saugschlauch oder andere Öffnungen verstopfen.

HINWEIS:

Der Bodenstaubsauger besitzt einen Überhitzungsschutz. Er schaltet sich bei Überhitzung (z. B. durch verstopfte Saugwege) automatisch ab. Ist dies der Fall:

- Schalten Sie den Bodenstaubsauger aus.
- Ziehen Sie den Stecker.
- Beseitigen Sie die Ursache der Überhitzung.
- Warten Sie ca. 45 Minuten.

Den abgekühlten Bodenstaubsauger können Sie wieder einschalten.

4.2 Staubsaugen

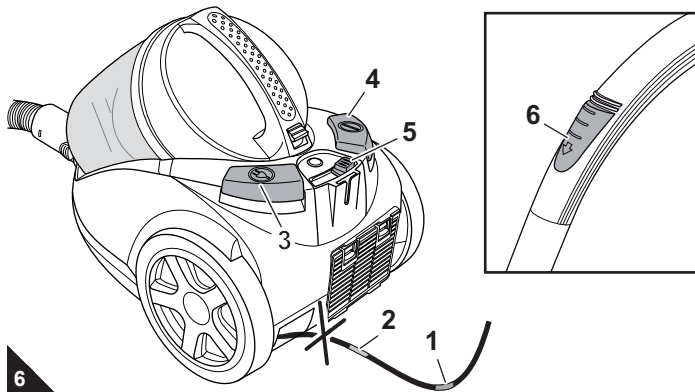

1. Ziehen Sie das Stromkabel am Stecker bis zur gelben Markierung (Abb. 6/1) heraus.

⚠️ WARNUNG:

Gefahr eines elektrischen Schlags! Falls die rote Markierung (Abb. 6/2) sichtbar ist, ziehen Sie das Stromkabel mithilfe der Kabelaufrolltaste (Abb. 6/3) wieder bis zur gelben Markierung (Abb. 6/1) ein. Andernfalls kann das Stromkabel beschädigt werden.

2. Stecken Sie den Stecker in eine Steckdose mit Schutzkontakt.
3. Schalten Sie den Bodenstaubsauger am Ein-/Aus-Schalter (Abb. 6/4) ein.
4. Stellen Sie die Saugleistung am Saugleistungsregler ein (Abb. 6/5).

HINWEIS:

Mit dem Nebenluftregler (Abb. 6/6) können Sie die Saugleistung schnell reduzieren, z. B. um eingesaugte Gardinen wieder freizugeben.

5. Wenn Sie die Bodendüse einsetzen, stellen Sie den Umschalter „Teppich/Hartboden“ je nach Bodenbelag ein (Abb. 7/1):
Abb. 7/A: für lang- und kurzflorige Teppiche, Läufer (Abb. 7/A)
Abb. 7/B: für Hartböden wie Parkett, Fliesen, PVC usw.

⚠️ WARNUNG:

Verletzungsgefahr! Wenn Sie den Arbeitsplatz verlassen, schalten Sie das Gerät aus und beachten Sie die Hinweise unter **▷ Kapitel 4.3, „Ausschalten“**. So vermeiden Sie Unfälle.

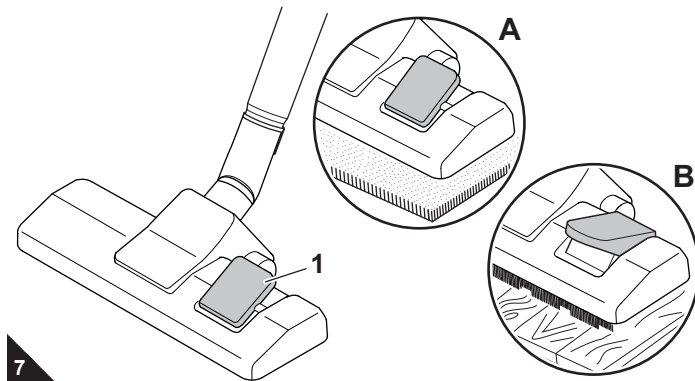

4.3 Ausschalten

⚠️ WARNUNG:

Verletzungsgefahr! Beim unkontrollierten Einziehen des Stromkabels kann dieses umherschlingern, zur Stolperfalle werden oder Gegenstände umreißen. Behalten Sie daher den Stecker in der Hand und führen Sie ihn beim Einziehen des Stromkabels mit.

1. Schalten Sie den Bodenstaubsauger am Ein-/Aus-Schalter (Abb. 6/4) aus und ziehen Sie den Stecker aus der Steckdose.
2. Behalten Sie den Stecker in der Hand.
3. Um das Stromkabel einzuziehen, drücken Sie die Kabelaufrolltaste (Abb. 6/3).

4.4 Transportieren und Aufbewahren

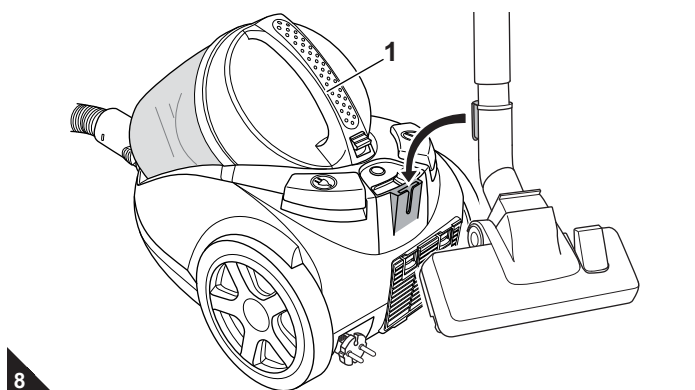

- Tragen Sie den Bodenstaubsauger zum Transport am Tragegriff (Abb. 8/1).
- Zum Aufbewahren können Sie das Teleskoprohr am Staubsauger parken, indem Sie den Parkhaken der Bodendüse in die Parkhalterung einhängen (Abb. 8).
- Wenn Sie das Gerät längere Zeit lagern möchten, leeren Sie zuvor den Staubbehälter, **▷ Kapitel 5.1, „Staubbehälter leeren und reinigen“**.
- Bewahren Sie das Gerät in einem kühlen, trockenen Raum für Kinder unzugänglich auf.

⚠️ ACHTUNG:

Stellen Sie das Gerät nie direkt neben Wärmequellen ab (z. B. Heizung, Ofen). Vermeiden Sie direkte Sonneneinstrahlung. Die Hitze kann das Gerät beschädigen.

5 Wartung

5.1 Staubbehälter leeren und reinigen

⚠ ACHTUNG:

Bevor Sie den Staubbehälter leeren, schalten Sie das Gerät aus. So vermeiden Sie, dass Staub das Gerät beschädigt.

HINWEIS:

Den Inhalt des Staubbehälters können Sie im Hausmüll entsorgen, sofern er keine für den Hausmüll verbotenen Bestandteile enthält.

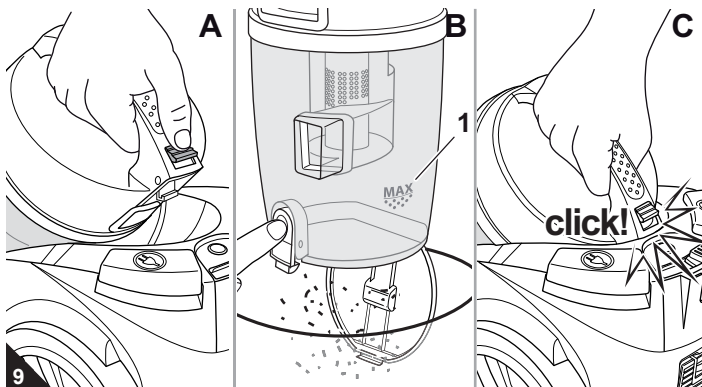

- Leeren Sie den Staubbehälter am besten nach jedem Saugvorgang.
- Leeren Sie den Staubbehälter jedoch spätestens,
 - wenn die „MAX“-Markierung (Abb. 9/B1) erreicht ist,
 - die Reinigungsanzeige (Abb. 1/26) leuchtet oder
 - vor längerer Lagerung oder Versand.

1. Schalten Sie das Gerät aus, > Kapitel 4.3, „Ausschalten“.
2. Drücken Sie die Entriegelungstaste für den Staubbehälter (Abb. 9/A).
3. Nehmen Sie den Staubbehälter nach oben aus seiner Konsole.
4. Entleeren Sie den Staubbehälter, indem Sie ihn tief über einen Mülleimer halten und erst dann die Entleerungstaste drücken (Abb. 9/B).

HINWEIS:

Der Staubbehälter lässt sich besser reinigen, wenn Sie nach dem Entleeren die Filtereinsätze ausbauen, > Kapitel 5.2, „Filtereinsätze reinigen“.

5. Entfernen Sie Staubrückstände, die sich eventuell noch im Staubbehälter befinden, mithilfe eines trockenen Tuchs oder einer weichen Bürste, z. B. der mitgelieferten Möbelbürste.
6. Klappen Sie die Bodenplatte des Staubbehälters wieder an.
7. Setzen Sie den Staubbehälter zurück in seine Konsole (Abb. 9/C). Er rastet hör- und spürbar ein.

5.2 Filtereinsätze reinigen

- Reinigen Sie die Filtereinsätze am besten jedes Mal, wenn Sie den Staubbehälter leeren, > Kapitel 5.1, „Staubbehälter leeren und reinigen“.
- Reinigen Sie die Filtereinsätze jedoch spätestens dann, wenn die Reinigungsanzeige (Abb. 1/26) leuchtet.

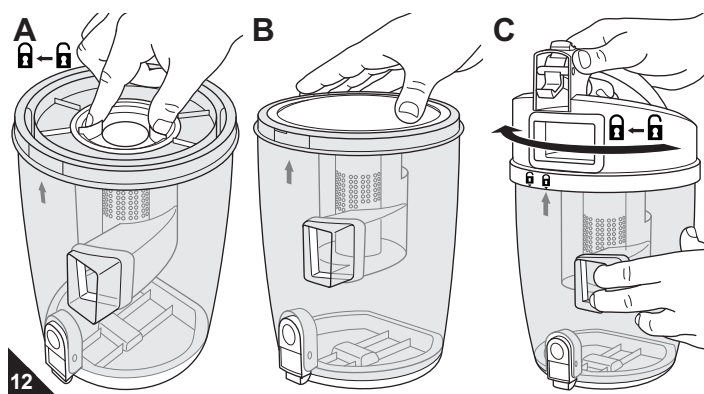
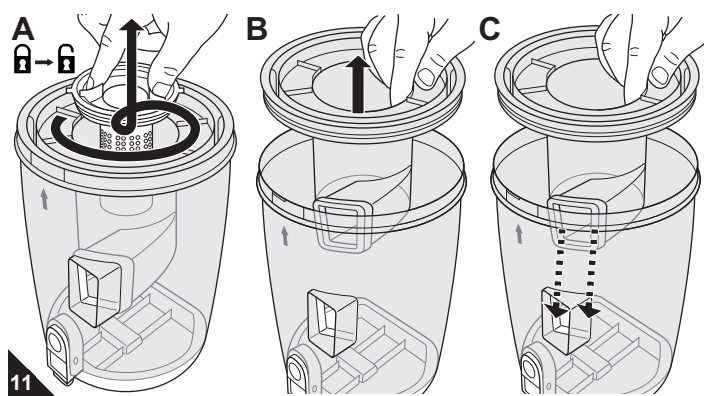
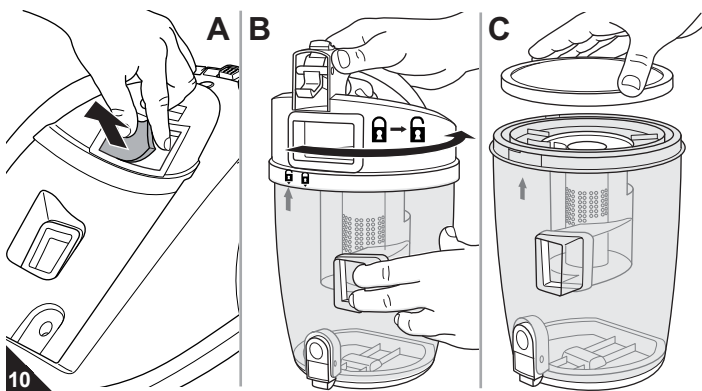

1. Schalten Sie das Gerät aus und leeren Sie den Staubbehälter, > Kapitel 5.1, „Staubbehälter leeren und reinigen“.
2. Nehmen Sie den Vormotorfilter aus seiner Konsole (Abb. 10/A).
3. Entriegeln Sie den Deckel des Staubbehälters durch Drehen in Pfeilrichtung → (Abb. 10/B).
4. Nehmen Sie den Motorschutzfilter aus dem Staubbehälter (Abb. 10/C).
5. Drehen Sie das Filtersieb lose → und nehmen Sie ihn nach oben aus dem Staubbehälter (Abb. 11/A).
6. Nehmen Sie die Zykloneinheit nach oben aus dem Staubbehälter (Abb. 11/B). Die Zykloneinheit muss dafür nicht entriegelt werden. Sie liegt einfach auf dem Staubbehälter auf.
7. Beseitigen Sie gröbere Verschmutzungen von Hand und bürsten Sie die Filtereinsätze mithilfe der mitgelieferten Möbelbürste aus.
8. Sollten die Filtereinsätze nach der Trockenreinigung immer noch verschmutzt sein, spülen Sie diese von Hand gründlich aus, bis jegliche Verschmutzungen beseitigt sind.

⚠ ACHTUNG:

Die Filtereinsätze sind waschbar, jedoch weder spülmaschinen- noch waschmaschinentauglich. Verwenden Sie außerdem zur Reinigung keine Reinigungsmittel oder Bürsten mit harten Borsten. Lassen Sie die Filterelemente nach deren Reinigung ca. 24 Stunden bei Raumtemperatur trocknen. Setzen Sie sie erst wieder ein, wenn sie vollkommen trocken sind.

9. Sollte einer der Filtereinsätze beschädigt sein, ersetzen Sie ihn durch einen neuen (> Kapitel 5.4, „Ersatzteile und Zubehör“).
10. Setzen Sie den Vormotorfilter zurück in seine Konsole (Abb. 10/A).
11. Setzen Sie die gereinigte Zykloneinheit zurück in den Staubbehälter (Abb. 11/C). Achten Sie dabei darauf, dass ihre Einlassöffnung und die des Staubbehälters übereinanderstehen (Abb. 11/C). Falls sich die Zykloneinheit nicht auf Antrieb vollständig versenken lässt, drehen Sie sie ein wenig hin und her, dann rastet sie sicher ein.
12. Setzen Sie das Filtersieb wieder so ein, dass sich die Schlosssymbole gegenüberstehen (Abb. 12/A).
13. Drehen Sie das Filtersieb dann wieder fest (Abb. 12/A).
14. Setzen Sie den Motorschutzfilter in den Staubbehälter (Abb. 12/B).
15. Setzen Sie den Deckel so auf, dass die Aufsatzmarkierung am Deckel (▼) über dem am Staubbehälter aufgebrachten Schlosssymbol () steht (Abb. 12/C).
16. Verriegeln Sie den Deckel durch Drehen in Pfeilrichtung (Abb. 12/C).

5 Wartung

5.3 Ausblasfilter reinigen

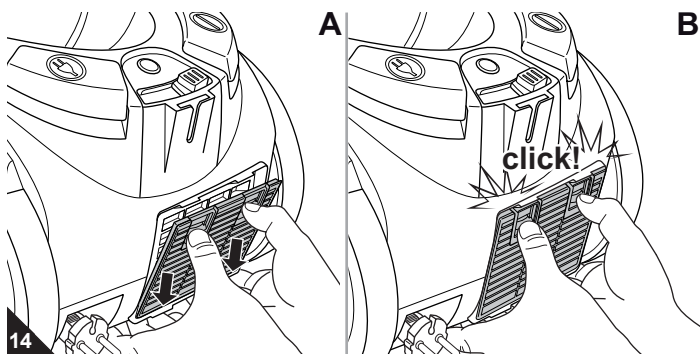
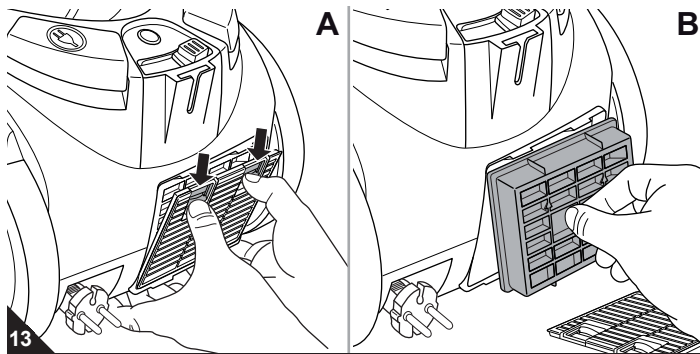

- Reinigen Sie den Ausblasfilter am besten jedes Mal, wenn Sie die Filtereinsätze reinigen, ▷ Kapitel 5.2, „Filtereinsätze reinigen“.
 - Reinigen Sie den Ausblasfilter jedoch mindestens alle 6 Monate.
1. Schalten Sie das Gerät aus, ▷ Kapitel 4.3, „Ausschalten“.
 2. Drücken Sie die Entriegelungen der Ausblasfilter-Abdeckung nach unten (Abb. 13/A) und klappen Sie die Ausblasfilter-Abdeckung ab.
 3. Entnehmen Sie den Ausblasfilter aus seiner Konsole (Abb. 13/B).
 4. Halten Sie den Filterhalter samt Ausblasfilter tief in einen Mülleimer und entfernen Sie gröbere Verschmutzungen von Hand.
 5. Entfernen Sie Staubrückstände mithilfe einer weichen Bürste, z. B. der mitgelieferten Möbelbürste (Abb. 14/A).

⚠ ACHTUNG:

Der Ausblasfilter ist nicht waschbar.

6. Falls der Ausblasfilter beschädigt, verformt oder zu stark verschmutzt sein sollte, ersetzen Sie ihn (Bestellinformationen ▷ Kapitel 5.4, „Ersatzteile und Zubehör“).
7. Setzen Sie den neuen/gereinigten Ausblasfilter zurück in seine Konsole (Abb. 13/B).
8. Setzen Sie die Ausblasfilter-Abdeckung zuerst unten ein (Abb. 14/A) und klappen Sie sie dann oben an (Abb. 14/B).

5.4 Ersatzteile und Zubehör

⚠ ACHTUNG:

Verwenden Sie nur Originalersatzteile aus dem Lieferumfang oder solche, die Sie durch Nachbestellung erworben haben.

- Bestellkontakt: ▷ Seite 62, „International Service“
- Per E-Mail unter ▷ Ersatzteilshop@dirdevil.de

- Folgende Zubehör- und Ersatzteile können Sie nachbestellen:

Artikel-Nr.	Beschreibung
2288001	1 Filtersieb (Abb. 1/18) und 1 Zykloneneinheit (Abb. 1/19)
2288002	2-teiliges Filterset (1 Vormotorfilter [Abb. 1/10] und 1 Motorschutzfilter [Abb. 1/17])
2288003	1 Ausblasfilter (Abb. 1/30)
M203	1 Parkettbürste (Abb. 2/4*)
M209	1 Turbobürste (Abb. 2/5*)

5.5 Problembehebung

⚠ WARNUNG:

Verletzungsgefahr! Verwenden Sie niemals ein defektes Gerät! Bevor Sie auf Problemsuche gehen, schalten Sie das Gerät aus und ziehen Sie den Stecker aus der Steckdose, ▷ Kapitel 4.3, „Ausschalten“.

Bevor Sie uns kontaktieren oder das Gerät gar einsenden, überprüfen Sie anhand der folgenden Tabelle, ob Sie das Problem selbst beseitigen können.

Problem	mögliche Ursache / Lösung
Gerät lässt sich nicht einschalten.	Steckdose führt keinen Strom. Testen Sie den Bodenstaubsauger an einer anderen Steckdose, bei der Sie sicher sind, dass diese Strom führt. Stromkabel ist beschädigt. Lassen Sie das Stromkabel durch den Dirt Devil-Kundendienst ersetzen, Adresse ▷ Seite 62, „International Service“.
Gerät hört plötzlich auf zu saugen.	Überhitzungsschutz hat angesprochen (möglicherweise aufgrund verstopfter Saugwege o. Ä.). Schalten Sie das Gerät aus und ziehen Sie den Stecker aus der Steckdose. Beseitigen Sie die Ursache der Überhitzung (z. B. Teleskoprohr und Saugschlauch demontieren und Verstopfung entfernen). Warten Sie ca. 45 Minuten. Das abgekühlte Gerät können Sie wieder einschalten.
Reinigungsanzeige (Abb. 1/26) leuchtet.	Staubbehälter ist voll. Leeren/Reinigen Sie den Staubbehälter, ▷ Kapitel 5.1, „Staubbehälter leeren und reinigen“. Filtereinsätze sind verschmutzt. Reinigen Sie die Filtereinsätze, ▷ Kapitel 5.2, „Filtereinsätze reinigen“.

Problem	mögliche Ursache / Lösung
Saugergebnis ist trotz einwandfreier Funktion nicht zufriedenstellend.	Nebenluftregler (Abb. 1/9) ist geöffnet. Schließen Sie den Nebenluftregler. Aufgesteckte Düse ist nicht angemessen. Wechseln Sie die Düse, ▷ Kapitel 3.2, „Düse auswählen“. Eingestellte Saugleistung ist nicht angemessen. Passen Sie die Stellung des Saugleistungsreglers an den Belag an, ▷ Kapitel 4.2, „Staubsaugen“, Schritt 4. Stellung des Umschalters „Teppich/Hartboden“ (Abb. 1/5) ist nicht angemessen. Passen Sie die Stellung des Umschalters „Teppich/Hartboden“ an den Belag an, ▷ Kapitel 4.2, „Staubsaugen“, Schritt 5. Staubbehälter ist überfüllt. Leeren/Reinigen Sie den Staubbehälter, ▷ Kapitel 5.1, „Staubbehälter leeren und reinigen“. Filter sind verschmutzt. Reinigen Sie den entsprechenden Filter oder Filtereinsatz, ▷ Kapitel 5.2, „Filtereinsätze reinigen“ bzw. ▷ Kapitel 5.3, „Ausblasfilter reinigen“. Düse, Teleskoprohr oder Saugschlauch sind verstopft. Entfernen Sie die Verstopfung. Benutzen Sie dazu falls erforderlich einen langen Holzstab (z. B. einen Besenstiel).

HINWEIS:

Wenn Sie das Problem mit Hilfe dieser Tabelle nicht beheben konnten, kontaktieren Sie die Service-Hotline (▷ Seite 4) oder den Dirt Devil-Kundenservice (▷ Seite 62, „International Service“).

DE

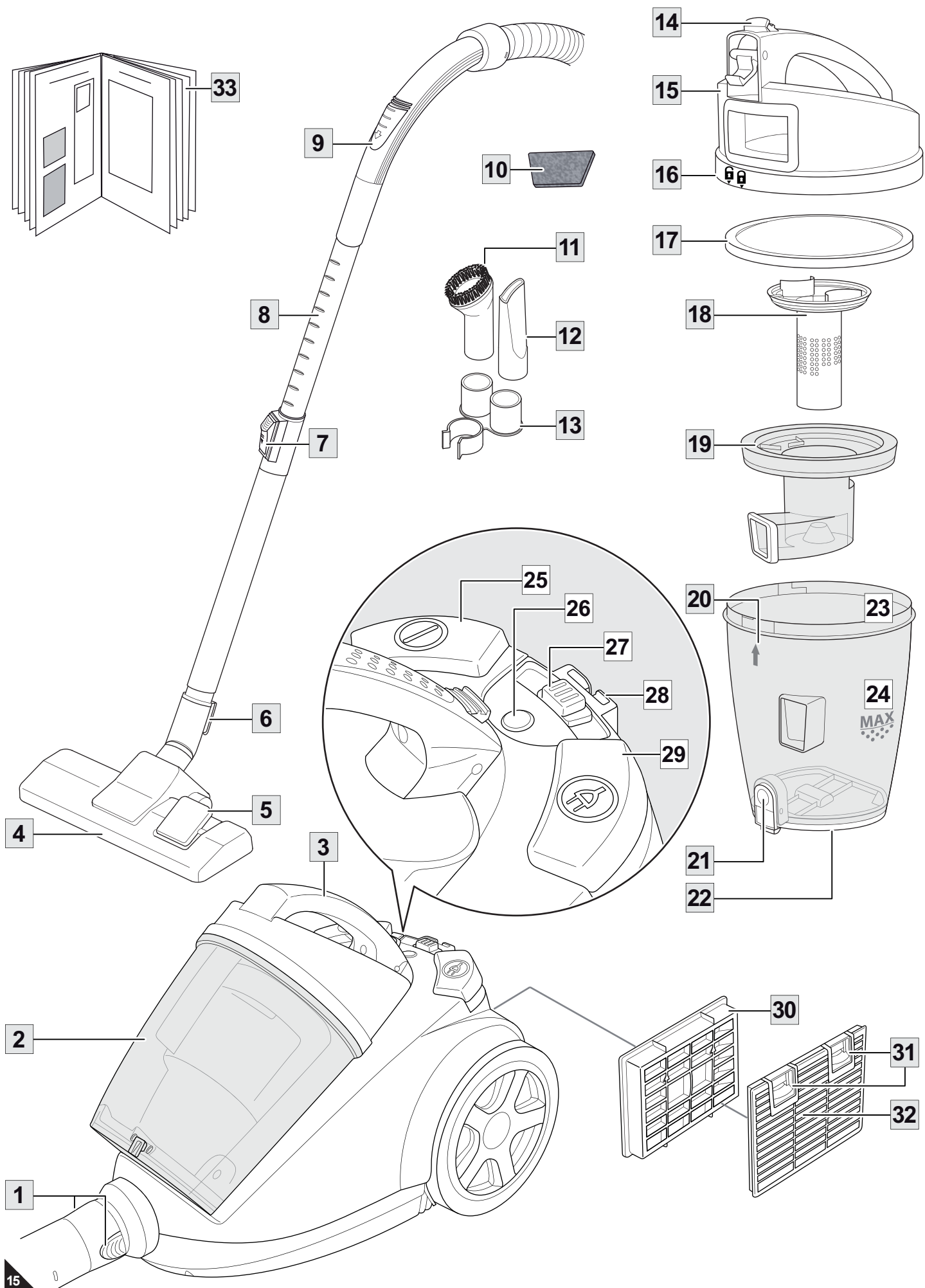

1 Overview of your Centec 2

Overview of the scope of delivery (Fig. 1)

- 1 Suction hose release buttons
 - 2 Dust container
 - 3 Carrying handle
 - 4 Floor nozzle (illustration serves as an example)
 - 5 'Carpet/hard floor' selector
 - 6 Parking hook
 - 7 Telescopic tube stop catch
 - 8 Telescopic tube
 - 9 Bypass vent
 - 10 Premotor filter
 - 11 Furniture brush
 - 12 Crevice nozzle
 - 13 Accessory bracket
 - 14 Release button for the dust container
 - 15 Dust container cover
 - 16 Fitting marks on the dust container cover
 - 17 Motor protection filter
 - 18 Filter screen
 - 19 Cyclone unit
 - 20 Fitting mark on the dust container
 - 21 Emptying button
 - 22 Dust compartment bottom plate
 - 23 Dust container
 - 24 MAX marking on the dust container
 - 25 On/Off switch
 - 26 Cleaning indicator
 - 27 Suction power control
 - 28 Parking bracket
 - 29 Cord retraction button
 - 30 Exhaust filter
 - 31 Exhaust filter cover release buttons
 - 32 Exhaust filter cover
 - 33 Operating manual
- Parquet brush (Fig. 2/4*, optional*)
■ Turbo brush (Fig. 2/5*, optional*)
- * depending on model and scope of delivery

Thank you!

Thank you for purchasing the Centec 2 and your confidence in us.

List of contents

1 Overview of your Centec 2	13
Technical data	13
Warranty	13
2 Safety notices	14
2.1 About the operating manual	14
2.2 Concerning certain groups of persons	14
2.3 Concerning the power supply	14
2.4 Concerning intended use	15
2.5 If the appliance is defective	15
2.6 Disposal	15
3 Before use	15
3.1 Unpacking	16
3.2 Selecting the proper nozzle	16
3.3 Assembly	16
4 Operation	17
4.1 Operational safety	17
4.2 Vacuum cleaning	17
4.3 Switching off	17
4.4 Transport and storage	17
5 Maintenance	18
5.1 Emptying and cleaning the dust container	18
5.2 Cleaning filter inserts	18
5.3 Cleaning the exhaust filter	19
5.4 Spare parts and accessories	19
5.5 Troubleshooting	19

Technical data

Type of appliance	: bagless cylinder vacuum cleaner
Model	: Centec 2
Model number	: M2288 (-0/-1/.../-8/-9)
Voltage	: 220 – 240V ~, 50/60 Hz
Power	: 1800 W nom. – 2300 W max.
Max. available dust bag capacity	: approx. 2.5 litres
Power cord length	: approx. 5 m
Weight	: approx. 5.3 kg



Technical and design specifications may be changed in the course of continuous product improvement. © Royal Appliance International GmbH

Warranty

The statutory warranty regulations in accordance with the EU Directive 1999/44/EC apply. In non-EU countries the minimum requirements of the warranty in the respective country apply.

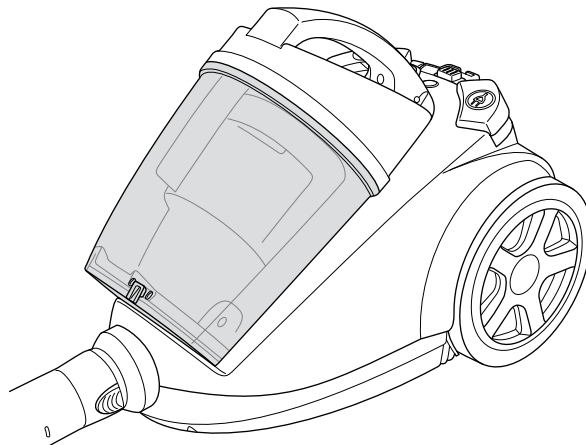

2 Safety notices

2.1 About the operating manual

Read this operating manual completely before working with the appliance. Keep the operating manual in a safe place. Include the operating manual if you pass the appliance on to someone else. Failure to comply with these instructions can lead to serious injuries or damage to the appliance. We take no responsibility for damage due to failure to comply with these operating instructions.

Always comply with the notices marked as follows to avoid accidents and damage to the appliance.

 **WARNING:**

Warns of health hazards and indicates possible risks of injury.

 **ATTENTION:**

Warns of possible dangers to the appliance or other objects.

NOTE:

Highlights tips and information for you.

2.2 Concerning certain groups of persons

■ These appliances can be used by children of 8 years and upwards and persons with impaired physical, sensory or mental abilities, or insufficient experience or knowledge, providing they are supervised or have been instructed in the proper use of the appliance and understand the risks involved.

■ Children are not permitted to play with the appliance.

■ Children must not carry out cleaning tasks or maintenance unless they are supervised.

■ Children under the age of eight should be kept away from the appliance and the connection cable whilst it is switched on or cooling down.

■ Packing material must not be used to play with. There is danger of suffocation.

2.3 Concerning the power supply

The appliance is operated with electrical power which means there is always a risk of electric shock. Therefore, please comply with the following:

■ Never immerse the appliance in water or other liquids; keep it away from rain and moisture.

■ Never touch the plug with wet hands. Do not operate the appliance outside or in rooms with a high level of humidity.

■ Take care that the power cord is not kinked, pinched, or rolled over and ensure it does not come into contact with heat sources. Also take care that it does not become a stumbling hazard.

■ Before connecting to the power supply, make sure that the voltage stated on the type plate matches the voltage of your plug socket.

■ Always check the power cord for possible damage before using the appliance.

■ Never carry the appliance by its power cord. It could be damaged.

■ Before you clean or maintain the appliance, switch off the appliance and pull the mains plug from the socket.

3 Before use

- Always pull directly on the plug if you want to disconnect the appliance from the mains. Never pull on the power cord as this could damage it.
- If possible, do not use extension cords. If you must use an extension cord, use only safety-certified, water-protected single extension cords (no multi-socket distributors) designed for the power consumption of the appliance.

2.4 Concerning intended use

The cylinder vacuum cleaner is intended for home use only. It is not suitable for commercial use.

Use the cylinder vacuum cleaner only for cleaning dry, normally soiled floors. With one of the original and intact furniture brushes or upholstery nozzles attached, you may also use the appliance for vacuuming furniture and upholstery.

Any other use is considered non-intended use and is prohibited.

Particularly prohibited:

- Use in the vicinity of explosive or highly-flammable substances. There is a risk of fire or explosion.
- To use the appliance outdoors. There is danger of rain or dirt destroying the appliance.
- Sticking objects into the appliance's openings. It could overheat.
- To modify or repair the appliance yourself.
- Vacuuming of:
 - Persons, animals, plants, especially hair, fingers and other parts of the body as well as articles of clothing on the body. These might be drawn in. This could result in injuries.
 - Water and other fluids, especially damp carpet cleaners. Moisture inside the appliance can cause a short-circuit.
 - Toner (for laser printers, copying machines, etc.). There is danger of fire or explosion.
 - Hot ash, burning cigarettes or matches. This could cause a fire.
 - Pointed objects, such as glass shards, nails, etc. They can damage the appliance.
 - Rubble, plaster, cement, fine drilling-dust, make-up, etc. These might damage the appliance.

2.5 If the appliance is defective

Never use a defective appliance or operate an appliance with a defective power cord. If the power cord of this appliance is damaged, it must be replaced by the manufacturers, their authorised service representative or a similarly qualified person to avoid danger.

Refer a defective appliance to an authorised dealer or the Dirt Devil Service (▷ *Page 62, 'International Service'*) for repair.

2.6 Disposal



Dispose of the appliance in compliance with the environmental protection laws of your country. Electrical waste may not be disposed of together with domestic waste. Use local old-appliance collection points instead. The filters used are made from environment-friendly materials. You may dispose of them in your household waste.

3 Before use

3.1 Unpacking

⚠ ATTENTION:

Always transport or ship the appliance in its original packaging to avoid damage. Keep the packaging for such an event. However, dispose of no longer needed packaging material properly.

1. Unpack the appliance and all its accessories.
2. Check that the contents are intact.

NOTE:

Immediately contact your dealer if you have found damage resulting from transport.

3.2 Selecting the proper nozzle

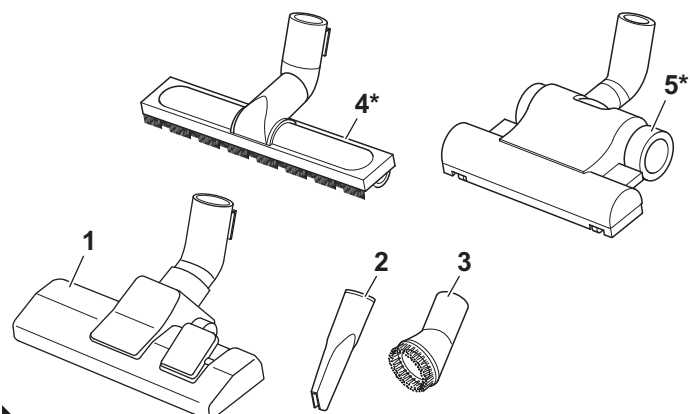

1. Select the nozzle according to the surface to be cleaned:

■ The crevice nozzle and the furniture brush are included as **accessories** in the scope of delivery besides the floor nozzle (Fig. 2/1).

- **Crevice nozzle (Fig. 2/2):** Use this to vacuum dust from hard to reach places.
- **Furniture brush (Fig. 2/3):** Use this to vacuum dust off objects that have sensitive surfaces.

■ ***Optionally available** (i.e. included in the scope of delivery depending on model and features) are also:

- **Parquet brush (Fig. 2/4*)**
Its long bristles make it especially suitable for cleaning delicate surfaces (e.g. parquet and laminate floors).
- **Turbo brush (Fig. 2/5*)**
This has a rotating brush head and is most suitable for thoroughly deep cleaning of carpets. The brushing also raises the carpet pile.

⚠ ATTENTION:

Our turbo brush serves solely to vacuum *non-sensitive* carpets, runners, doormats, and the like. Do not clean any objects with the turbo brush that you would not clean without a second thought with a conventional brush. Therefore, do not clean furniture, or materials with a delicate texture, nor any other high-quality or polished substrates with the turbo brush. Otherwise material damage might occur. If in doubt, refrain from using the turbo brush. In every instance observe the instructions for care and cleaning of the respective manufacturer.

2. Push the accessory bracket onto the telescopic tube as shown, or onto the handle (Fig. 3/A).
3. Push nozzles not in use onto the stubs of the accessory bracket (Fig. 3/B).

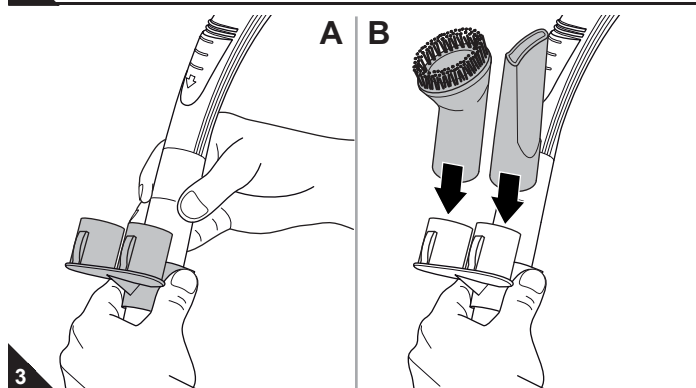

3.3 Assembly

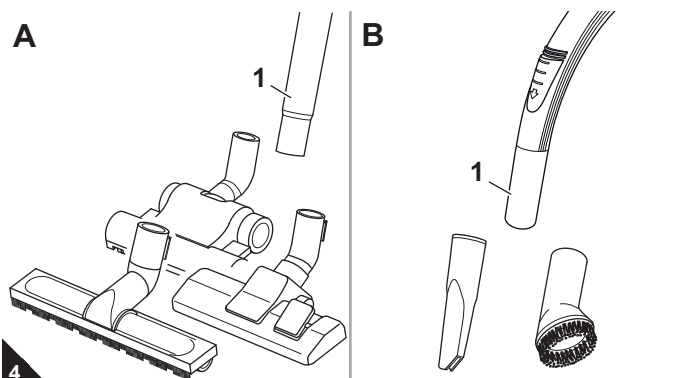

⚠ WARNING:

Danger of injury! Only attach the nozzles if the appliance is not connected to the power supply. The cylinder vacuum cleaner could be switched on by accident.

⚠ ATTENTION:

Before vacuuming, make sure that the fitted nozzle suits the surface to be cleaned. Also observe the flooring manufacturer's recommendations.

1. Attach the selected nozzle to the bottom end of the telescopic tube (Fig. 4/A1) or of the handle (Fig. 4/B1).
2. Insert the end of the suction hose into the intake opening (Fig. 5/A) of the vacuum cleaner until you hear and feel it locking into place.

If using the telescopic tube:

3. Insert the handle into the upper end of the telescopic tube (Fig. 5/B).
4. Adjust the length of the telescopic tube (Fig. 5/C). Press down the release latch on the tube to do this. Then extend the telescopic tube to the desired length. Let go of the release catch while pulling until it locks in place. You will hear a distinct click.

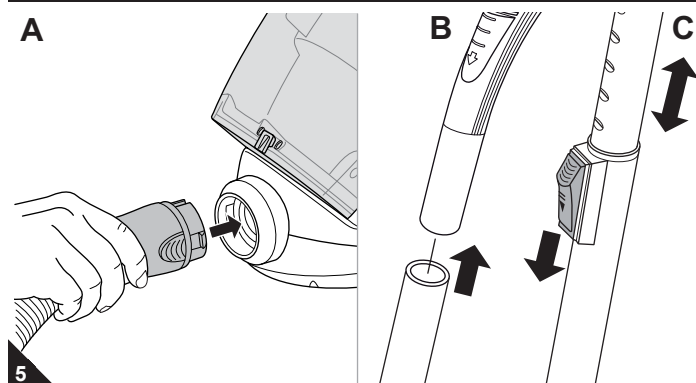

4 Operation

4.1 Operational safety

⚠ WARNING:

Danger of injury! Check appliance and power cord before each use. A damaged appliance must never be used.

⚠ WARNING:

Danger of injury! Especially when vacuum-cleaning stairs make sure that you always stand on a higher level than the appliance.

⚠ ATTENTION:

Only use the cylinder vacuum cleaner with all filters intact, in dry condition and correctly fitted. Make sure that no objects obstruct the telescopic tube, the suction hose or other openings.

NOTE:

Your cylinder vacuum cleaner is equipped with a safety switch to prevent overheating. It will switch off automatically if overheated (e.g. due to clogged suction channels).

If this happens:

- Switch off the vacuum cleaner.
- Pull the plug from the power socket.
- Remove the cause of the overheating.
- Wait for about 45 minutes.

After it has cooled off, you may switch on the vacuum cleaner again.

4.2 Vacuum cleaning

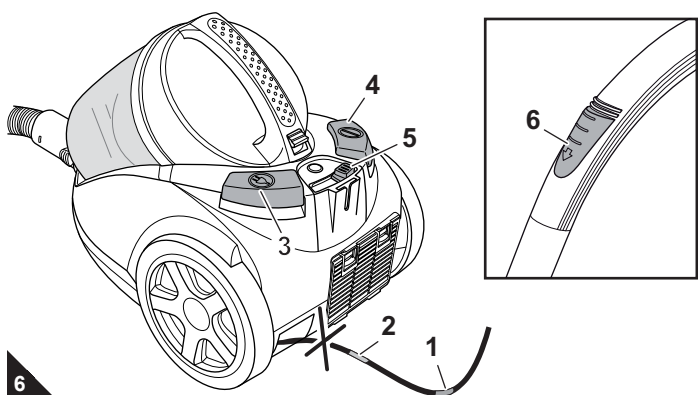

1. Pull out the cord by the plug up to the yellow mark (Fig. 6/1).

⚠ WARNING:

Danger of electric shock! If the red marking (Fig. 6/2) shows, press the cord retracting button (Fig. 6/3) to pull in the cord up to the yellow mark (Fig. 6/1) again. Otherwise, the power cord may be damaged.

2. Insert the mains plug into a socket with ground/safety contact.
3. Switch on the cylinder vacuum cleaner with the on/off switch (Fig. 6/4).
4. Adjust the suction power with the suction power control (Fig. 6/5).

NOTE:

With the bypass vent (Fig. 6/6) you can quickly reduce the suction power if less power is needed, e.g. to release curtains accidentally sucked in.

5. If using the floor nozzle, set the "carpet/hard floor" selector according to the type of floor to be cleaned (Fig. 7/1):

Fig. 7/A: for deep- and short-pile carpets, runners

Fig. 7/B: for hard floors such as laminate, tiles, PVC etc.

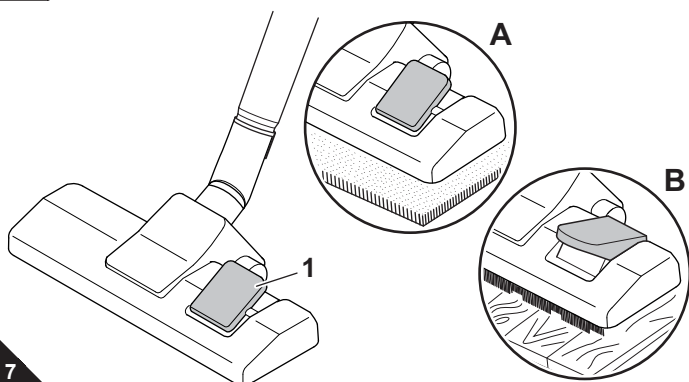

⚠ WARNING:

Danger of injury! When leaving your working-area, switch off the appliance and mind the notices at >chapter 4.3, „Switching off“. This will help avoid accidents.

4.3 Switching off

⚠ WARNING:

Danger of injury! During uncontrolled retraction the power cord can whip around, become an obstacle or overthrow objects. Therefore keep the plug in your hand and guide it when retracting the power cord.

1. Switch off the cylinder vacuum cleaner with the on/off switch (Fig. 6/4) and pull the plug from the mains socket.
2. Keep the plug in your hand.
3. To retract the power cord, push the cord retracting button (Fig. 6/3).

4.4 Transport and storage

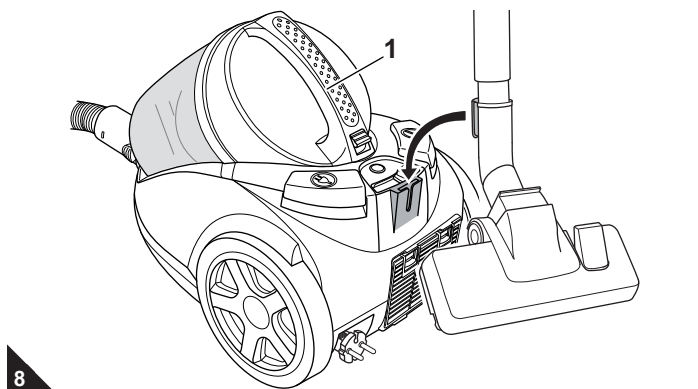

- Only carry the vacuum cleaner by its carrying-handle (Fig. 8/1).
- For storage you can park the telescopic tube on the vacuum cleaner by inserting the parking-hook of the floor nozzle into the parking-bracket (Fig. 8).
- If you want to store the appliance for a longer period of time, empty the dust container. >chapter 5.1, „Emptying and cleaning the dust container“.
- Store the appliance in a cool, dry place, out of reach of children.

⚠ ATTENTION:

Never store the appliance next to heat sources (e.g. stoves or radiators). Avoid exposing it to direct sunlight. Heat can damage the appliance.

5 Maintenance

5.1 Emptying and cleaning the dust container

⚠ ATTENTION:

Switch off the appliance before emptying the dust container. This will prevent dust from damaging the appliance.

NOTE:

You can dispose of the contents of the dust container with your regular domestic waste as long as it does not contain any substances not permitted in domestic waste.

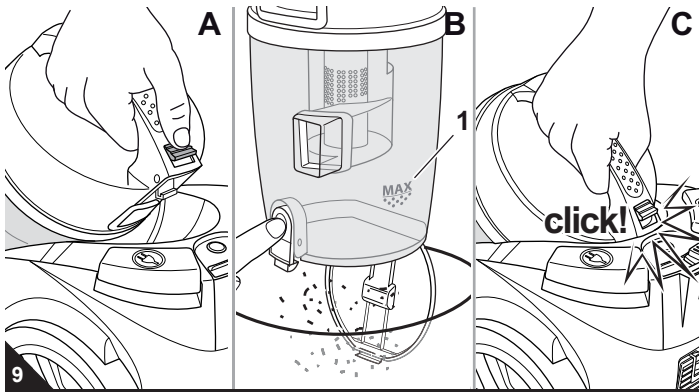

- It is best to empty the dust container after each vacuuming session.
- However, empty the dust container at the latest if:
 - the "MAX" marking (Fig. 9/B1) has been reached; or
 - the cleaning indicator (Fig. 1/26) is illuminated; or
 - before prolonged storage or dispatch.

1. Switch off the appliance, > chapter 4.3, „Switching off“.
2. Push the release button for the dust container (Fig. 9/A).
3. Remove the dust container by pulling it upwards out of its holder.
4. Empty the dust container by holding it low over a dustbin and only then press the release button (Fig. 9/B).

NOTE:





The dust container can be cleaned better if you remove the filter inserts after emptying it, > chapter 5.2, „Cleaning filter inserts“.

5. Remove any residual dust from the dust container using a dry cloth or a soft brush, e.g. the supplied furniture brush.
6. Close the dust compartment bottom plate.
7. Put the dust container back into its holder (Fig. 9/C). You will feel and hear it snap into place.

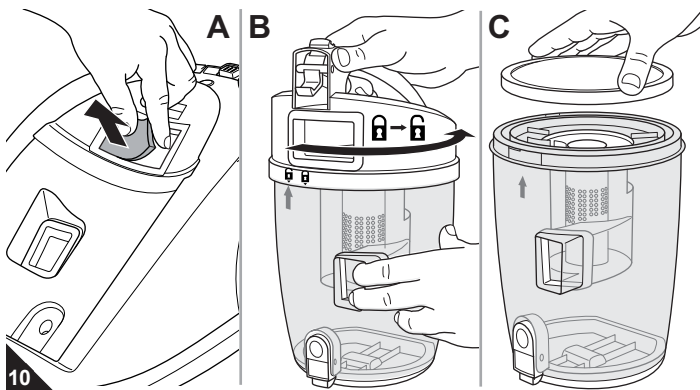
5.2 Cleaning filter inserts

- It is best to clean the filter inserts each time you empty the dust container, > chapter 5.1, „Emptying and cleaning the dust container“.
- Clean the filter inserts at the latest when the cleaning indicator (Fig. 1/26) lights up.



1. Switch off the appliance and empty the dust container, > chapter 5.1, „Emptying and cleaning the dust container“.
2. Remove the premotor filter from its holder (Fig. 10/A).
3. Unlock the cover of the dust container by rotating it in the direction of the arrow  →  (Fig. 10/B).
4. Remove the protective motor filter from the dust container (Fig. 10/C).
5. Unscrew the filter screen  →  and lift it out of the dust container (Fig. 11/A).
6. Lift the cyclone unit out of the dust container (Fig. 11/B). The cyclone unit does not have to be unlocked for this purpose. It merely sits on the dust container.
7. Remove larger accumulations of dirt by hand and brush the filter inserts using the supplied furniture brush.
8. If the filter inserts are still dirty after this dry-brushing procedure, thoroughly rinse them by hand until all dirt is gone.



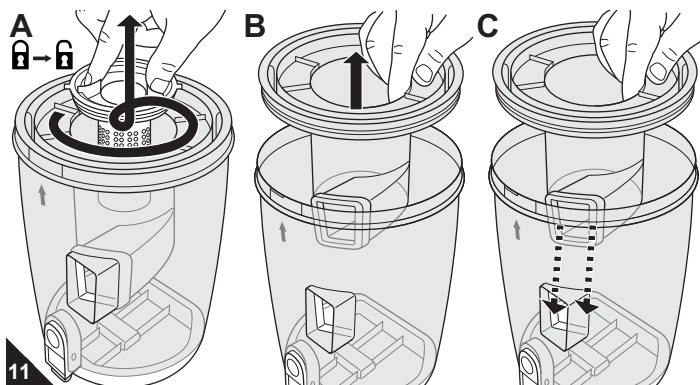

⚠ ATTENTION:

The filter inserts are washable, but not suitable for cleaning in washing machines or dishwashers. Also, do not use detergents or brushes with hard bristles to clean them. Let the filter elements dry for approx 24 hours at room temperature after cleaning. Only put them back into the appliance when they are completely dry.

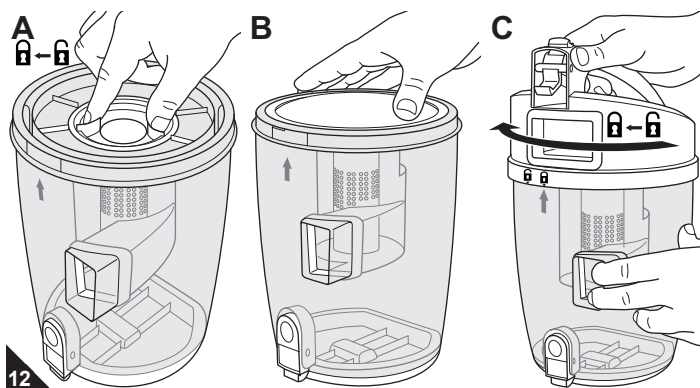

9. If one of the filter inserts is damaged, replace it with a new one (> chapter 5.4, „Spare parts and accessories“).
10. Put the premotor filter container back into its holder (Fig. 10/C).
11. Put the cleaned cyclone unit back into the dust container (Fig. 11/C). In the process, make sure that its inlet opening lines up with the opening of the dust container (Fig. 11/C). If the cyclone unit does not attach completely when lowered, rotate it slightly back and forth and then engage it securely.



12. Re-insert the filter in a manner such that the lock symbols line up  (Fig. 12/A).
13. Then re-tighten the filter screen  (Fig. 12/A).
14. Place the protective motor filter dust container (Fig. 12/B).
15. Fit the cover in such a way that the fitting mark on the cover (▼) exactly corresponds to the lock symbol () on the dust compartment (Fig. 12/C).
16. Fix the cover by rotating it in the direction of the arrow  (Fig. 12/C).

5 Maintenance

5.3 Cleaning the exhaust filter

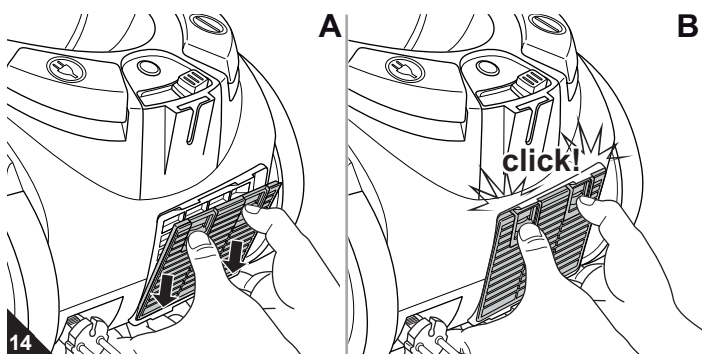
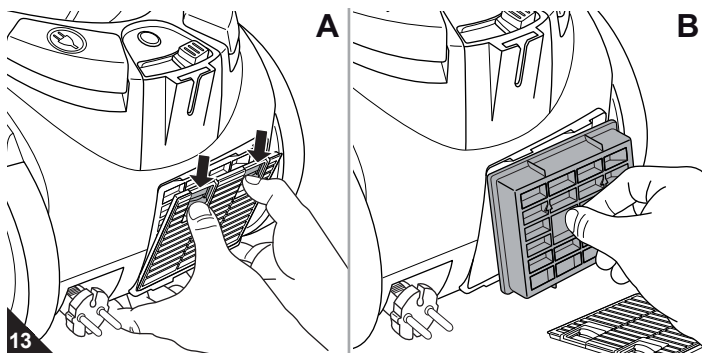

■ Clean the exhaust filters each time you clean the filter inserts, ▷ *chapter 5.2, „Cleaning filter inserts“.*

■ However, clean the exhaust filter at least every six months.

1. Switch off the appliance, ▷ *chapter 4.3, „Switching off“.*
2. Push the release catches of the exhaust filter cover down (Fig. 13/A) and fold down the exhaust filter cover.
3. Remove the exhaust filter from its holder (Fig. 13/B).
4. Hold the filter holder together with the exhaust filter in a dustbin and remove larger accumulations of dirt by hand.
5. Remove residual dust with a soft brush, e.g. the supplied furniture brush (Fig. 14/A).

⚠ ATTENTION:
The exhaust filter cannot be washed.

6. If the exhaust filter is damaged, deformed or too soiled, replace it (ordering information ▷ *chapter 5.4, „Spare parts and accessories“.*)
7. Place the clean/new exhaust filter back into its holder (Fig. 13/B).
8. Fit the exhaust filter cover on the bottom side first (Fig. 14/A) and then hinge it upwards (Fig. 14/B).

5.4 Spare parts and accessories

⚠ ATTENTION:
Only use original spare parts from the scope of delivery or those that you have acquired by reordering.

■ Ordering address: ▷ *Page 62, „International Service“*

■ The following accessories and spare parts can be reordered:

Item number	Description
2288001	1 filter screen (Fig. 1/18) and 1 cyclone unit (Fig. 1/19)
2288002	2-piece filter set (1 pre-motor filter [Fig. 1/10] and 1 protective motor filter [Fig. 1/17])
2288003	1 exhaust filter (Fig. 1/30)
M203	1 parquet brush (Fig. 2/4*)
M209	1 turbo brush (Fig. 2/5*)

5.5 Troubleshooting

⚠ WARNING:
Danger of injury! Never use a defective appliance! Always switch off the appliance and disconnect it from the mains before starting troubleshooting ▷ *chapter 4.3, „Switching off“.*

Before contacting your authorised Dirt Devil dealer or service partner or sending in the appliance, first follow the procedure in the following table to check if you can solve the problem yourself.

Problem	Possible cause / solution
The appliance will not start.	The socket does not carry current. Test the vacuum cleaner at another socket which you are sure carries current. Power cord is damaged. Have the power cord replaced by Dirt Devil Customer Service, address, ▷ <i>Page 62, „International Service“.</i>
The vacuum cleaner stops suddenly.	The overheating protection has tripped (possibly due to blocked suction channels, filters, or similar). Switch the appliance off and pull the plug out of the socket. Remove the cause of overheating (e.g. by disassembling telescopic tube and suction hose and removing the obstacle and/or cleaning filters). Wait for about 45 minutes. After the appliance has cooled off, you may switch it on again.
Cleaning indicator (Fig. 1/26) lights up.	The dust container is full. Empty / clean the dust container, ▷ <i>chapter 5.1, „Emptying and cleaning the dust container“.</i> The filter inserts are dirty. Clean the filter inserts, ▷ <i>chapter 5.2, „Cleaning filter inserts“.</i>

Problem	Possible cause / solution
The cleaning results are unsatisfactory in spite of the appliance working correctly.	The bypass vent (Fig. 1/9) is open. Close the bypass vent.
	The attached nozzle is unsuitable. Change the nozzle, ▷ <i>chapter 3.2, „Selecting the proper nozzle“.</i>
	The suction power you set is unsuitable. Adjust the suction power control to suit the flooring, ▷ <i>chapter 4.2, „Vacuum cleaning“, step 4.</i>
	The position of the "carpet/hard floor" selector (Fig. 1/5) is unsuitable. Set the "carpet/hard floor" selector to the correct position for the type of floor, ▷ <i>chapter 4.2, „Vacuum cleaning“, step 5.</i>
	The dust container is full. Empty / clean the dust container ▷ <i>chapter 5.1, „Emptying and cleaning the dust container“.</i>
	The filters are dirty. Clean the respective filter or filter insert, ▷ <i>chapter 5.2, „Cleaning filter inserts“</i> or ▷ <i>chapter 5.3, „Cleaning the exhaust filter“.</i>
	Nozzle, telescopic tube or suction hose are blocked. Remove the obstacle. If necessary, use a long wooden stick (e.g. a broomstick) to do this.

NOTE:
If you cannot solve the problem following these instructions, contact the Dirt Devil customer service (▷ *Page 62, „International Service“.*)

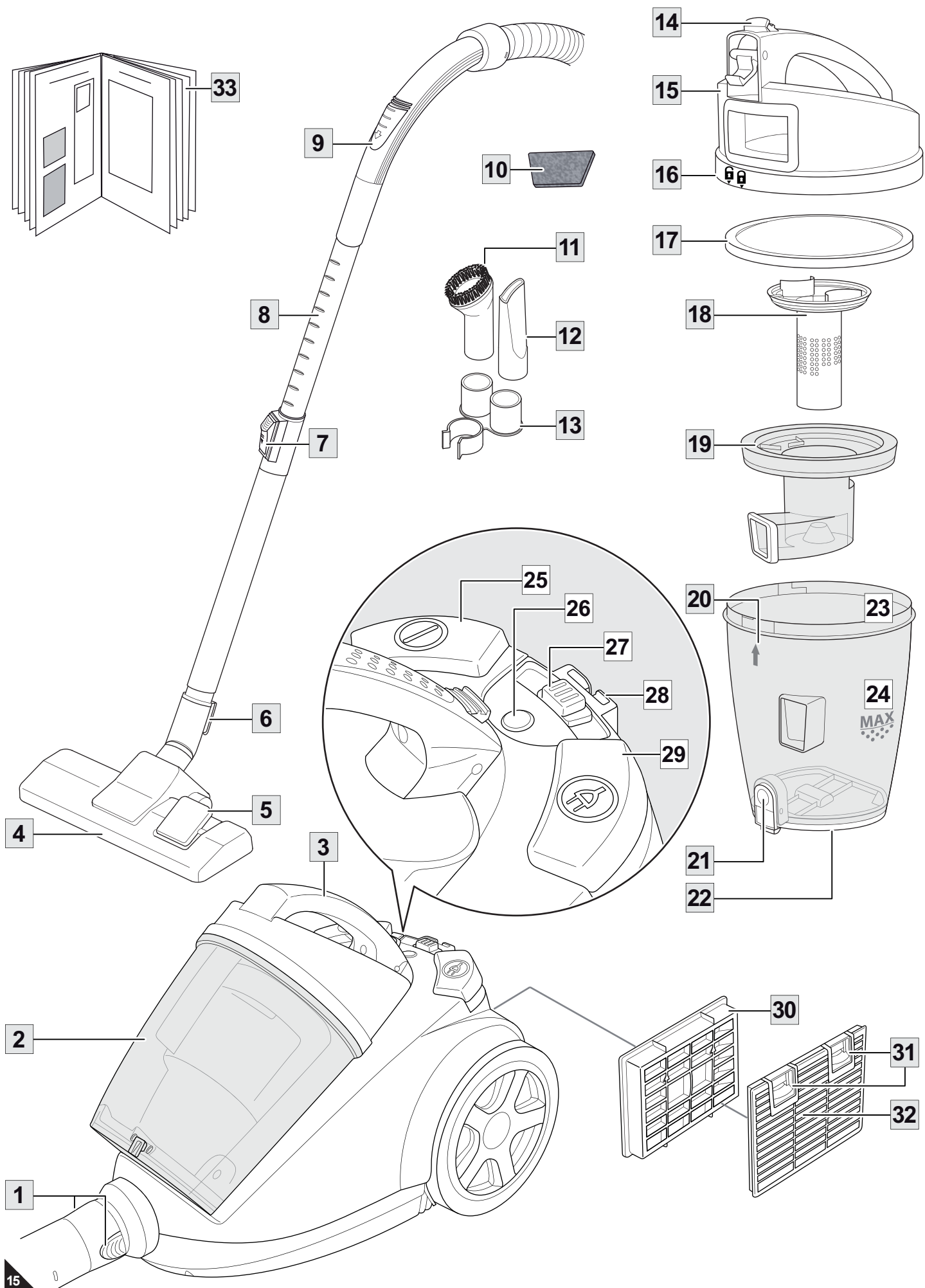

1 Aperçu de votre Centec 2

Ensemble du matériel fourni à la livraison (Ill. 1)

- 1 Touches de déverrouillage du tuyau d'aspiration
 - 2 Bac à poussière
 - 3 Poignée de transport
 - 4 Brosse combinée (illustré à titre d'exemple)
 - 5 Commutateur « tapis et moquettes / sols durs »
 - 6 Crochet pour les interruptions temporaires d'utilisation
 - 7 Arrêt du tube télescopique
 - 8 Tube télescopique
 - 9 Variateur mécanique de puissance
 - 10 Filtre en amont du moteur
 - 11 Brosse pour meubles
 - 12 Suceur long
 - 13 Porte-accessoires
 - 14 Bouton de déverrouillage du bac à poussière
 - 15 Couvercle du bac à poussière
 - 16 Marques de mise en place du couvercle du bac à poussière
 - 17 Filtre de protection du moteur
 - 18 Crépine filtrante
 - 19 Unité cyclone
 - 20 Marque de mise en place du bac à poussière
 - 21 Touche de vidange
 - 22 Plaque de fond du bac à poussière
 - 23 Bac à poussière
 - 24 Marque MAX sur le bac à poussière
 - 25 Interrupteur marche-arrêt
 - 26 Indication de nettoyage
 - 27 Variateur de puissance d'aspiration
 - 28 Encoche pour position d'immobilisation
 - 29 Bouton de l'enrouleur
 - 30 Filtre de sortie d'air
 - 31 Touche de déverrouillage du couvercle du filtre de sortie d'air
 - 32 Couvercle du filtre de sortie d'air
 - 33 Notice d'utilisation
- brosse parquet (fig. 2/4*, en option*)
 - turbobrosse (fig. 2/5*, en option*)

* suivant le modèle et le type de matériel fourni à la livraison

Merci beaucoup !

Nous vous remercions de l'achat de ce Centec 2 et de votre confiance.

Sommaire

1 Aperçu de votre Centec 2	21
Caractéristiques techniques	21
Garantie légale	21
2 Consignes de sécurité	22
2.1 Mode d'emploi	22
2.2 Groupes particuliers de personnes	22
2.3 Alimentation électrique	22
2.4 Utilisation conforme à la destination	23
2.5 En cas de défectuosité de l'appareil	23
2.6 Élimination de l'appareil	23
3 Avant utilisation	23
3.1 Déballage	24
3.2 Sélection des suceurs et brosses	24
3.3 Montage	24
4 Utilisation de l'appareil	25
4.1 Sécurité lors de l'utilisation de l'appareil	25
4.2 Utilisation de l'aspirateur	25
4.3 Arrêt de l'appareil	25
4.4 Transport et rangement	25
5 Maintenance	26
5.1 Videz le bac à poussière et nettoyez-le	26
5.2 Nettoyer les filtres de rechange	26
5.3 Nettoyage du filtre de sortie d'air	27
5.4 Pièces de rechange et accessoires	27
5.5 Élimination des anomalies	27

Caractéristiques techniques

Type d'appareil	: Aspirateur-traîneau sans sac
Modèle	: Centec 2
Numéro de modèle	: M2288 (-0/-1/.../-8/-9)
Tension	: 220 – 240 V ~, 50/60 Hz
Puissance	: 1800 W nom. – 2300 W max.
Max. volume utile du bac à poussière	: env. 2,5 litres
Longueur du cordon	: env. 5 m
Poids	: env. 5,3 kg



Toutes les modifications d'ordre technique ou conceptuel liées à l'évolution du produit sont réservées. © Royal Appliance International GmbH

Garantie légale

Les règles de garantie légale suivant la directive européenne 1999/44/CE sont applicables. Pour les pays hors de la CE, les exigences minimum de garantie légale en vigueur dans le pays respectif sont applicables.

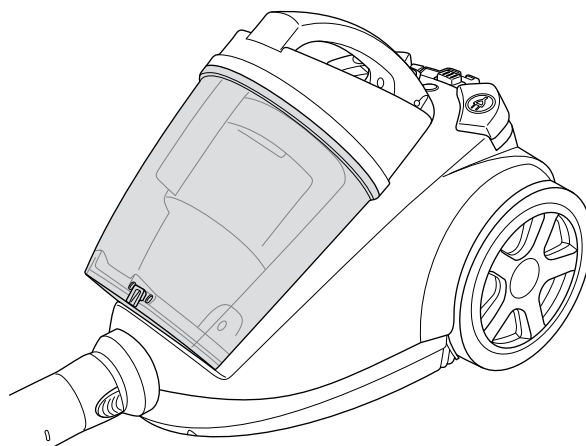

2 Consignes de sécurité

2.1 Mode d'emploi

Veillez lire attentivement et intégralement ce mode d'emploi, avant de vous servir de l'appareil. Conservez précieusement ce mode d'emploi. Remettez toujours le mode d'emploi à toute personne se servant de l'appareil. Le non-respect de ce mode d'emploi peut entraîner des blessures graves ou des dommages irréparables à l'appareil. Nous déclinons toute responsabilité pour des dommages résultant du non-respect de ce mode d'emploi.

Respectez impérativement les consignes mentionnées ci-dessous afin d'éviter tout accident ou d'endommager l'appareil.

AVERTISSEMENT:

Nous vous avertissons des dangers pouvant mettre en péril votre santé et vous informons sur les éventuels risques de blessures.

ATTENTION:

Nous attirons votre attention sur les risques éventuels pour l'appareil ou pour tout autre objet.

REMARQUE:

Nous vous fournissons des conseils et des informations.

2.2 Groupes particuliers de personnes

■ Cet appareil peut être utilisé par des enfants d'au moins 8 ans et par des personnes aux capacités physiques, sensorielles ou mentales réduites ou disposant de peu d'expérience et/ou de connaissances. Toutes ces personnes doivent cependant avoir été sensibilisées à l'emploi de cet appareil en toute sécurité et aux dangers qu'implique son utilisation.

■ Les enfants ne doivent pas jouer avec cet appareil. Le nettoyage et l'entretien de l'appareil ne doivent pas être exécutés par des enfants si ceux-ci ne sont pas sous surveillance.

■ Les enfants de moins de 8 ans ne doivent pas s'approcher de l'appareil ni de son cordon de branchement tant que celui-là est allumé ou en phase de refroidissement.

■ Le matériel d'emballage ne doit pas être employé comme jouet. Risque d'asphyxie !

2.3 Alimentation électrique

L'appareil est alimenté par du courant électrique, ce qui implique par principe un risque d'électrocution. C'est la raison pour laquelle vous devez observer les points suivants :

■ Ne plongez jamais l'appareil dans de l'eau ou tout autre liquide, conservez-le à l'abri de la pluie et de l'eau. Ne touchez jamais la prise avec des mains mouillées. N'utilisez jamais l'appareil à l'extérieur ou dans des locaux très humides.

■ Assurez-vous que le cordon d'alimentation n'est pas plié, coincé, écrasé ou encore en contact direct avec une source de chaleur. Il ne doit pas non plus risquer de faire trébucher les gens. Assurez-vous, avant le branchement au réseau d'alimentation, que la tension électrique indiquée sur la plaque signalétique correspond à celle de la prise. Pour débrancher l'appareil, tirez toujours sur la fiche. Ne tirez jamais sur le cordon, car vous risqueriez de l'endommager.

■ Vérifiez si le cordon d'alimentation est endommagé avant de vous servir de l'appareil.

■ Ne saisissez jamais l'appareil par le cordon d'alimentation. Vous risqueriez de l'endommager.

■ Avant de nettoyer ou d'entretenir l'appareil, éteignez-le et débranchez-le.

■ Évitez autant que possible d'utiliser une rallonge électrique. Si une rallonge est vraiment indispensable, utilisez seulement une rallonge simple certifiée GS (pas de prises multiples) à l'épreuve des projections d'eau et qui soit conçue pour la puissance absorbée par l'appareil.

3 Avant utilisation

2.4 Utilisation conforme à la destination

Cet aspirateur-traîneau doit seulement être utilisé dans un cadre domestique. Toute utilisation à titre professionnel est strictement interdite.

Cet aspirateur-traîneau doit uniquement servir à nettoyer des sols secs normalement sales. Lorsqu'une brosse pour meubles ou un suceur à coussin d'origine a été monté, vous pouvez aussi utiliser l'appareil pour aspirer des meubles et des objets rembourrés.

Toute autre utilisation est considérée comme non conforme et est interdite.

Cette interdiction concerne en particulier :

- L'emploi à proximité de matières explosives ou facilement inflammables. Il y a un risque d'incendie et d'explosion.
- L'utilisation à l'extérieur. La pluie et la saleté peuvent causer des dommages irréparables sur l'appareil.
- L'introduction d'objets dans les ouvertures de l'appareil, car ce dernier pourrait surchauffer.
- Toute ouverture, modification ou réparation de l'appareil.
- L'aspiration :
 - directe sur des êtres humains, des animaux, des plantes, des cheveux, des doigts, d'autres parties du corps ou des habits portés par des personnes. Ces derniers risqueraient d'être happés, et pourraient causer des blessures.
 - d'eau ou d'autres liquides, en particulier les produits de nettoyage humide pour tapis. Toute humidité à l'intérieur de l'appareil peut provoquer un court-circuit.
 - de cartouches d'encre (pour imprimantes laser, copieurs, etc.). Il y a un risque d'incendie et d'explosion.
 - des cendres incandescentes, des cigarettes ou allumettes non éteintes. Risque d'incendie.
 - d'objets pointus tels des éclats de verre, des clous, etc. L'appareil pourrait être endommagé.
 - de plâtre, ciment, décombres de chantiers, fine poussière de perçage, produits de maquillage, poudre, etc. L'appareil pourrait subir des dommages.

2.5 En cas de défectuosité de l'appareil

N'utilisez jamais un appareil défectueux ou ayant un cordon d'alimentation abîmé. Si le cordon de raccordement au secteur de cet appareil est endommagé, faites-le remplacer par le fabricant, son service après-vente ou toute personne ayant des compétences similaires, ceci afin d'éviter tout danger. Amenez l'appareil à réparer dans un magasin spécialisé ou au Service Après-Ventes Dirt Devil, (▷ Page 62, « International Service »).

2.6 Elimination de l'appareil



Jetez l'appareil en tenant compte des réglementations nationales en vigueur en matière de protection de l'environnement. Les déchets électriques ne doivent pas être jetés avec les déchets domestiques. Utilisez donc les emplacements locaux servant à la restitution d'appareils usagés. Les filtres utilisés sont composés de matériaux ne nuisant pas à l'environnement. Les filtres peuvent donc être jetés avec les déchets ménagers.

3 Avant utilisation

3.1 Déballage

⚠ ATTENTION:

Transportez et expédiez l'appareil uniquement dans son emballage d'origine afin d'éviter tout dommage. Conservez à cet effet soigneusement l'emballage d'origine. Jetez en revanche les emballages dont vous n'avez plus besoin en tenant compte des réglementations en vigueur.

1. Déballez l'appareil et ses accessoires.
2. Vérifiez si le contenu est bien complet.

REMARQUE:

Si vous constatez des défauts ou des dommages dus au transport, contactez immédiatement votre revendeur.

3.2 Sélection des suceurs et brosses

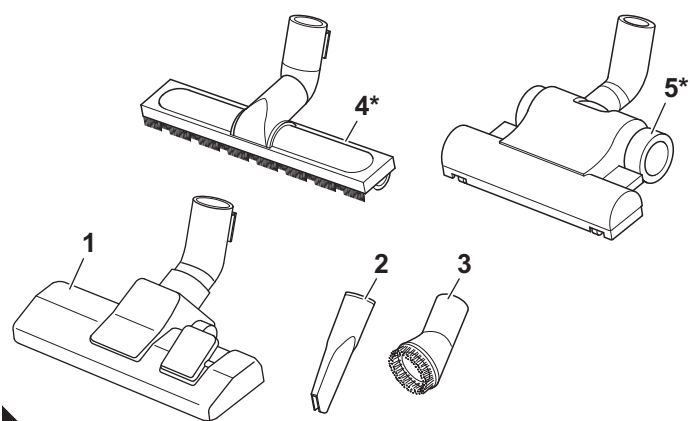

1. Choisissez le suceur ou la brosse en fonction du type de sol :

■ Il y a un **suceur long** ainsi qu'une **brosse à meubles** fournis à la livraison en plus du suceur de sol (fig. 2/1).

- **Suceur long (fig. 2/2)** : Utilisez-le pour aspirer la poussière aux endroits difficilement accessibles.
- **Brosse à meubles (fig. 2/3)** : Utilisez celle-ci pour aspirer la poussière recouvrant des surfaces fragiles.

■ ***En option** (soit en fonction du modèle et du type d'appareil fourni à la livraison) il y a de plus :

- **brosse pour parquets (fig. 2/4*)** : Elle est équipée de longs poils et convient parfaitement aux surfaces fragiles (comme par ex. les parquets ou les sols stratifiés).
- **turbobrosse (fig. 2/5*)** : Elle est équipée d'une tête rotative et convient parfaitement au nettoyage en profondeur des tapis. Elle permet en plus de redonner fière allure à vos tapis et moquettes.

⚠ ATTENTION:

Notre turbobrosse sert exclusivement au nettoyage de revêtements de sols *peu sensibles* comme des tapis, des tapis d'escaliers, des moquettes ou des revêtements similaires. Ne nettoyez avec la turbobrosse pas d'objets que vous hésiteriez à nettoyer avec une brosse conventionnelle. Ne nettoyez donc avec cette turbobrosse ni des meubles, ni des textiles avec une structure sensible, ni encore des sols de grande valeur ou des sols polis. Ceux-ci pourraient être endommagés. N'utilisez pas la turbobrosse en cas de doutes. Veuillez dans tous les cas observer les consignes de nettoyage et d'entretien de chaque fabricant.

2. Placez le support pour accessoires comme illustré sur le tube télescopique ou sur la poignée (fig. 3/A).
3. Placez les suceurs et brosses non utilisées sur les emplacements correspondant du support pour accessoires (fig. 3/B).

3.3 Montage

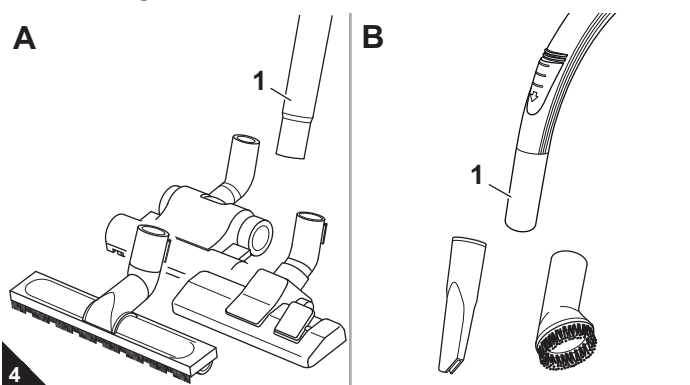

⚠ AVERTISSEMENT:

Risque de blessures ! Ne montez les suceurs et les brosses que lorsque la fiche est retirée de la prise. Sinon l'aspirateur pourrait se mettre en marche involontairement.

⚠ ATTENTION:

Avant de commencer à aspirer, assurez-vous que le suceur ou la brosse mis en place correspondent bien au type de sol. Respectez les recommandations des fabricants des revêtements de sols.

1. Emboîtez le suceur ou la brosse souhaité sur l'extrémité inférieure du tube télescopique (fig. 4/A1) respectivement sur la poignée (fig. 4/B1).
2. Emboîtez l'extrémité du flexible d'aspiration dans l'ouverture selon l'illustration (fig. 5/A) jusqu'à nettement entendre et percevoir un "clac" de verrouillage.

Lors de l'utilisation du tube télescopique :

3. Emboîtez la poignée dans l'extrémité supérieure du tube télescopique (fig. 5/B).
4. Réglez la longueur du tube télescopique (fig. 5/C). Pour ce faire, appuyez vers le bas sur l'arrêt du tube télescopique. Tirez ensuite le tube télescopique jusqu'à atteindre la longueur souhaitée. Pour procéder au verrouillage, relâchez l'arrêt du tube télescopique pendant que vous le tirez. Vous entendez alors clairement un "clac".

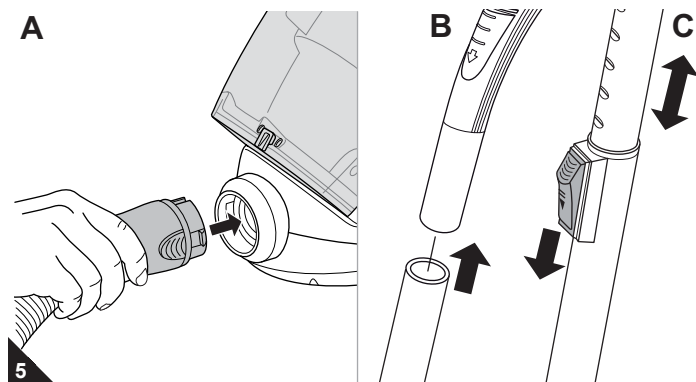

4 Utilisation de l'appareil

4.1 Sécurité lors de l'utilisation de l'appareil

⚠ AVERTISSEMENT:

Risque de blessures ! Vérifiez l'appareil et le cordon d'alimentation avant chaque utilisation. N'utilisez jamais un appareil qui est endommagé.

⚠ AVERTISSEMENT:

Risque de blessures ! Lors d'un nettoyage dans des escaliers, prenez garde à ce que vous vous trouviez toujours au-dessus de l'appareil.

⚠ ATTENTION:

N'utilisez l'aspirateur que lorsque tous les filtres sont en parfait état, secs et bien insérés. Assurez-vous qu'aucun objet n'obstrue le tube télescopique, le tuyau d'aspiration ou d'autres ouvertures.

REMARQUE:

L'aspirateur est équipé d'une protection anti-surchauffe. En cas de surchauffe, elle se déclenche automatiquement (par exemple si les canaux d'aspiration sont bouchés).

Si cela se produit :

- Arrêtez l'aspirateur.
- Retirez la fiche du cordon d'alimentation.
- Recherchez la cause de la surchauffe.
- Attendez environ 45 minutes.

Une fois l'aspirateur refroidi, vous pouvez le remettre en marche.

4.2 Utilisation de l'aspirateur

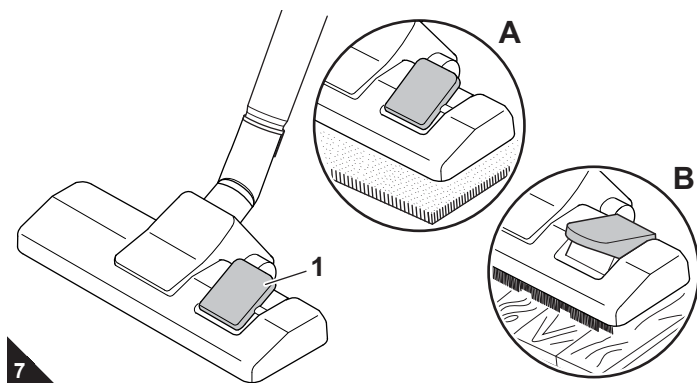
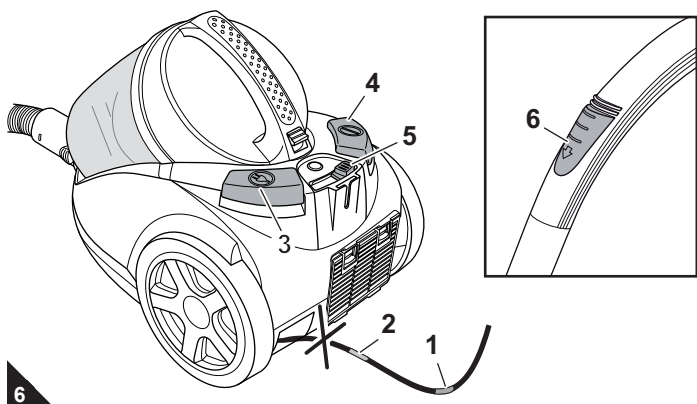

1. Tirez le cordon d'alimentation au niveau de la prise jusqu'à voir la marque jaune (fig. 6/1).

⚠ AVERTISSEMENT:

Risque d'électrocution ! Si la marque rouge (fig. 6/2) est visible, rentrez à nouveau le cordon à l'aide de l'enrouleur (fig. 6/3) jusqu'à ce que la marque jaune soit visible (fig. 6/1). Vous risquez sinon d'endommager le cordon d'alimentation.

2. Branchez la fiche dans une prise de courant munie d'un contact de protection.
3. Appuyez sur le bouton marche-arrêt (fig. 6/4) afin de mettre l'aspirateur en marche.
4. Réglez la puissance d'aspiration à l'aide du variateur de puissance (fig. 6/5).

REMARQUE:

En vous servant du variateur mécanique de puissance (fig. 6/6), vous pouvez réduire rapidement la puissance d'aspiration, par exemple pour relâcher des rideaux que vous auriez aspirés.

5. Lorsque vous utilisez le suceur universel, basculez le commutateur (moquettes/sols lisses) suivant le type de sols à nettoyer (fig. 7/1) :
fig. 7/A : pour moquettes et tapis à poils longs et courts, tapis d'escalier
fig. 7/B : pour des sols durs comme les parquets, le carrelage.

⚠ AVERTISSEMENT:

Risque de blessures ! Si vous quittez l'emplacement où vous vous servez de l'aspirateur, éteignez l'appareil et respectez les consignes énoncées sous **Chapitre 4.3, « Arrêt de l'appareil »**. Vous éviterez ainsi des accidents.

4.3 Arrêt de l'appareil

⚠ AVERTISSEMENT:

Risque de blessures ! En enroulant trop rapidement le cordon d'alimentation, celui-ci peut onduler, faire trébucher des personnes ou arracher des objets. Gardez donc la fiche en main et accompagnez le cordon lors de son enroulement.

1. Éteignez l'aspirateur au moyen du bouton marche-arrêt (fig. 6/4), puis débranchez-le.
2. Gardez la fiche en main.
3. Appuyez sur le bouton de l'enrouleur (fig. 6/3) pour enrouler le cordon d'alimentation.

4.4 Transport et rangement

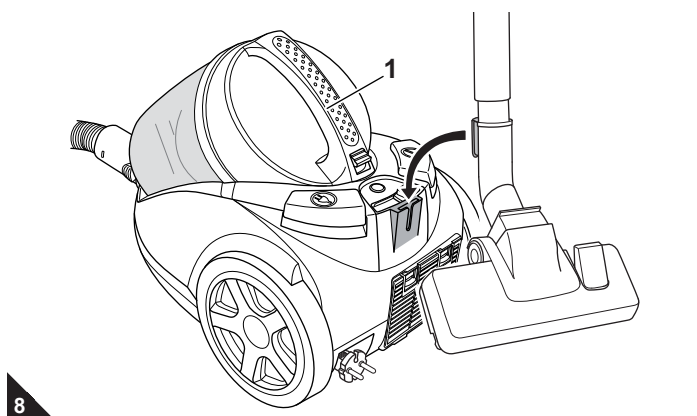

- Lors du transport de l'aspirateur, ne le saisissez que par la poignée servant à cet effet (fig. 8/1).
- Lors du rangement de l'appareil, vous pouvez placer le tube télescopique contre l'aspirateur en plaçant le crochet d'immobilisation du suceur de sol dans l'encoche correspondante (fig. 8).
- Si vous rangez l'appareil pour une période prolongée, videz préalablement le bac à poussière, **Chapitre 5.1, « Videz le bac à poussière et nettoyez-le »**.
- Rangez l'appareil dans un endroit frais et sec, hors de portée des enfants.

⚠ ATTENTION:

Ne rangez ou ne posez jamais l'appareil à proximité directe d'une source de chaleur (par ex. un chauffage ou un four). Évitez de l'exposer directement aux rayons du soleil. La chaleur peut endommager l'appareil.

5 Maintenance

5.1 Videz le bac à poussière et nettoyez-le

⚠ ATTENTION:

Avant de vider le bac à poussière, éteignez l'appareil. Vous évitez ainsi que la poussière n'endommage l'appareil.

REMARQUE:

Le contenu du bac à poussière peut être mis à la poubelle s'il ne contient pas de composants dont la présence est interdite dans les ordures ménagères.

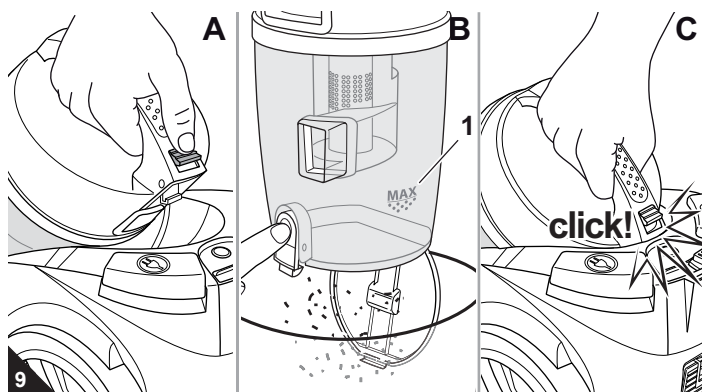

- Videz le bac à poussière si possible après chaque utilisation.
- Videz le bac à poussière, cependant au plus tard :
 - quand la marque "MAX" (fig. 9/B1) devient visible,
 - le voyant de nettoyage (fig. 1/26) s'allume ou
 - avant une longue période d'inutilisation ou avant de renvoyer l'appareil.

1. Éteignez l'appareil, ▷ *Chapitre 4.3, « Arrêt de l'appareil ».*
2. Appuyez sur le bouton de déverrouillage de l'aspirateur (fig. 9/A).
3. Soulevez vers le haut le bac à poussière pour le retirer de sa console.
4. Videz le bac à poussière en le maintenant au-dessus d'une poubelle et en appuyant ensuite sur le bouton de déverrouillage (fig. 9/B).

REMARQUE:

Le bac à poussière se nettoie mieux si vous démontez les filtres de recharge après l'avoir vidé, ▷ *Chapitre 5.2, « Nettoyer les filtres de recharge ».*

5. Enlevez les résidus de poussière qui se trouvent encore éventuellement dans le bac à poussière au moyen d'un chiffon sec ou d'une brosse douce, par exemple avec la brosse pour meubles fournie à la livraison.
6. Rabattez à nouveau la plaque de fond du bac à poussière.
7. Remettez à nouveau le bac à poussière dans sa console (fig. 9/C). Vous l'entendez se mettre en place avec un déclic.

5.2 Nettoyer les filtres de recharge

- Nettoyez les filtres de recharge de préférence chaque fois que vous videz le bac à poussière ▷ *Chapitre 5.1, « Videz le bac à poussière et nettoyez-le ».*
- Les filtres de recharge doivent être nettoyés au plus tard lorsque l'indicateur de nettoyage (fig. 1/26) s'allume.

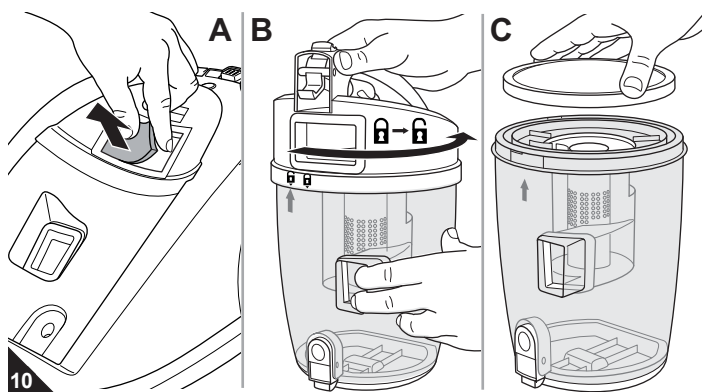

1. Éteignez l'appareil et videz le bac à poussière, ▷ *Chapitre 5.1, « Videz le bac à poussière et nettoyez-le ».*
2. Retirez le filtre en amont du moteur de sa console (fig. 10/A).
3. Déverrouillez le couvercle du bac à poussière par une rotation en direction de la flèche (fig. 10/B).
4. Retirez le filtre de protection du moteur du bac à poussière (fig. 10/C).
5. Desserrez le tamis du filtre (fig. 11/A) et retirez-le par le haut du bac à poussière (fig. 11/B).
6. Retirez l'unité cyclone en la tirant vers le haut hors du bac à poussière (fig. 11/B). Il n'est pas nécessaire pour cela de déverrouiller l'unité cyclone. Elle est simplement posée sur le bac à poussière.
7. Enlevez à la main les saletés les plus grossières et nettoyez les filtres de recharge au moyen de la brosse pour meubles fournie.
8. Si les filtres de recharge devaient encore être sales après un nettoyage à sec, lavez-les à fond à la main jusqu'à ce que toutes les saletés aient disparu.

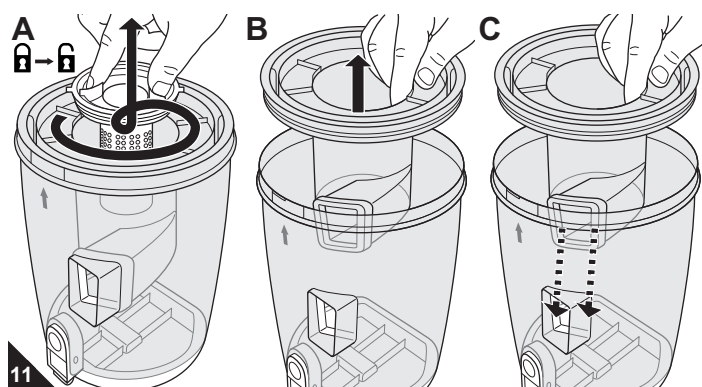

⚠ ATTENTION:

Les filtres de recharge sont lavables, mais ne peuvent cependant pas être lavés dans un lave-vaisselle ni une machine à laver. Par ailleurs, n'utilisez aucun produit de nettoyage ni de brosse à poils durs. Après le nettoyage, faites sécher les éléments de filtre durant environ 24 heures à température ambiante. Remettez-les en place uniquement lorsqu'ils sont parfaitement secs.

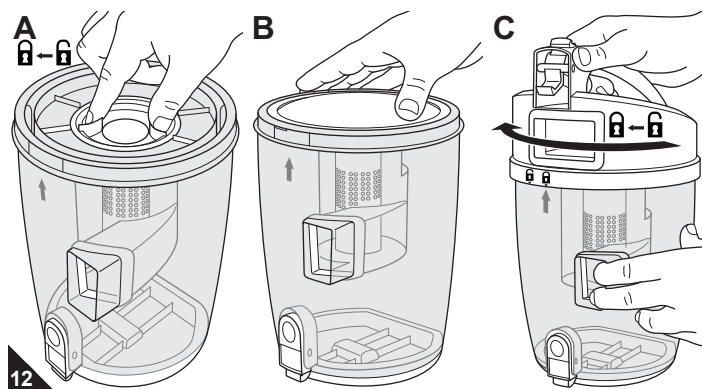

9. Si un des filtres de recharge étaient endommagés, remplacez-le par un neuf (▷ *Chapitre 5.4, « Pièces de rechange et accessoires ».*)
10. Remettez à nouveau le filtre en amont du moteur dans sa console (fig. 10/C).
11. Remettez en place l'unité cyclone nettoyé dans le bac à poussière (fig. 11/C). Veillez à ce que l'orifice d'entrée et celui du bac à poussière se situent l'un au-dessus de l'autre (fig. 11/C). Au cas où l'unité cyclone se met en place difficilement, tournez-la quelque peu de gauche à droite et vice versa pour qu'elle s'enclenche parfaitement.
12. Remettez en place le tamis du filtre de façon que les symboles de verrou concordent (fig. 12/A).
13. Resserrez ensuite à fond le tamis du filtre (fig. 12/A). Remettez en place le filtre de protection du moteur dans le bac à poussière (fig. 12/B).
14. Placez à nouveau le couvercle jusqu'à ce que la marque de mise en place du couvercle (▼) se trouve au-dessus du symbole de verrou figurant sur le bac à poussière (▲) sur (fig. 12/C). Verrouillez le couvercle en le faisant tourner en direction de la flèche (fig. 12/C).

5 Maintenance

5.3 Nettoyage du filtre de sortie d'air

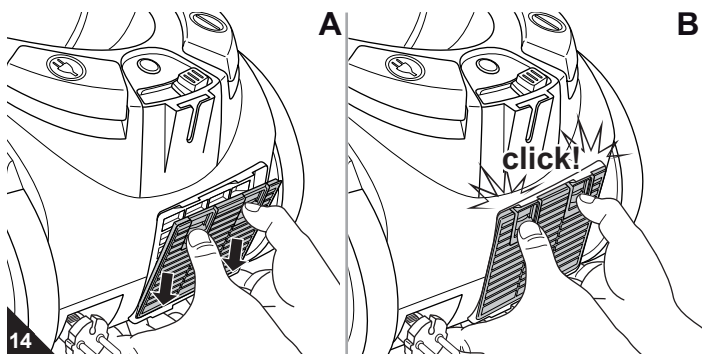
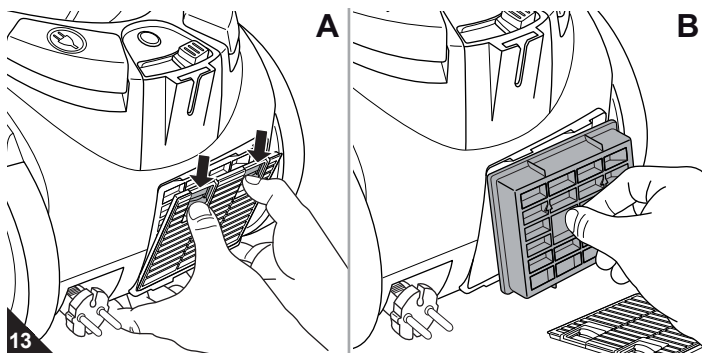

■ Nettoyez le filtre de sortie d'air de préférence chaque fois que vous nettoyez les filtres de recharge, ▷ *Chapitre 5.2, « Nettoyer les filtres de recharge »*.

■ Nettoyez cependant le filtre de sortie d'air au moins tous les 6 mois.

1. Éteignez l'appareil, ▷ *Chapitre 4.3, « Arrêt de l'appareil »*.
2. Appuyez vers le bas sur les déverrouillages du couvercle du filtre de sortie d'air (fig. 13/A) et ouvrez le couvercle du filtre de sortie d'air.
3. Retirez le filtre de sortie d'air de sa console (fig. 13/B).
4. Mettez le porte-filtre et le filtre de sortie d'air dans une poubelle et enlevez à la main les plus grosses saletés.
5. Enlevez les résidus de poussière avec une brosse douce, par ex. la brosse pour meubles fournie (fig. 14/A).

⚠ ATTENTION:

Le filtre de sortie d'air n'est pas lavable.

6. Au cas où le filtre de sortie d'air est endommagé, déformé ou trop sale, remplacez-le (informations de commande ▷ *Chapitre 5.4, « Pièces de rechange et accessoires »*).
7. Remettez le filtre de sortie d'air nettoyé / neuf dans sa console (fig. 13/B).
8. Mettez d'abord en place le bas le couvercle du filtre de sortie d'air (fig. 14/A) et rabattez-le ensuite vers le haut (fig. 14/B).

5.4 Pièces de rechange et accessoires

⚠ ATTENTION:

Utilisez seulement les pièces de rechange originales fournies à la livraison ou que vous avez commandées.

■ Adresse de commande : ▷ *Page 62, « International Service »*

■ Vous pouvez commander les pièces et accessoires suivants :

N° d'art.	Description
2288001	1 tamis de filtre (fig. 1/18) et 1 unité cyclone (fig. 1/19)
2288002	Jeu de filtres de 2 pièces (1 filtre en amont du moteur [fig. 1/10] et 1 filtre de protection du moteur [fig. 1/17])
2288003	1 filtre de sortie d'air (fig. 1/30)
M203	1 brosse parquet (fig. 2/4*)
M209	1 turbo-brosse (fig. 2/5*)

5.5 Élimination des anomalies

⚠ AVERTISSEMENT:

Risque de blessures ! N'utilisez jamais un appareil défectueux ! Avant de chercher la cause de l'anomalie, arrêtez l'appareil et retirez la fiche de la prise, ▷ *Chapitre 4.3, « Arrêt de l'appareil »*.

Avant de prendre contact avec un commerçant agréé Dirt Devil, une personne du service après-vente Dirt Devil ou un commerce spécialisé, veuillez vérifier, en vous aidant du tableau ci-dessous, si vous ne pouvez pas remédier vous-même à l'anomalie.

Problème	Cause possible / solutions
Impossibilité de mettre en marche l'appareil.	Il n'y pas de courant à la prise. Essayez de brancher l'aspirateur à une autre prise dont vous êtes sûr qu'elle fonctionne. Le cordon d'alimentation est endommagé. Faites remplacer le cordon par le service après-vente de Dirt Devil, adresse ▷ <i>Page 62, « International Service »</i> .
L'appareil cesse soudain d'aspirer.	La protection contre les surchauffes s'est déclenchée (certainement à cause d'une obturation des canaux d'aspiration ou pour une raison semblable). Éteignez l'appareil et débranchez-le. Éliminez la cause de la surchauffe (par exemple en démontant le tube télescopique et le tuyau d'aspiration pour en retirer ce qui cause l'obturation). Attendez env. 45 minutes. Une fois l'appareil refroidi, vous pouvez le remettre en marche.
L'indicateur de nettoyage (fig. 1/26) s'allume.	Le bac à poussière est trop plein. Videz/nettoyez le bac à poussière, ▷ <i>Chapitre 5.1, « Videz le bac à poussière et nettoyez-le »</i> . Les filtres de recharge sont encrassés. Nettoyez les filtres de recharge, ▷ <i>Chapitre 5.2, « Nettoyer les filtres de recharge »</i> .

Problème	Cause possible / solutions
Le résultat de l'aspiration n'est pas satisfaisant malgré un fonctionnement correct.	Le variateur mécanique de puissance (fig. 1/9) est ouvert. Fermez le variateur mécanique de puissance. Le suceur ou la brosse mis en place n'est pas adéquat. Changez le suceur ou la brosse, ▷ <i>Chapitre 3.2, « Sélection des suceurs et brosses »</i> . La puissance d'aspiration réglée n'est pas adéquate. Adaptez la position du variateur de puissance d'aspiration au revêtement, ▷ <i>Chapitre 4.2, « Utilisation de l'aspirateur »</i> , étape 4. La position du commutateur « tapis /sols durs » (fig. 1/5) n'est pas adéquate. Adaptez la position du commutateur « tapis et moquettes / sols durs » au revêtement de sol, ▷ <i>Chapitre 4.2, « Utilisation de l'aspirateur »</i> , étape 5. Le bac à poussière est trop plein. Videz / nettoyez le bac à poussière, ▷ <i>Chapitre 5.1, « Videz le bac à poussière et nettoyez-le »</i> . Les filtres sont encrassés. Nettoyez le filtre correspondant ou le filtre de recharge, ▷ <i>Chapitre 5.2, « Nettoyer les filtres de recharge »</i> et ▷ <i>Chapitre 5.3, « Nettoyage du filtre de sortie d'air »</i> . Le suceur, le manche télescopique ou le flexible sont bouchés. Débouchez-les. Si nécessaire, utilisez à cet effet un long morceau de bois (par ex. un manche à balai).

REMARQUE:

Prenez contact avec le service à la clientèle Dirt Devil si vous ne pouvez pas remédier vous-même à l'anomalie au moyen de ce tableau (▷ *Page 62, « International Service »*).

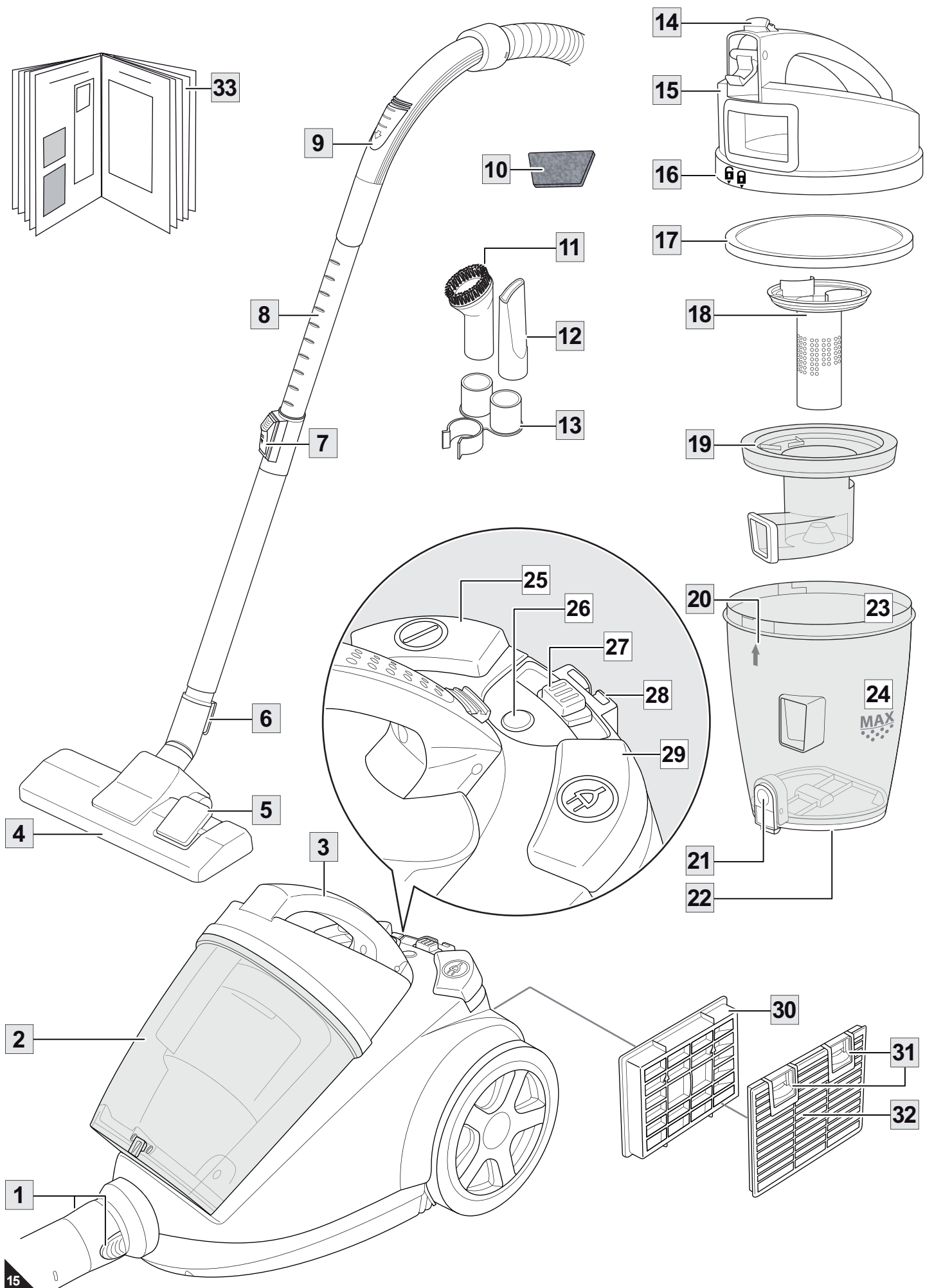

1 Overzicht van uw Centec 2

Overzicht van de meegeleverde onderdelen (afb. 1)

- 1 Ontgrendelingstoetsen voor de zuigslang
 - 2 Stofbak
 - 3 Draaggreep
 - 4 Vloermondstuk (afb. als voorbeeld)
 - 5 Omschakelaar „Tapijt/Harde vloer“
 - 6 Parkeerhaak
 - 7 Telescoopbuis-vergrendeling
 - 8 Telescoopbuis
 - 9 Hulplichtregelaar
 - 10 Voormotorfilter
 - 11 Meubelborstel
 - 12 Voegenmondstuk
 - 13 Houder voor toebehoren
 - 14 Ontgrendelingsknop voor stofbak
 - 15 Stofbakdeksel
 - 16 Plaatsingsmarkeringen op het stofbakdeksel
 - 17 Motorbeschermingsfilter
 - 18 Filterzeef
 - 19 Cyclooneenheid
 - 20 Plaatsingsmarkering op de stofbak
 - 21 Ledigingstoets
 - 22 Bodemplaaf van de stofbak
 - 23 Stofbak
 - 24 MAX-markering op de stofbak
 - 25 Aan/Uit-schakelaar
 - 26 Reinigingsindicator
 - 27 Zuigkrachtregelaar
 - 28 Parkeerhouder
 - 29 Kabelproltoets
 - 30 Uitblaasfilter
 - 31 Ontgrendelingstoetsen v.d. afdekking v. h. uitblaasfilter
 - 32 Afdekking van het uitblaasfilter
 - 33 Bedieningshandleiding
- Parketborstel (afb. 2/4*, optioneel*)
 - Turboborstel (afb. 2/5*, optioneel*)
- * afhankelijk van de uitvoering bij de levering inbegrepen

Hartelijk dank!

Wij danken u voor de aankoop van de Centec 2 en voor het in ons gestelde vertrouwen.

Inhoudsopgave

1 Overzicht van uw Centec 2	29
Technische gegevens	29
Garantie	29
2 Veiligheidsinstructies	30
2.1 m.b.t. deze handleiding	30
2.2 m.b.t. bepaalde groepen van personen	30
2.3 m.b.t. de stroomvoorziening	30
2.4 m.b.t. het doelmatig gebruik	31
2.5 bij een defect apparaat	31
2.6 m.b.t. de afvalverwijdering	31
3 Vóór het gebruik	32
3.1 Uitpakken	32
3.2 Mondstuk kiezen	32
3.3 In elkaar zetten	32
4 Gebruik	33
4.1 Veiligheid bij het gebruik	33
4.2 Stofzuigen	33
4.3 Uitschakelen	33
4.4 Transporteren en opbergen	33
5 Onderhoud	34
5.1 Stofbak leegmaken en reinigen	34
5.2 Filterinzetstukken reinigen	34
5.3 Uitblaasfilter reinigen	35
5.4 Reserveonderdelen en toebehoren	35
5.5 Problemen verhelpen	35

Technische gegevens

Type apparaat	: Stofzuiger zonder zak
Model	: Centec 2
Modelnummer	: M2288 (-0/-1/.../-8/-9)
Spanning	: 220 – 240V ~, 50/60 Hz
Vermogen	: 1800 W nom. – 2300 W max.
Max. benutbaar stofzakvolume	: ca. 2,5 liter
Lengte stroomkabel	: ca. 5 m
Gewicht	: ca. 5,3 kg

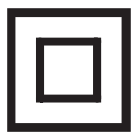

Technische en designwijzigingen in verband met voortdurende productverbeteringen voorbehouden. © Royal Appliance International GmbH

Garantie

Er gelden de wettelijke garantieregels conform de EU-richtlijn 1999/44/EG. In niet-EU-landen gelden de in het betreffende land geldende minimale eisen waaraan een garantie moet voldoen.

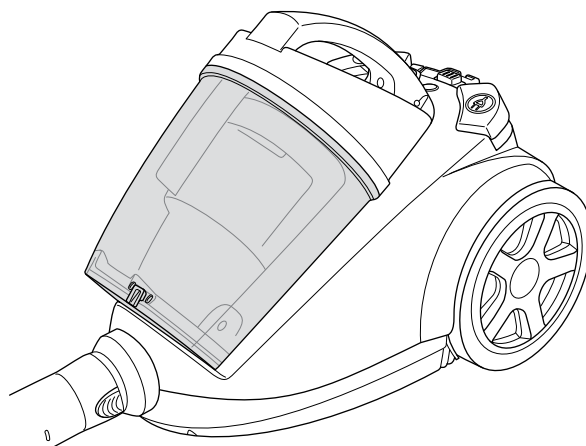

2 Veiligheidsinstructies

2.1 m.b.t. deze handleiding

Lees deze bedieningshandleiding volledig door voordat u het apparaat gaat gebruiken. Berg de handleiding goed op. Indien u het apparaat aan iemand anders geeft, geef dan ook de bedieningshandleiding mee. Het niet in acht nemen van deze handleiding kan ernstige verwondingen of schade aan het apparaat tot gevolg hebben. Wij zijn niet aansprakelijk voor schade als gevolg van niet-inachtneming van deze bedieningshandleiding.

Neem instructies, die als volgt gekenmerkt zijn, absoluut in acht om ongevallen en schade aan het apparaat te vermijden.

WAARSCHUWING:

Waarschuwt voor gevaren voor uw gezondheid en wijst op mogelijk verwondingsrisico.

OPGELET:

Wijst op mogelijke gevaren voor het apparaat of andere voorwerpen.

AANWIJZING:

Benadrukt tips en informatie.

2.2 m.b.t. bepaalde groepen van personen

■ Deze apparaten kunnen door kinderen van 8 jaar en ouder en door personen met beperkte fysieke, sensorische of geestelijke vaardigheden of met gebrek aan ervaring en/of kennis worden gebruikt, als ze onder toezicht staan of instructies hebben gekregen aangaande het veilige gebruik van het apparaat en de daaruit resulterende gevaren begrepen hebben.

■ Kinderen mogen niet met het apparaat spelen. Reiniging en gebruikersonderhoud mogen niet door kinderen worden uitgevoerd, als ze niet onder toezicht staan.

■ Het is raadzaam om kinderen onder de 8 jaar uit de buurt van het apparaat en de aansluitkabel te houden, als het ingeschakeld is of afkoelt.

■ Verpakkingsmaterialen mogen niet worden gebruikt om mee te spelen. Ze kunnen verstikkingsgevaar opleveren.

2.3 m.b.t. de stroomvoorziening

Het apparaat werkt op elektrische stroom, waarbij in principe altijd het gevaar van een elektrische schok bestaat. Neem daarom het volgende in acht:

■ Dompel het apparaat nooit in water of andere vloeistoffen en bescherm het tegen regen en vocht. Raak de stekker nooit aan met natte handen. Gebruik het apparaat nooit in de openlucht of in ruimtes met een hoge luchtvochtigheid.

■ Zorg ervoor dat de stroomkabel niet knikt, nergens klem komt te zitten, er niet overheen wordt gereden en dat deze niet met hittebronnen in aanraking komt. Hij mag bovendien geen struikelgevaar vormen.

■ Controleer vóór het aansluiten aan de stroomvoeding of de op het typeplaatje vermelde spanning overeenkomt met de spanning van uw stopcontact.

■ Controleer de stroomkabel op eventuele beschadigingen voordat u hem gebruikt.

■ Transporteer het apparaat nooit aan de stroomkabel. Het zou beschadigd kunnen worden.

■ Voordat u het apparaat gaat reinigen of onderhouden, schakelt u het uit en trekt u de stekker uit het stopcontact. Trek altijd aan de stekker zelf als u deze uit het stopcontact wilt trekken. Trek nooit aan de stroomkabel, omdat die beschadigd zou kunnen worden.

2 Veiligheidsinstructies

■ Gebruik zo mogelijk geen verlengkabels. Als dit onvermijdelijk is, gebruik dan alleen op veiligheid gecontroleerde, spatwaterdichte, enkele verlengkabels (geen meervoudige contactdozen), die zijn ontworpen voor de vermogensopname van het apparaat.

2.4 m.b.t. het doelmatig gebruik

De stofzuiger is alleen bedoeld voor huishoudelijk gebruik.

Hij is niet geschikt voor industrieel gebruik.

Gebruik de stofzuiger uitsluitend voor het reinigen van droge, normaal vervuilde vloeren. Als u een originele en intacte meubelborstel of kussenmondstuk gemonteerd heeft, kunt u het apparaat ook gebruiken om meubels en kussens te zuigen.

Elke andere vorm van gebruik geldt als niet conform de voorschriften en is niet toegestaan.

Verboden is met name:

■ Het gebruik in de buurt van explosieve of licht ontvlambare stoffen. Er bestaat brand- en explosiegevaar.

■ Het gebruik in de openlucht. Regen en vuil zouden het apparaat onherstelbaar kunnen beschadigen.

■ Voorwerpen in de openingen van het apparaat steken. Het zou oververhit kunnen raken.

■ Het apparaat zelfstandig om te bouwen of te repareren.

■ Het zuigen van:

- mensen, dieren, planten, vooral haren, vingers, andere lichaamsdelen en kledingstukken, terwijl deze gedragen worden. Deze zouden opgezogen kunnen worden. Dit kan verwondingen tot gevolg hebben.
- water en andere vloeistoffen, met name vochtige tapijtreinigingsmiddelen. Vocht in het apparaat kan kortsluiting veroorzaken.
- toner (voor laserprinters, kopieermachines enz.). Dit kan brand- en explosiegevaar tot gevolg hebben.
- gloeiende as, brandende sigaretten of lucifers. Er kan brand ontstaan.
- scherpe voorwerpen, zoals glassplinters, spijkers, bouwpuin, gips, cement, fijn boorstof, make-up, poeder, enz. Hierdoor kan het apparaat beschadigd raken.

2.5 bij een defect apparaat

Gebruik dit apparaat nooit als het defect is of als de stroomkabel defect is. Als de aansluitkabel van dit apparaat beschadigd is, moet deze, om risico te voorkomen, door de fabrikant of de klantenservice van de fabrikant of door iemand met dezelfde competentie worden vervangen. Geef een defect apparaat voor reparatie aan een vakhandelaar of de Dirt Devil klantenservice (▷ pagina 62, „International Service“).

2.6 m.b.t. de afvalverwijdering



Verwijder het apparaat als afval volgens de in uw land geldende milieubeschermingsvoorschriften. Elektrisch afval mag niet samen met huishoudelijk afval worden verwijderd. Maak daarom gebruik van de plaatselijke inzamelpunten om oude apparaten in te leveren. De gebruikte filters zijn vervaardigd van milieuvriendelijke materialen. U kunt deze samen met het huisvuil verwijderen.

3 Vóór het gebruik

3.1 Uitpakken

⚠ OPGELET:

Transporteer/verzend het apparaat steeds in de originele verpakking, zodat het niet beschadigd raakt. Bewaar daarom de originele verpakking. Gooi het niet meer benodigde verpakkingsmateriaal daarentegen weg zoals voorgeschreven.

1. Pak het apparaat en alle toebehoren uit.
2. Controleer of de inhoud onbeschadigd is.

AANWIJZING:

Als u transportschade constateert, wend u dan onmiddellijk tot uw handelaar.

3.2 Mondstuk kiezen

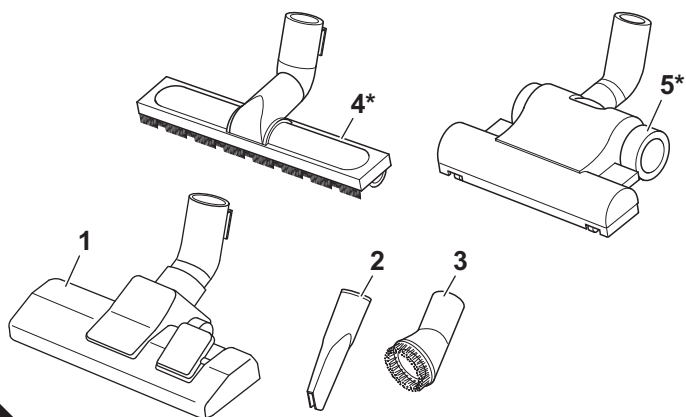

1. Kies een mondstuk dat past bij de te zuigen ondergrond:
 - Als **toebehoren** zijn het vloermondstuk (afb. 2/1) het voegenmondstuk en de meubelborstel bij de levering inbegrepen.
 - **Voegenmondstuk (afb. 2/2):** Gebruik dit om stof op moeilijk toegankelijke plaatsen op te zuigen.
 - **Meubelborstel (afb. 2/3):** Gebruik deze om stof van voorwerpen met gevoelige oppervlakken te zuigen.
 - ***Optioneel** (d.w.z. afhankelijk van het model en de uitvoering bij de levering inbegrepen) verkrijgbaar zijn bovendien:
 - **Parketborstel (afb. 2/4*):** Deze heeft een lange borstel en dient voor het afzuigen van bijzonder gevoelige oppervlakken (b.v. parket, laminaat).
 - **Turboborstel (afb. 2/5*):** Deze bezit een roterende borstelkop en is daarom geschikt voor de dieptereiniging van tapijten. Door het borstelen richten zich de tapijtvezels op.

⚠ OPGELET:

Onze turboborstel dient er uitsluitend toe om *ongevoelige* tapijten, lopers, voetmatten en dergelijke te zuigen. Reinig geen voorwerpen met de turboborstel die u niet ook zonder bedenken met een conventionele borstel zou reinigen. Reinig dus geen meubelen, stoffen met een gevoelige textuur en geen andere hoogwaardige of zelfs gepolijste ondergronden met de turboborstel. Anders kan dit materiële schade tot gevolg hebben. Gebruik de turboborstel in geval van twijfel niet. Neem in elk geval de reinigings- en onderhoudsinstructies van de betreffende fabrikant in acht.

2. Steek de toebehorenhouder zoals afgebeeld op de telescoopbuis of de handgreep (afb. 3/A).
3. Steek de niet benodigde toebehoren op de steekplaatsen van de toebehorenhouder (afb. 3/B).

3.3 In elkaar zetten

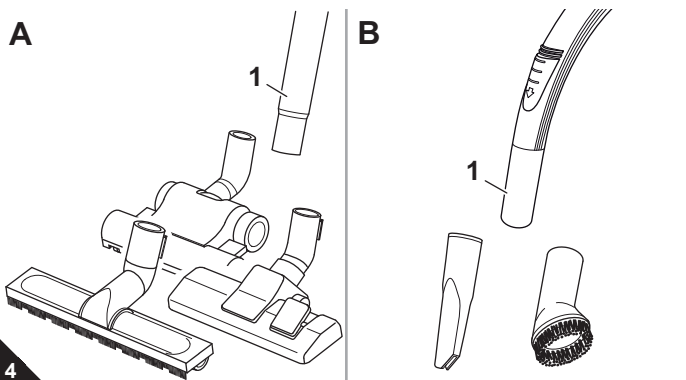

⚠ WAARSCHUWING:

Verwondingsgevaar! Laat de stekker uit het stopcontact als u de mondstukken opsteekt. De stofzuiger zou per ongeluk ingeschakeld kunnen worden.

⚠ OPGELET:

Controleer eerst, voordat u begint te zuigen, of het aangebrachte mondstuk geschikt is voor de te zuigen ondergrond. Neem de aanbevelingen van de fabrikant van de vloerbedekking in acht.

1. Steek het gekozen mondstuk op het onderste uiteinde van de telescoopbuis (afb. 4/A1) resp. van de handgreep (afb. 4/B1).
2. Steek het uiteinde van de zuigslang zoals afgebeeld in de adapteropening (afb. 5/A), totdat de vergrendeling hoor- en voelbaar vastklikt.

Bij gebruik van de telescoopbuis:

3. Steek de handgreep in het bovenste uiteinde van de telescoopbuis (afb. 5/B).
4. Stel de lengte van de telescoopbuis in (afb. 5/C). Druk hiervoor de telescoopbuisarrêtering naar beneden. Trek de telescoopbuis dan op de gewenste lengte. Om te vergrendelen laat u de telescoopbuisarrêtering terwijl u trekt los. U hoort een duidelijk klikgeluid.

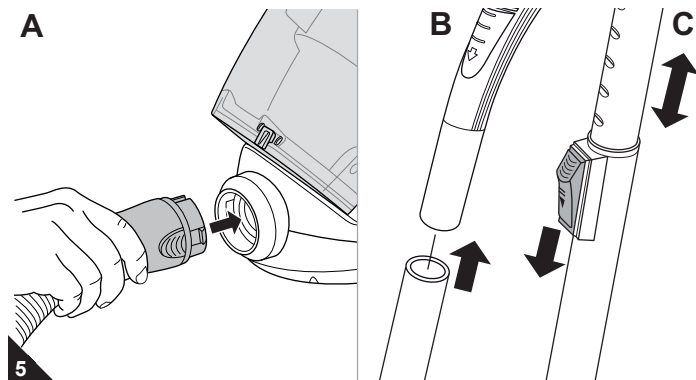

4 Gebruik

4.1 Veiligheid bij het gebruik

⚠ WAARSCHUWING:

Verwondingsgevaar! Controleer apparaat en stroomkabel vóór elk gebruik. Een beschadigd apparaat mag niet worden gebruikt.

⚠ WAARSCHUWING:

Verwondingsgevaar! Let er vooral bij het zuigen van trappen op dat u zich steeds boven het apparaat bevindt.

⚠ OPGELET:

Gebruik de stofzuiger alleen als alle filters intact, droog en correct geplaatst zijn. Controleer of geen voorwerpen de telescoopbuis, de zuigslang of andere openingen verstoppen.

AANWIJZING:

De stofzuiger bezit een oververhittingsbeveiliging. Hij schakelt bij oververhitting (b.v. door verstopte aanzuigwegen) automatisch uit.

Als dit het geval is:

- Schakel de stofzuiger uit.
- Trek de stekker uit het stopcontact.
- Verwijder de oorzaak van de oververhitting.
- Wacht ca. 45 minuten.

De afgekoelde stofzuiger kunt u weer inschakelen.

4.2 Stofzuigen

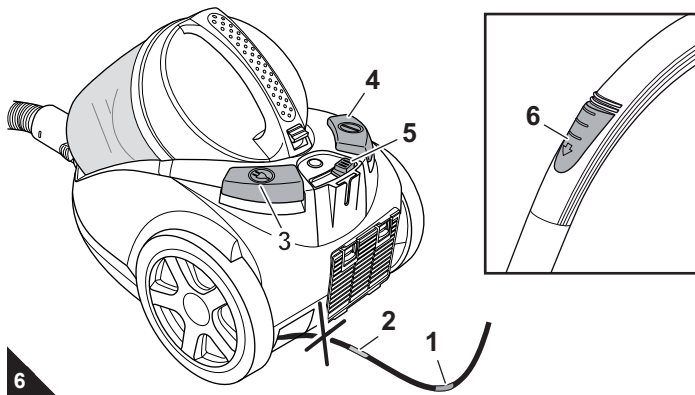

1. Trek de stroomkabel aan de stekker uit de stofzuiger tot aan de gele streep (afb. 6/1).

⚠ WAARSCHUWING:

Gevaar voor een elektrische schok! Als de rode marking (afb. 6/2) zichtbaar is, trek de stroomkabel dan m.b.v. de kabelproltoets (afb. 6/3) weer in tot de gele marking (afb. 6/1). Anders kan de stroomkabel beschadigd raken.

2. Steek de stekker in een stopcontact met randaarde.
3. Schakel de stofzuiger in met de Aan-/Uit-schakelaar (afb. 6/4).
4. Stel het zuigvermogen in aan de zuigvermogenregelaar (afb. 6/5).

AANWIJZING:

Met de hulplichtregelaar (afb. 6/6) kunt u het zuigvermogen snel verlagen, b.v. om ingezogen gordijnen weer eruit te krijgen.

5. Als u het vloermondstuk gebruikt, stel de omschakelaar „Tapijt/Harde vloer“ dan in op het soort vloerbedekking (afb. 7/1):
afb. 7/A: voor hoog- en laagpolig tapijt, lopers
afb. 7/B: voor harde vloeren, zoals parket, tegels, PVC enz.

⚠ WAARSCHUWING:

Verwondingsgevaar! Als u de plek waar u gewerkt heeft verlaat, schakel dan het apparaat uit en volg de instructies in > hoofdstuk 4.3, „Uitschakelen“ op. Zo vermijdt u ongevallen.

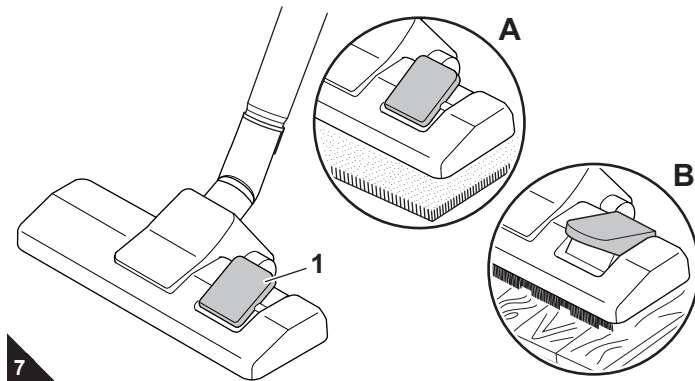

4.3 Uitschakelen

⚠ WAARSCHUWING:

Verwondingsgevaar! Bij het ongecontroleerd intrekken van de stroomkabel kan deze rondzwipen en een struikelgevaar vormen of voorwerpen omver gooien. Houd daarom bij het intrekken van de stroomkabel de stekker in uw hand.

1. Schakel de stofzuiger uit met de Aan-/Uit-schakelaar (afb. 6/4) en trek de stekker uit het stopcontact.
2. Houd de stekker in uw hand.
3. Om de stroomkabel in te trekken, drukt u op de kabelproltoets (afb. 6/3).

4.4 Transporteren en opbergen

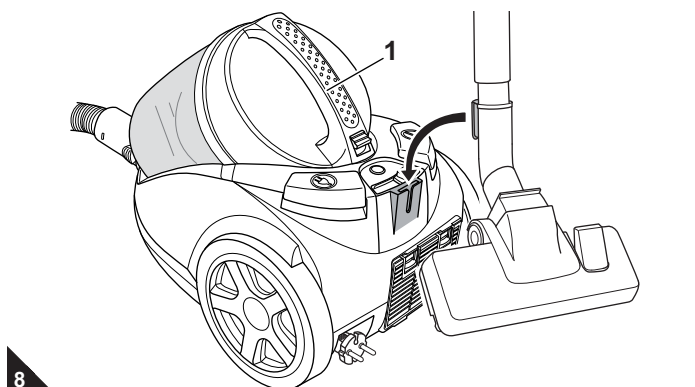

- Draag de stofzuiger voor transport aan de draaggreep (afb. 8/1).
- Om de stofzuiger op te bergen, kunt u de telescoopbuis aan de stofzuiger bevestigen door de parkeerhaak van het vloermondstuk in de parkeerhouder te haken (afb. 8).
- Als u het apparaat langere tijd wilt opbergen, maak dan de stofbak eerst leeg, > hoofdstuk 5.1, „Stofbak leegmaken en reinigen“.
- Bewaar het apparaat in een koele, droge ruimte en ontoegankelijk voor kinderen.

⚠ OPGELET:

Zet het apparaat nooit direct naast warmtebronnen neer (b.v. verwarming, kachel). Vermijd direct zonlicht. De hitte kan het apparaat beschadigen.

5 Onderhoud

5.1 Stofbak leegmaken en reinigen

⚠ OPGELET:

Voordat u de stofbak leegmaakt schakelt u het apparaat uit. Zo voorkomt u dat stof het apparaat beschadigt.

AANWIJZING:

De inhoud van de stofbak kunt u meegeven met het huisvuil, voor zover de bak geen voor huisvuil verboden bestanddelen bevat.

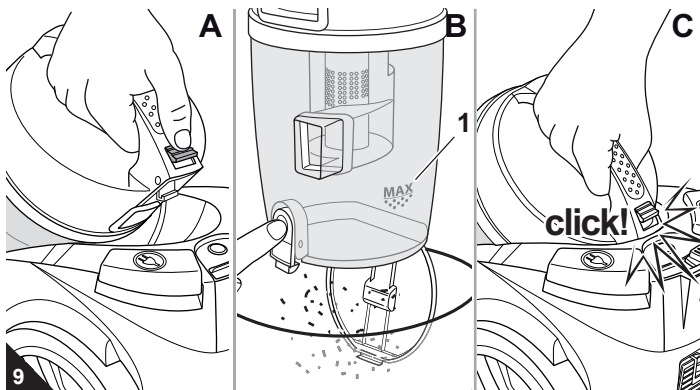

- Maak de stofbak het beste leeg elke keer nadat u gestofzuigd heeft.
- Maak de stofbak echter uiterlijk leeg,
 - als de „MAX“-markering (afb. 9/B1) bereikt is,
 - de reinigingsindicator (afb. 1/26) verlicht is of
 - voordat u de stofzuiger voor lange tijd opbergt of als u hem wilt opsturen.

1. Schakel het apparaat uit, > hoofdstuk 4.3, „Uitschakelen“.
2. Druk op de ontgrendelingstoets van de stofbak (afb. 9/A).
3. Neem de stofbak vervolgens naar boven toe uit de console.
4. Maak de stofbak leeg door hem vlak boven een vuilnisbak te houden en daarna pas op de ledigingstoets te drukken (afb. 9/B).

AANWIJZING:

U kunt de stofbak gemakkelijker reinigen, als u de filterinzetstukken verwijdert, nadat u de bak leeg gemaakt hebt, > hoofdstuk 5.2, „Filterinzetstukken reinigen“.

5. Verwijder de stofresten die zich eventueel nog in de stofbak bevinden, met behulp van een droge doek of een zachte borstel, bijv. met de meegeleverde meubelborstel.
6. Klap de bodemplaat van de stofbak weer dicht.
7. Plaats de stofbak weer terug in zijn console (afb. 9/C). Hij klikt hoor- en voelbaar vast.

5.2 Filterinzetstukken reinigen

- Reinig de filterinzetstukken het beste elke keer als u de stofbak leegmaakt, > hoofdstuk 5.1, „Stofbak leegmaken en reinigen“.
- Reinig de filterinzetstukken uiterlijk, als de reinigingsindicator (afb. 1/26) verlicht is.

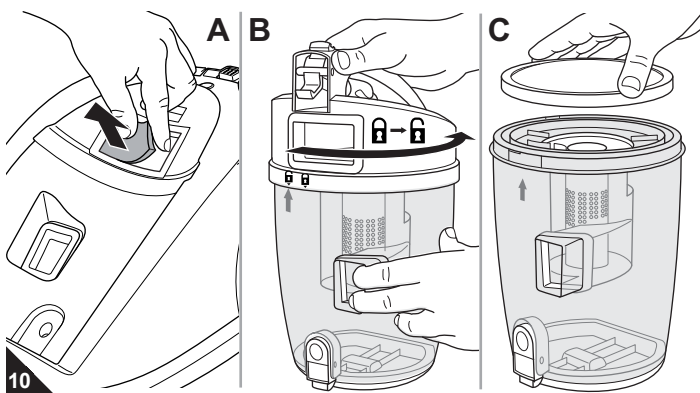

1. Schakel het apparaat uit en maak de stofbak leeg, > hoofdstuk 5.1, „Stofbak leegmaken en reinigen“.
2. Neem het voormotorfilter uit de console (afb. 10/A).
3. Ontgrendel het deksel van de stofbak door het in de richting van de pijl te draaien (afb. 10/B).
4. Neem het motorbeschermingsfilter uit de stofbak (afb. 10/C).
5. Draai het filterzeef los (afb. 11/A) en neem het naar boven toe uit de stofbak (afb. 11/B).
6. Neem de cyclooneenheid naar boven toe uit de stofbak (afb. 11/B). De cyclooneenheid hoeft hiervoor niet ontgrendeld te worden. De eenheid ligt gewoon op de stofbak.
7. Verwijder grovere verontreinigingen met de hand en borstel de filterinzetstukken met de meegeleverde meubelborstel uit.
8. Als de filterinzetstukken na de droge reiniging nog steeds verontreinigd zijn, dan spoelt u deze grondig met de hand uit, totdat alle verontreinigingen verdwenen zijn.

⚠ OPGELET:

De filterinzetstukken zijn wasbaar, maar ongeschikt voor de wasmachine of vaatwasser. Gebruik voor de reiniging geen reinigingsmiddelen of harde borstels. Laat de filterinzetstukken na de reiniging ca. 24 uur bij kamertemperatuur drogen. Plaats ze pas weer terug, als ze helemaal droog zijn.

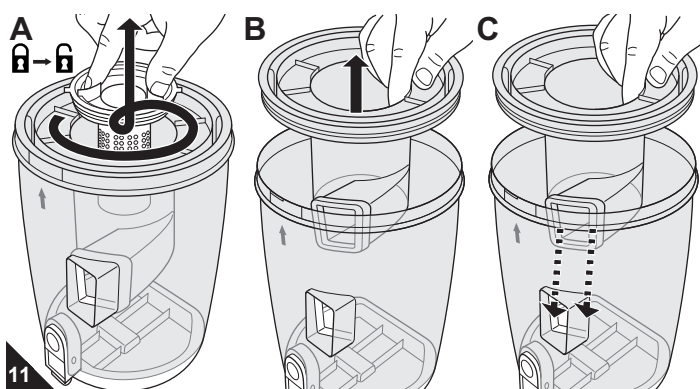

9. Als een van de filterinzetstukken beschadigd is, vervang het dan door een nieuw inzetstuk (> hoofdstuk 5.4, „Reserveonderdelen en toebehoren“).
10. Plaats het voormotorfilter weer terug in zijn console (afb. 10/A).
11. Plaats de gereinigde cyclooneenheid terug in de stofbak (afb. 11/C). Let er hierbij op dat de inlaatopening en de opening van de stofbak boven elkaar staan (afb. 11/C). Als u de cyclooneenheid bij de eerste poging niet helemaal in de stofbak omlaag kunt laten zakken, draai de eenheid dan een beetje heen en weer, totdat ze veilig vastklikt.
12. Plaats het filterzeef weer zodanig terug, dat de slotsymbolen tegenover elkaar staan (afb. 12/A). Draai het filterzeef dan weer vast (afb. 12/A).
13. Plaats het motorbeschermingsfilter in de stofbak (afb. 12/B).
14. Breng het deksel zodanig aan dat de plaatsingsmarkering op het deksel (▼) boven het slotsymbool (▢) staat (afb. 12/C) dat op de stofbak aangebracht is.
15. Vergrendel het deksel door het in de richting van de pijl (afb. 12/C) te draaien.

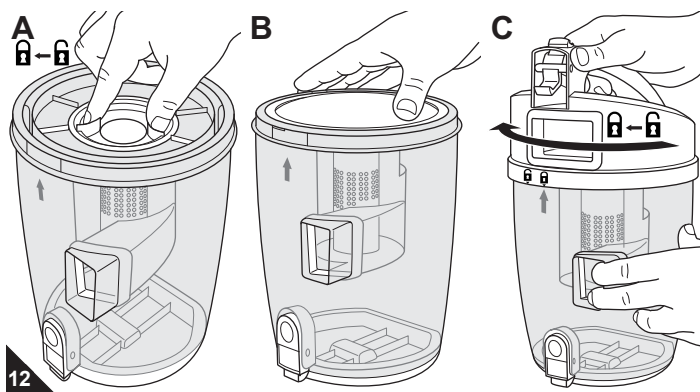

5 Onderhoud

5.3 Uitblaasfilter reinigen

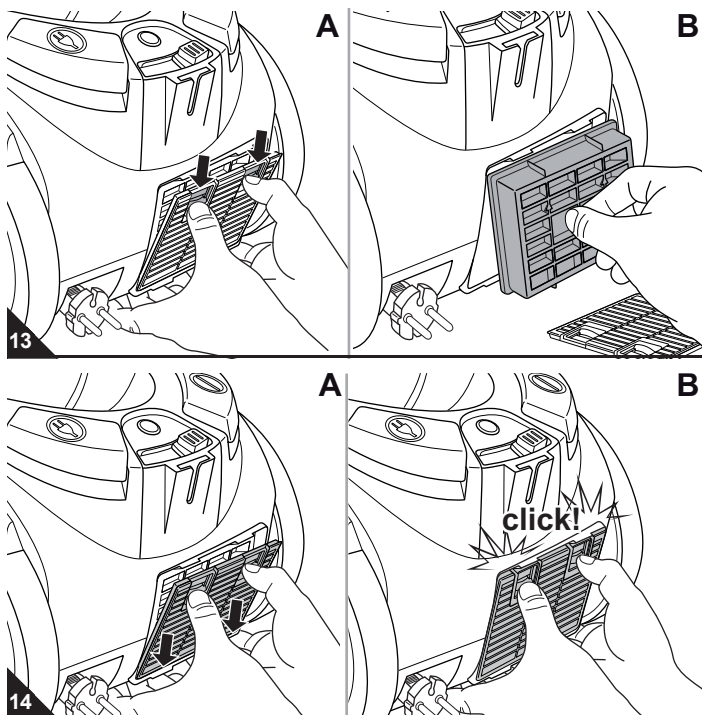

- Reinig het uitblaasfilter het beste elke keer als u de filterinzetstukken reinigt, > hoofdstuk 5.2, „Filterinzetstukken reinigen“.
- Reinig het uitblaasfilter echter minstens elke 6 maanden.

1. Schakel het apparaat uit, > hoofdstuk 4.3, „Uitschakelen“.
2. Druk de ontgrendeling van de afdekking van het uitblaasfilter naar beneden (afb. 13/A) en klap de afdekking weg.
3. Neem het uitblaasfilter uit de console (afb. 13/B).
4. Houd de filterhouder met het uitblaasfilter vlak boven een vuilnisbak en verwijder grovere vuildeeltjes met de hand.
5. Verwijder stofresten met behulp van een zachte borstel, bv. met de meegeleverde meubelborstel (afb. 14/A).

⚠ OPGELET:

Het uitblaasfilter is niet wasbaar.

6. Als het uitblaasfilter beschadigd, vervormd of te erg vervuild is, vervang het dan door een nieuw filter (bestelinformatie > hoofdstuk 5.4, „Reserveonderdelen en toebehoren“).
7. Zet het nieuwe/gereinigde uitblaasfilter weer terug in de console (afb. 13/B).
8. Plaats de afdekking van het uitblaasfilter eerst onderaan tegen het filter aan (afb. 14/A) en klap de afdekking dan bovenaan dicht (afb. 14/B).

5.4 Reserveonderdelen en toebehoren

⚠ OPGELET:

Gebruik alleen originele reserveonderdelen die bij de levering inbegrepen zijn of die u door nabestelling heeft bijgekocht.

- Bestellen: > pagina 62, „International Service“

- Toebehoren en reserveonderdelen kunt u nabestellen:

Artikelnr.	Beschrijving
2288001	1 filterzeef (afb. 1/18) en 1 cyclooneenheid (afb. 1/19)
2288002	2-delige filterset (1 voormotorfilter [afb. 1/10] en 1 motorbeschermingsfilter [afb. 1/17])
2288003	1 uitblaasfilter (afb. 1/30)
M203	1 parketborstel (afb. 2/4*)
M209	1 turboborstel (afb. 2/5*)

5.5 Problemen verhelpen

⚠ WAARSCHUWING:

Verwondingsgevaar! Gebruik nooit een defect apparaat! Voordat u problemen gaat opsporen schakelt u het apparaat uit en trekt u de stekker uit het stopcontact, > hoofdstuk 4.3, „Uitschakelen“.

Voordat u contact opneemt met de verantwoordelijke Dirt Devil-dealer, Dirt Devil-servicepartner of de vakhandel, of het apparaat opstuurt, kunt u aan de hand van de volgende tabel controleren of u het probleem zelf kunt verhelpen.

Probleem	Mogelijke oorzaak / Oplossing
Apparaat kan niet aangezet worden.	Stopcontact heeft geen stroom. Test de stofzuiger aan een ander stopcontact, waarvan u zeker weet dat er stroom op staat. Stroomkabel is beschadigd. Laat de stroomkabel vervangen door de Dirt Devil klanten-service, adres > pagina 62, „International Service“.
Apparaat stopt plotseling met zuigen.	De oververhittingsbeveiliging is geactiveerd (eventueel vanwege verstopte aanzuigwegen e.d.). Schakel het apparaat uit en trek de stekker uit het stopcontact. Verwijder de oorzaak van de oververhitting (b.v. telescoopbuis en zuigslang demonteren en verstopping verwijderen). Wacht ca. 45 minuten. Het afgekoelde apparaat kunt u nu weer inschakelen.
Reinigingsindicator (afb. 1/26) is verlicht.	Stofbak is te vol. Maak de stofbak leeg/schoon, > hoofdstuk 5.1, „Stofbak leegmaken en reinigen“. Filterinzetstukken zijn vuil. Reinig de filterinzetstukken, > hoofdstuk 5.2, „Filterinzetstukken reinigen“.

Probleem	Mogelijke oorzaak / Oplossing
Zuigresultaat is ondanks een optimale functie niet naar tevredenheid.	Hulpluchtreghelaar (afb. 1/9) is geopend. Sluit de hulpluchtreghelaar. Aangebracht mondstuk is niet geschikt. Vervang het mondstuk, > hoofdstuk 3.2, „Mondstuk kiezen“. Ingesteld zuigvermogen is niet geschikt. Pas de stand van de zuigvermogenregelaar aan het vloer aan, > hoofdstuk 4.2, „Stofzuigen“, stap 4. Stand van de omschakelaar „Tapijt/Harde vloer“ (afb. 1/5) is niet juist. Pas de stand van de omschakelaar „Tapijt/Harde vloer“ aan de bedekking aan, > hoofdstuk 4.2, „Stofzuigen“, stap 5. Stofbak is te vol. Maak de stofbak leeg/schoon, > hoofdstuk 5.1, „Stofbak leegmaken en reinigen“.
	Filters zijn vervuild. Reinig het betreffende filter of filterinzetstuk, > hoofdstuk 5.2, „Filterinzetstukken reinigen“ resp. > hoofdstuk 5.3, „Uitblaasfilter reinigen“.
	Mondstuk, telescoopbuis of zuigslang zijn verstopt. Verwijder de verstopping. Gebruik hiervoor zo nodig een lange houten stok (b.v. een bezemsteel).

AANWIJZING:

Als u het probleem met behulp van deze tabel niet kunt verhelpen, neem dan contact op met de Dirt Devil klantenservice (> pagina 62, „International Service“).

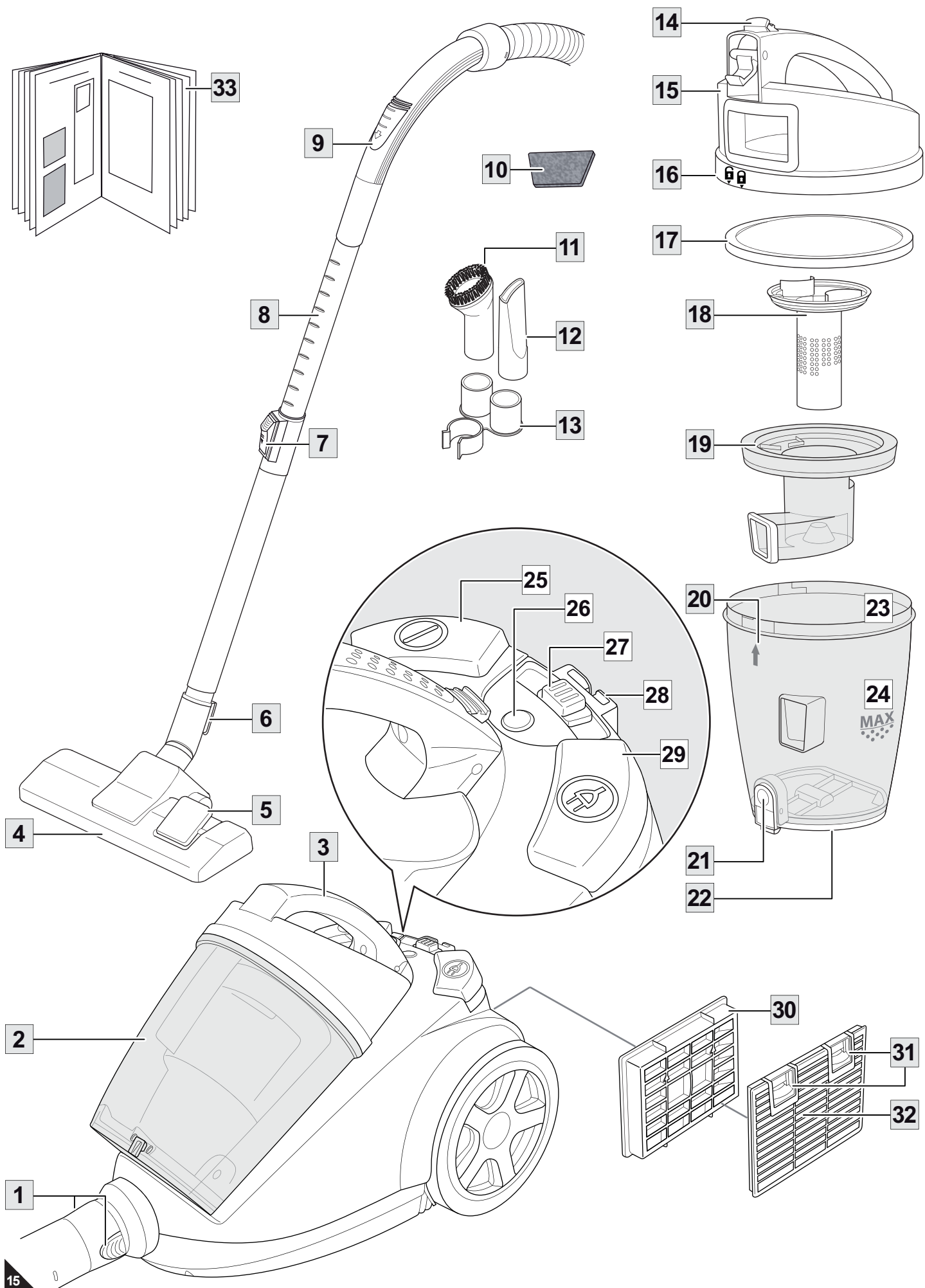

1 Vista de conjunto de su Centec 2

Vista de conjunto del alcance del suministro (Fig. 1)

- 1 Teclas de desbloqueo para la manguera de aspiración
 - 2 Depósito de polvo
 - 3 Asa de transporte
 - 4 Tobera de suelo (ilustración como ejemplo)
 - 5 Conmutador "Alfombra/Suelo duro"
 - 6 Gancho de estacionamiento
 - 7 Inmovilizador del tubo telescópico
 - 8 Tubo telescópico
 - 9 Regulador de aire adicional
 - 10 Prefiltro de motor
 - 11 Cepillo para muebles
 - 12 Tobera para ranuras
 - 13 Sujeción de accesorios
 - 14 Pulsador de desbloqueo para el depósito de polvo
 - 15 Tapa del depósito de polvo
 - 16 Marcas de colocación en la tapa del depósito de polvo
 - 17 Filtro de protección del motor
 - 18 Criba del filtro
 - 19 Unidad de ciclón
 - 20 Marca de colocación en el depósito de polvo
 - 21 Pulsador de vaciado
 - 22 Placa de fondo del depósito de polvo
 - 23 Depósito de polvo
 - 24 Marca MAX en el depósito de polvo
 - 25 Interruptor de conexión / desconexión
 - 26 Indicador de limpieza
 - 27 Regulador de potencia de aspiración
 - 28 Fijación de estacionamiento
 - 29 Tecla para enrollar el cable
 - 30 Filtro de evacuación
 - 31 Pulsadores de desbloqueo de la cubierta del filtro de evacuación
 - 32 Cubierta del filtro de evacuación
 - 33 Manual de instrucciones
- Cepillo para parqués (Fig. 2/4*, opcional*)
 - Cepillo turbo (Fig. 2/5*, opcional*)
- * según modelo y ejecución, incluido en el alcance del suministro

¡Muchas gracias!

Le agradecemos la compra de la Centec 2 y la confianza depositada en nosotros.

Índice

1 Vista de conjunto de su Centec 2	37
Datos técnicos	37
Garantía	37
2 Advertencias de seguridad	38
2.1 sobre el manual de instrucciones	38
2.2 sobre determinados grupos de personas	38
2.3 sobre la alimentación de corriente	38
2.4 sobre el uso adecuado	39
2.5 En caso de aparato defectuoso	39
2.6 sobre la eliminación	39
3 Antes del uso	40
3.1 Desembalaje	40
3.2 Seleccionar tobera	40
3.3 Montaje	40
4 Uso	41
4.1 Seguridad durante el uso	41
4.2 Aspirar el polvo	41
4.3 Desconexión	41
4.4 Transportar y guardar	41
5 Mantenimiento	42
5.1 Vaciar y limpiar el depósito de polvo	42
5.2 Limpiar los cartuchos de filtro	42
5.3 Limpiar el filtro de evacuación	43
5.4 Piezas de recambio y accesorios	43
5.5 Solución de problemas	43

Datos técnicos

Tipo de aparato	: Aspiradora rodante sin bolsa
Modelo	: Centec 2
Número de modelo	: M2288 (-0/-1/.../-8/-9)
Tensión	: 220 – 240V ~, 50/60 Hz
Potencia	: 1800 W nom. – 2300 W máx.
Volumen útil máx. del depósito	: aprox. 2,5 litros
Longitud del cable eléctrico	: aprox. 5 m
Peso	: aprox. 5,3 kg



Nos reservamos el derecho a realizar cambios técnicos y de diseño en el marco de la mejora permanente de nuestros productos. © Royal Appliance International GmbH

Garantía

Se aplican las regulaciones legales en materia de garantías según la Directiva UE 1999/44/CE. En países que no pertenezcan a la UE se aplican los requisitos mínimos en materia de garantías vigentes en el país en cuestión.

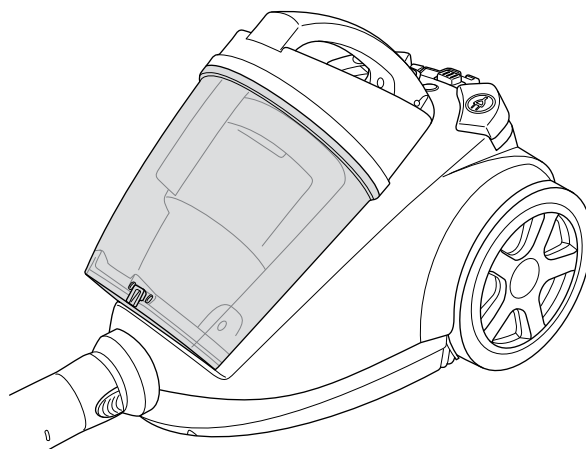

2 Advertencias de seguridad

2.1 sobre el manual de instrucciones

Lea este manual de instrucciones por completo antes de utilizar el aparato. Guarde bien las instrucciones. En caso de que ceda este aparato a un tercero, entréguele también el manual de instrucciones. La inobservancia de este manual puede ser origen de graves lesiones o de daños en el aparato. No asumimos ningún tipo de responsabilidad por los daños causados debido a la inobservancia de este manual de instrucciones.

Para evitar accidentes y daños en el aparato, es imprescindible tener en cuenta las advertencias marcadas de la siguiente manera.

AVISO:

Advierte sobre peligros para su salud y muestra posibles riesgos de lesión.

ATENCIÓN:

Indica la posibilidad de que el aparato u otros objetos corran peligro.

ADVERTENCIA:

Destaca consejos e informaciones.

2.2 sobre determinados grupos de personas

■ Este aparato puede ser usado por niños a partir de los 8 años y por personas con capacidad física, sensorial o mental restringida o con falta de experiencia y/o de conocimientos, si son supervisadas o han recibido instrucciones de cómo usar el aparato de manera segura. Tienen que ser conscientes de los posibles peligros.

■ Los niños no deben jugar con el aparato. No está permitido que los niños lleven a cabo la limpieza o el mantenimiento del aparato sin supervisión.

■ Los niños menores de 8 años deben mantenerse alejados del aparato y del cable de conexión, cuando esté conectado o se esté enfriando.

■ El material de embalaje no debe ser utilizado para jugar. Existe peligro de asfixia.

2.3 sobre la alimentación de corriente

El aparato funciona con corriente eléctrica, por tanto existe en general el peligro de una descarga eléctrica. Por este motivo, observe lo siguiente:

■ Jamás sumerja el aparato en agua u otros líquidos y manténgalo alejado de la lluvia y de la humedad.

■ Jamás toque la clavija con las manos mojadas. No opere el aparato al aire libre o en recintos con alta humedad del aire.

■ Procure que el cable eléctrico no se doble ni quede enganchado y evite que se pase por encima de él o que esté en contacto con fuentes de calor. Además, no se debe convertir en una fuente de tropiezos.

■ Antes de la conexión a la alimentación de corriente cerciórese que la tensión eléctrica indicada en la placa de características se corresponde con la tensión de su caja de enchufe.

■ Antes de usar el cable eléctrico, controle que no esté dañado.

■ Jamás transporte el aparato del cable eléctrico. Podría ser dañado.

■ Antes de limpiar o mantener el aparato, desconéctelo y desenchufe la clavija de la toma de corriente. Quite siempre la clavija de la caja de enchufe tirando directamente de aquella. No tire nunca directamente del cable eléctrico porque podría dañarlo.

2 Advertencias de seguridad

■ A ser posible, no use cables de prolongación. Si no hubiese alternativa, utilice sólo cables de prolongación simples (sin cajas de enchufes múltiples), protegidos contra chorros de agua, con certificación GS y que estén diseñados para el consumo de potencia del aparato.

2.4 sobre el uso adecuado

La aspiradora de trineo está destinada sólo al uso doméstico.

No es adecuada para un uso comercial.

Emplee la aspiradora de trineo exclusivamente para limpiar suelos secos con un grado normal de suciedad. Si ha montado un cepillo para muebles o una tobera para cojines original e intacta, también podrá usar el aparato para aspirar muebles y tapicerías.

Cualquier otra utilización se considera como inadecuada y está prohibida.

Queda especialmente prohibido lo siguiente:

■ El uso en las cercanías de materiales explosivos o fácilmente inflamables. Existe riesgo de incendio o explosión.

■ El empleo al aire libre. Existe el peligro de que la lluvia y la suciedad dañen el aparato.

■ La introducción de objetos en las aberturas del aparato. Se podría sobrecalentar.

■ Las modificaciones o reparaciones del aparato por cuenta propia.

■ Aspirar:

- Personas, animales, plantas, especialmente cabellos, dedos u otras partes del cuerpo, así como prendas de ropa llevadas sobre el cuerpo. Podrían ser arrastrados. La consecuencia podrían ser lesiones.
- Agua y otros líquidos, en especial productos para la limpieza en húmedo de alfombras. La humedad en el interior del aparato puede provocar un cortocircuito.
- Tóners (para impresoras láser, etc.). Existe el riesgo de incendio y explosión.
- Rescaldos, cigarrillos y cerillas encendidas. Pueden provocar un incendio.
- Objetos puntiagudos como vidrios rotos, clavos, etc. El aparato podría ser dañado.
- Escombros, yeso, cemento, polvo finísimo de taladrar, maquillaje, polvos de talco etc. Por ellos, el aparato podría ser dañado.

2.5 En caso de aparato defectuoso

Jamás utilice un aparato defectuoso o un aparato con un cable de corriente averiado. Para evitar riesgos, si el cable de conexión de este aparato está dañado, deberá ser reemplazado por el fabricante o por su servicio de asistencia al cliente o por una persona igualmente calificada.

Encargue la reparación del aparato defectuoso a un distribuidor especializado, o bien al Servicio de Atención al Cliente de Dirt Devil (▷ *página 62, "International Service"*).

2.6 sobre la eliminación



Elimine el aparato de acuerdo con las normas de protección del medio ambiente vigentes en su país. Los aparatos eléctricos inservibles no se pueden desechar con los residuos domésticos. Entréguelos a un punto de recogida local para aparatos eléctricos usados. Los filtros empleados están fabricados de materiales compatibles con el medio ambiente. Pueden ser eliminados con la basura doméstica.

3 Antes del uso

3.1 Desembalaje

⚠ ATENCIÓN:

Por principio, transporte o envíe el aparato en su embalaje original para que no resulte dañado. Para ello guarde el embalaje original. Por el contrario, elimine correctamente el material de embalaje que ya no sea necesario.

1. Desembale el aparato y sus accesorios.
2. Compruebe que el contenido no esté dañado.

⚠ ADVERTENCIA:

En caso de descubrir algún daño debido al transporte, diríjase inmediatamente a su distribuidor.

3.2 Seleccionar tobera

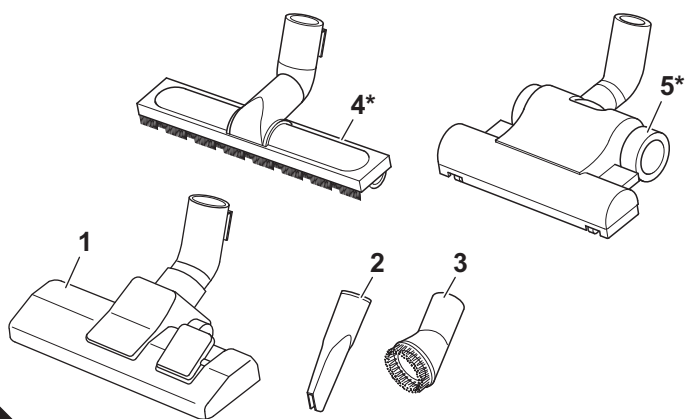

1. Seleccione la tobera según el suelo a aspirar:

■ Los **accesorios** incluidos en el suministro, aparte de la tobera de suelo (Fig. 2/1), son la tobera para ranuras y la tobera para muebles.

- **Tobera para ranuras (Fig. 2/2):** Utilice esta tobera para aspirar el polvo en lugares de difícil acceso.
- **Cepillo para muebles (Fig. 2/3):** Utilícelo para aspirar el polvo de objetos que tengan superficies delicadas.

■ ***Opcionalmente** se pueden adquirir además (es decir, según modelo y ejecución se pueden incluir en el alcance de suministro):

- **Cepillo para parqués (Fig. 2/4*)**
Este cepillo está provisto de cerdas largas y sirve para aspirar superficies muy delicadas (p. ej., parqués o laminados).

- **Cepillo turbo (Fig. 2/5*)**
Éste dispone de un cabezal de cepillo giratorio y, por ello, resulta adecuado para la limpieza a fondo de alfombras. El cepillado levanta los pelos de la alfombra.

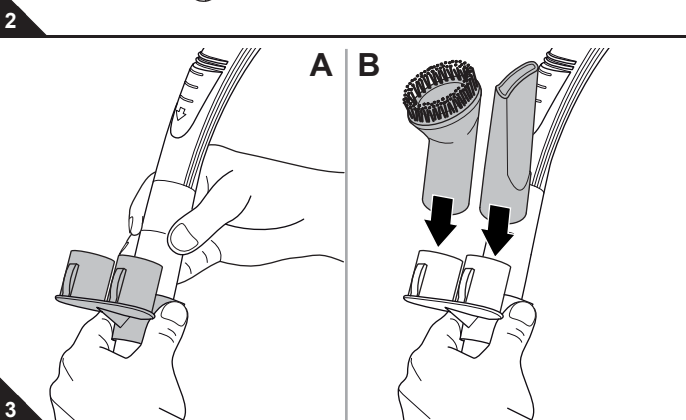

⚠ ATENCIÓN:

Nuestro cepillo turbo está destinado únicamente a aspirar alfombras, moquetas, alfombrillas, esteras y parecidos *no delicados*. No utilice el cepillo turbo para limpiar objetos que no dudaría de limpiar también con un cepillo convencional. En consecuencia, no limpie ni muebles, telas con una textura delicada ni otras superficies de calidad o incluso pulidas utilizando el cepillo turbo. Podrían causarse daños. En caso de duda, no utilice el cepillo turbo. En todo caso debería observar las instrucciones de limpieza y cuidado del fabricante respectivo.

2. Inserte la sujeción de accesorios como ilustrado en el tubo telescópico o en el asidero (Fig. 3/A).
3. Inserte las toberas de accesorios que no necesita sobre los puntos de inserción de la sujeción de accesorios (Fig. 3/B).

3.3 Montaje

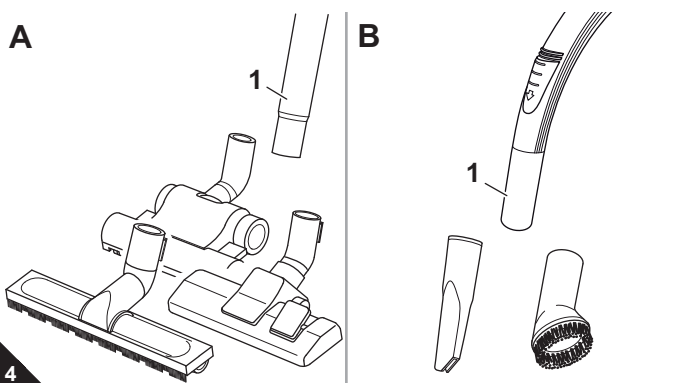

⚠ AVISO:

¡Peligro de lesiones! Monte las toberas sólo cuando la clavija esté desenchufada. La aspiradora rodante podría conectarse por error.

⚠ ATENCIÓN:

Antes de aspirar, asegúrese que la tobera colocada sea apta para la superficie a aspirar. Observe las recomendaciones de los fabricantes de revestimientos de suelo.

1. Introduzca la tobera que necesite en el extremo inferior del tubo telescópico (Fig. 4/A1) o del asidero (Fig. 4/B1).
2. Introduzca el extremo de la manguera de aspiración, como se ilustra, en la abertura de alojamiento (Fig. 5/A), hasta que el bloqueo encaje audible y perceptiblemente.

En caso de utilización del tubo telescópico:

3. Introduzca el asidero en el extremo superior del tubo telescópico (Fig. 5/B).
4. Ajuste la longitud del tubo telescópico (Fig. 5/C). Para ello presione el inmovilizador del tubo telescópico hacia abajo. A continuación tire el tubo telescópico hasta la longitud deseada. Para bloquear, suelte el inmovilizador del tubo telescópico al tirar de éste. Escuchará claramente como encaja.

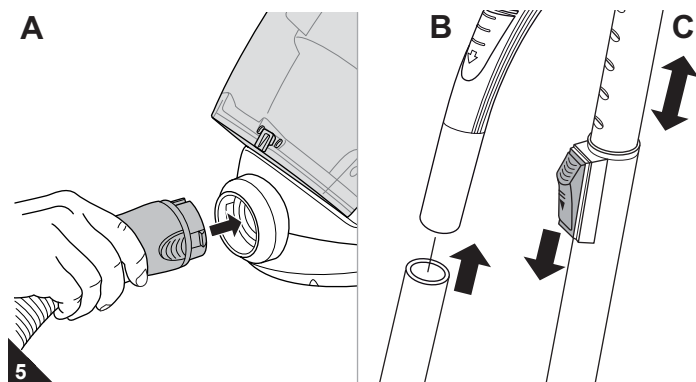

4 Uso

4.1 Seguridad durante el uso

⚠ AVISO:

¡Peligro de lesiones! Antes de cada uso controle el aparato y el cable eléctrico. Un aparato dañado no debe ser utilizado.

⚠ AVISO:

¡Peligro de lesiones! Especialmente al aspirar escaleras preste atención a que usted siempre se encuentre por encima del aparato.

⚠ ATENCIÓN:

Emplee la aspiradora rodante únicamente si todos los filtros están intactos, secos y colocados correctamente. Asegúrese de que el tubo telescópico, la manguera de aspiración u otras aberturas no estén obstruidos por ningún objeto.

⚠ ADVERTENCIA:

La aspiradora rodante dispone de una protección contra el sobrecalentamiento. Se desconecta automáticamente en caso de sobrecalentamiento (p.ej. por conductos obstruidos).

Si esto fuera el caso:

- Desconecte la aspiradora rodante.
- Desenchufe la clavija.
- Elimine la causa del sobrecalentamiento.
- Espere aproximadamente 45 minutos.

Una vez que la aspiradora rodante se haya enfriado podrá conectarla nuevamente.

4.2 Aspirar el polvo

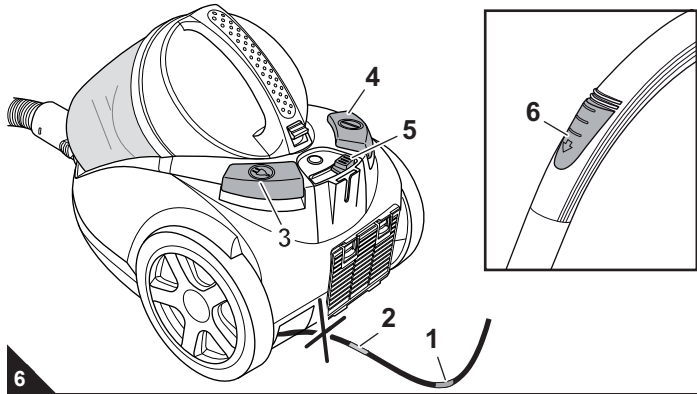

1. Tire el cable del enchufe y extráigalo hasta la marca amarilla (Fig. 6/1).

⚠ AVISO:

¡Peligro de una descarga eléctrica! En caso de que se vea la marca roja (Fig. 6/2) vuelva a introducir el cable con la ayuda de la tecla para enrollar el cable (Fig. 6/3) hasta la marca amarilla (Fig. 6/1). En caso contrario podría resultar dañado el cable.

2. Enchufe la clavija en una caja de enchufe con contacto de protección.
3. Conecte la aspiradora rodante en el interruptor de conexión / desconexión (Fig. 6/4).
4. Ajuste la potencia de aspiración en el regulador de potencia de aspiración (Fig. 6/5).

⚠ ADVERTENCIA:

Gracias al regulador de aire adicional (Fig. 6/6) se puede reducir rápidamente la potencia de aspiración, por ejemplo para soltar cortinas aspiradas.

5. Si utiliza la tobera de suelo, ajuste el conmutador "Alfombra/Suelo duro" según el revestimiento del suelo (Fig. 7/1):
Fig. 7/A: para alfombras de pelo largo y corto, alfombrillas
Fig. 7/B: para suelos duros como parqués, baldosas, PVC.

⚠ AVISO:

¡Peligro de lesiones! Si Ud. abandona el lugar de trabajo, desconecte el aparato y tenga en cuenta las indicaciones en ▷ Capítulo 4.3, "Desconexión". Así evitará accidentes.

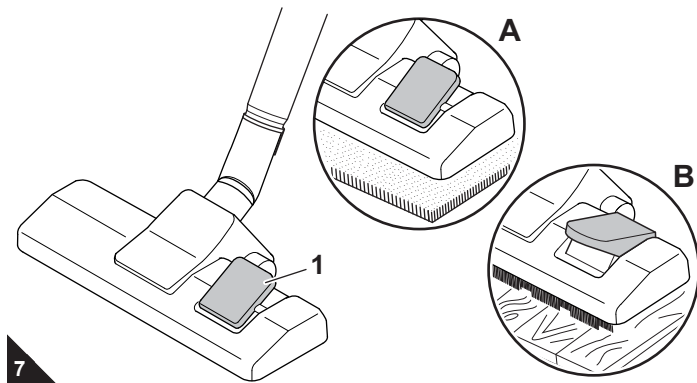

4.3 Desconexión

⚠ AVISO:

¡Peligro de lesiones! Si el cable eléctrico se enrolla incontroladamente, puede dar bandazos, hacer que se tropiece o producir la caída de objetos. Por ello sostenga la clavija en la mano y condúzcala durante el enrollamiento del cable de corriente.

1. Desconecte la aspiradora rodante mediante el interruptor de conexión / desconexión (Fig. 6/4) y desenchufe la clavija de la caja de enchufe.
2. Sostenga la clavija en la mano.
3. Para recoger el cable eléctrico presione la tecla para enrollar el cable (Fig. 6/3).

4.4 Transportar y guardar

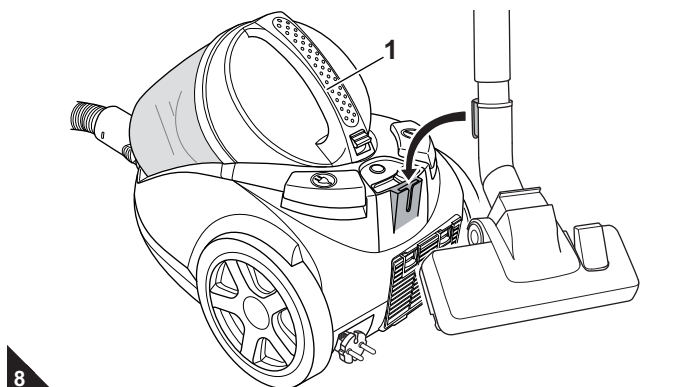

- Lleve la aspiradora rodante para el transporte del asa de transporte (Fig. 8/1).
- Para guardar puede estacionar el tubo telescópico en la aspiradora colgando el gancho de estacionamiento de la tobera de suelo en el soporte de estacionamiento (Fig. 8).
- Si desea almacenar el aparato durante un período prolongado, vacíe el depósito de polvo antes (▷ Capítulo 5.1, "Vaciar y limpiar el depósito de polvo").
- Guarde el aparato en un lugar fresco, seco y no accesible para los niños.

⚠ ATENCIÓN:

Jamás deje el aparato en la proximidad inmediata de fuentes de calor (p. ej. de la calefacción o del horno). Evite la incidencia directa de rayos solares. El calor puede dañar el aparato.

5 Mantenimiento

5.1 Vaciar y limpiar el depósito de polvo

⚠ ATENCIÓN:

Antes de vaciar el depósito de polvo, desconecte el aparato. Así evitará que el polvo dañe el aparato.

ADVERTENCIA:

El contenido del depósito de polvo puede ser eliminado junto con la basura doméstica, siempre y cuando no contenga ningún componente prohibido para los residuos domésticos.

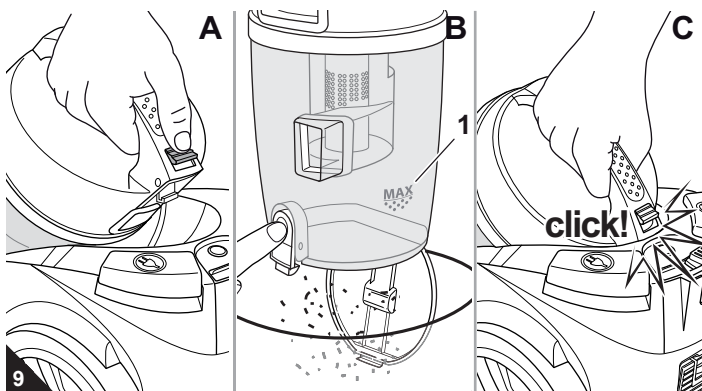

■ Lo mejor es vaciar el depósito de polvo después de cada proceso de aspiración.

■ Pero a más tardar debería vaciarse:

- cuando se haya alcanzado la marca "MAX" (Fig. 9/B1),
- cuando se encienda el indicador de limpieza (Fig. 1/26), o
- antes de un almacenamiento prologado o de un envío.

1. Desconecte el aparato, ▷ *Capítulo 4.3, "Desconexión"*.
2. Oprima el pulsador de desbloqueo del depósito de polvo (Fig. 9/A).
3. Extraiga hacia arriba el depósito de polvo de su consola.
4. Vacíe el depósito de polvo, colocándolo profundamente sobre un cubo de basura y accionando solo entonces el pulsador de vaciado (Fig. 9/B).

ADVERTENCIA:

El depósito de polvo se limpia mejor si desmonta los cartuchos de filtro después del vaciado, ▷ *Capítulo 5.2, "Limpiar los cartuchos de filtro"*.

5. Con la ayuda de un trapo seco o de un cepillo blando, p.ej. el cepillo para muebles suministrado, elimine los restos de polvo que eventualmente aún se encuentren en el depósito.
6. Vuelva a fijar la placa de fondo del depósito de polvo.
7. Vuelva a colocar el depósito de polvo en su consola (Fig. 9/C). Encaja audible y perceptiblemente.

5.2 Limpiar los cartuchos de filtro

■ Conviene limpiar los cartuchos de filtro cada vez que vacíe el depósito de polvo, ▷ *Capítulo 5.1, "Vaciar y limpiar el depósito de polvo"*.

■ Sin embargo, debería limpiarlos, a más tardar, cuando se ilumine el indicador de limpieza (Fig. 1/26).

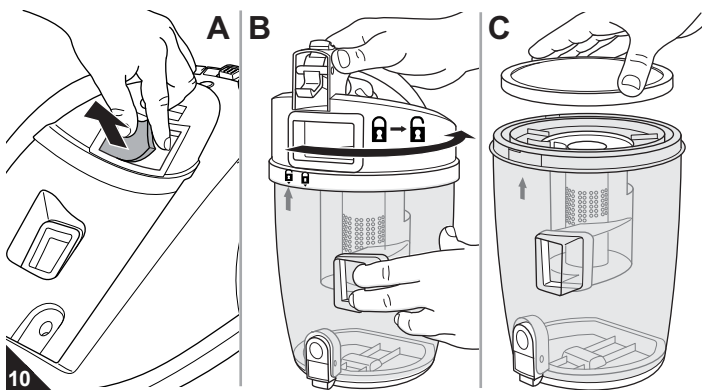

1. Desconecte el aparato y vacíe el depósito de polvo, ▷ *Capítulo 5.1, "Vaciar y limpiar el depósito de polvo"*.

2. Retire el prefiltro de motor de su consola (Fig. 10/A).

3. Desbloquee la tapa del depósito de polvo girándola en dirección de la flecha → (Fig. 10/B).

4. Retire el filtro de protección del motor del depósito de polvo (Fig. 10/C).

5. Gire la criba del filtro para aflojarla → y retírela hacia arriba del depósito de polvo (Fig. 11/A).

6. Retire la unidad de ciclón hacia arriba del depósito de polvo (Fig. 11/B). Para este fin no es necesario desbloquear la unidad de ciclón. Simplemente está apoyada en el depósito de polvo.

7. Elimine la suciedad más gruesa a mano y cepille los cartuchos de filtro con la ayuda del cepillo para muebles suministrado. Si, después de la limpieza en seco, los cartuchos de filtro estuviesen todavía sucios, enjuáguelos manualmente a fondo hasta que se elimine toda suciedad.

⚠ ATENCIÓN:

Los cartuchos de filtros son lavables pero no son aptos ni para lavavajillas ni para lavadoras. Además, no use para la limpieza ningún producto de limpieza ni cepillos con cerdas duras. Deje que los cartuchos de filtro se sequen durante aprox. 24 horas a temperatura ambiente después de su limpieza. Vuelva a colocarlos de nuevo sólo cuando estén totalmente secos.

8. Si uno de los cartuchos de filtro estuviese dañado, reemplácelo por uno nuevo (▷ *Capítulo 5.4, "Piezas de recambio y accesorios"*).

9. Vuelva a colocar el prefiltro de motor en su consola (Fig. 10/A).

10. Coloque nuevamente la unidad de ciclón limpiada en el depósito de polvo (Fig. 11/C). En esta operación, preste atención a que coincidan su orificio de entrada y el del depósito de polvo (Fig. 11/C). Si la unidad de ciclón no se pudiera insertar completamente en el primer intento, gírela ligeramente de un lado a otro para encajarla con seguridad.

11. Vuelva a insertar la criba de filtro, de manera que los símbolos de candado estén enfrentados (Fig. 12/A).

12. A continuación, vuelva a apretar la criba de filtro (Fig. 12/A).

13. Vuelva a insertar el filtro de protección del motor en el depósito de polvo (Fig. 12/B).

14. Coloque la tapa de manera que la marca de colocación en la tapa () quede por encima del símbolo de candado que figura en el depósito de polvo () (Fig. 12/C).

15. Bloquee la tapa girándola en dirección de la flecha (Fig. 12/C).

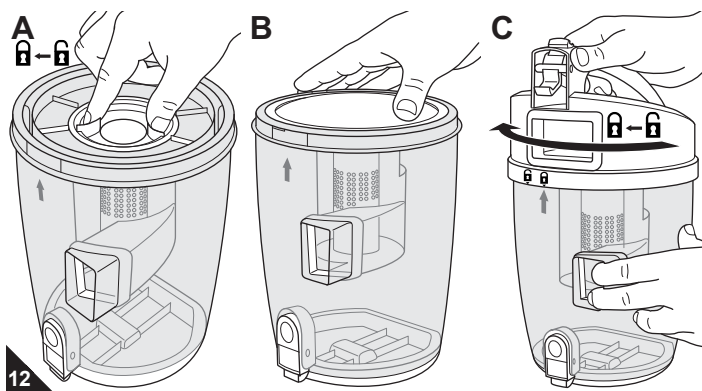
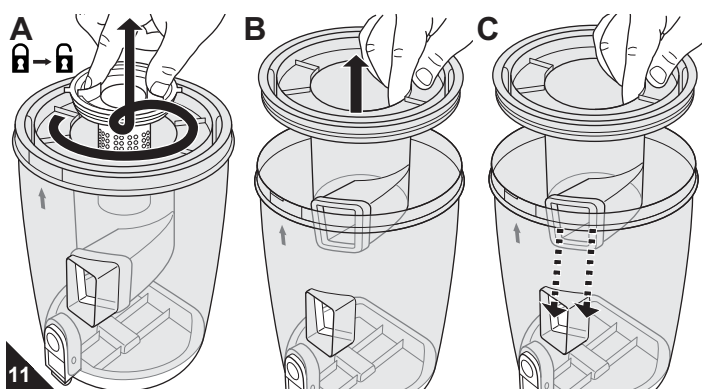

5 Mantenimiento

5.3 Limpiar el filtro de evacuación

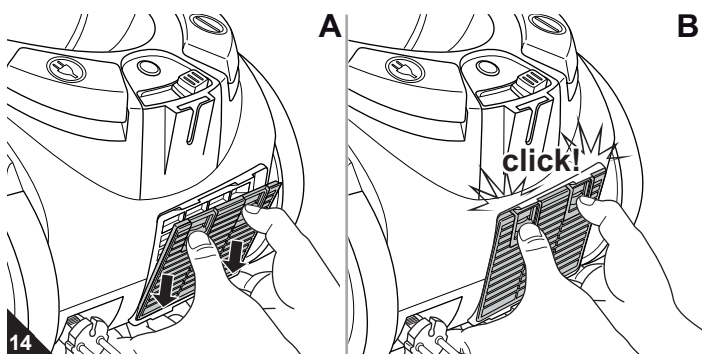
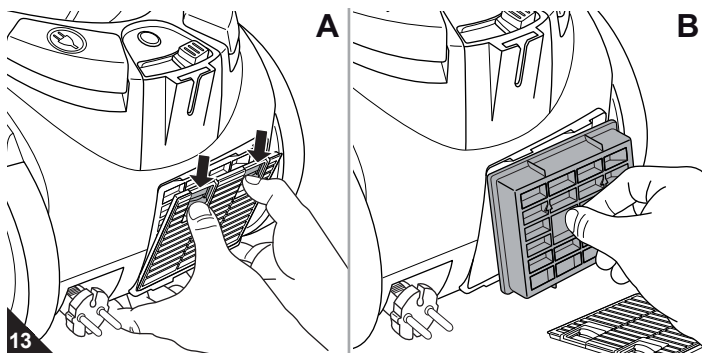

■ Conviene limpiar el filtro de evacuación cada vez que limpie los cartuchos de filtro, ▷ *Capítulo 5.2, "Limpiar los cartuchos de filtro"*.

■ Sin embargo, el filtro de evacuación central debería limpiarse como mínimo después de cada 6 meses.

1. Desconecte el aparato, ▷ *Capítulo 4.3, "Desconexión"*.
2. Oprima los desbloques de la cubierta del filtro de evacuación hacia abajo (Fig. 13/A) y rebata la cubierta del filtro de evacuación.
3. Retire el filtro de evacuación de su consola (Fig. 13/B).
4. Sostenga el soporte de filtro junto con el filtro de evacuación profundamente en un cubo de basura y quite manualmente la suciedad más gruesa.
5. Elimine los restos de polvo con la ayuda de un cepillo suave, p. ej. el cepillo para muebles suministrado (Fig. 14/A).

⚠ ATENCIÓN:

El filtro de evacuación no puede lavarse.

6. En caso de que el filtro de evacuación esté dañado, deformado o demasiado sucio, reemplácelo (información para el pedido ▷ *Capítulo 5.4, "Piezas de recambio y accesorios"*).
7. Vuelva a colocar el filtro de evacuación limpio o nuevo en su consola (Fig. 13/B).
8. Coloque la cubierta del filtro de evacuación primero abajo (Fig. 14/A) y rebátala después hacia arriba (Fig. 14/B).

5.4 Piezas de recambio y accesorios

⚠ ATENCIÓN:

Emplee únicamente piezas de recambio originales incluidas en el suministro o que haya pedido al fabricante con posterioridad.

■ Contacto para pedidos: ▷ *Página 62, „International Service“*

■ Los siguientes accesorios pueden ser adquiridos con posterioridad:

Nº de artículo	Descripción
2288001	1 criba de filtro (Fig. 1/18) y 1 unidad de ciclón (Fig. 1/19)
2288002	Juego de filtros de 2 piezas (1 prefiltro de motor [Fig. 1/10] y 1 filtro de protección del motor [Fig. 1/17])
2288003	1 filtro de evacuación (Fig. 1/30)
M203	1 cepillo para parques (Fig. 2/4)
M209	1 cepillo turbo (Fig. 2/5)

5.5 Solución de problemas

⚠ AVISO:

¡Peligro de lesiones! ¡Jamás utilice un aparato defectuoso! Antes de ponerse a localizar el problema, desconecte el aparato y desenchufe la clavija de la caja de enchufe, ▷ *Capítulo 4.3, "Desconexión"*.

Antes de contactar a su concesionario oficial Dirt Devil, al socio de servicio Dirt Devil, a su mercado especializado o enviar incluso el aparato, verifique con la siguiente tabla si usted puede solucionar el problema por sí mismo.

Problema	Posible causa / solución
El aparato no se deja conectar.	La caja de enchufe no tiene corriente. Compruebe el funcionamiento de la aspiradora rodante con otra caja de enchufe de la que esté seguro que conduce corriente.
	El cable de corriente está dañado. Haga reemplazar el cable de corriente por el Servicio de Atención al Cliente de Dirt Devil, dirección ▷ <i>Página 62, „International Service“</i> .
El aparato deja súbitamente de aspirar.	Ha disparado la protección contra sobrecalentamiento (posiblemente debido a tuberías o similares obstruidos). Desconecte el aparato y desenchufe la clavija. Elimine la causa del sobrecalentamiento (p. ej. desmontar el tubo telescópico y la manguera de aspiración y eliminar la obturación). Aguarde aproximadamente 45 minutos. Una vez que el aparato se haya enfriado podrá conectarlo nuevamente.
Se prende el indicador de limpieza (Fig. 1/26).	El depósito de polvo está excesivamente lleno. Vacíe / limpie el depósito de polvo, ▷ <i>Capítulo 5.1, "Vaciar y limpiar el depósito de polvo"</i> .
	Los cartuchos de filtro están sucios. Limpie los cartuchos de filtro, ▷ <i>Capítulo 5.2, "Limpiar los cartuchos de filtro"</i> .

Problema

Posible causa / solución

El resultado de la aspiración no es satisfactorio a pesar de un funcionamiento correcto.	El regulador de aire adicional (Fig. 1/9) está abierto. Cierre el regulador de aire adicional.
	La tobera colocada no está apta para el objeto a aspirar. Cambie la tobera, ▷ <i>Capítulo 3.2, "Seleccionar tobera"</i> .
La potencia de aspiración ajustada no es apta. Adapte la posición del regulador de la potencia de aspiración al revestimiento de suelo, ▷ <i>Capítulo 4.2, "Aspirar el polvo"</i> , paso 4.	La potencia de aspiración ajustada no es apta. Adapte la posición del regulador de la potencia de aspiración al revestimiento de suelo, ▷ <i>Capítulo 4.2, "Aspirar el polvo"</i> , paso 4.
	La posición del conmutador "Alfombra/Suelo duro" (Fig. 1/5) no está apta para el objeto a aspirar. Adapte la posición del conmutador "Alfombra/Suelo duro" al revestimiento del suelo, ▷ <i>Capítulo 4.2, "Aspirar el polvo"</i> , paso 5.
El depósito de polvo está excesivamente lleno.	El depósito de polvo está excesivamente lleno. Vacíe / limpie el depósito de polvo, ▷ <i>Capítulo 5.1, "Vaciar y limpiar el depósito de polvo"</i> .
	Los filtros están sucios. Limpie el filtro o cartucho de filtro correspondiente, ▷ <i>Capítulo 5.2, "Limpiar los cartuchos de filtro"</i> o bien ▷ <i>Capítulo 5.3, "Limpiar el filtro de evacuación"</i> .
	La tobera, el tubo telescópico o la manguera de aspiración están obstruidos. Elimine la obstrucción. Si fuese necesario, utilice para ello una vara larga de madera (p.ej. un palo de escoba).

ADVERTENCIA:

Si con la ayuda de esta tabla usted no pudo solucionar el problema, contacte el Servicio de Atención al Cliente de Dirt Devil (▷ *Página 62, „International Service“*).

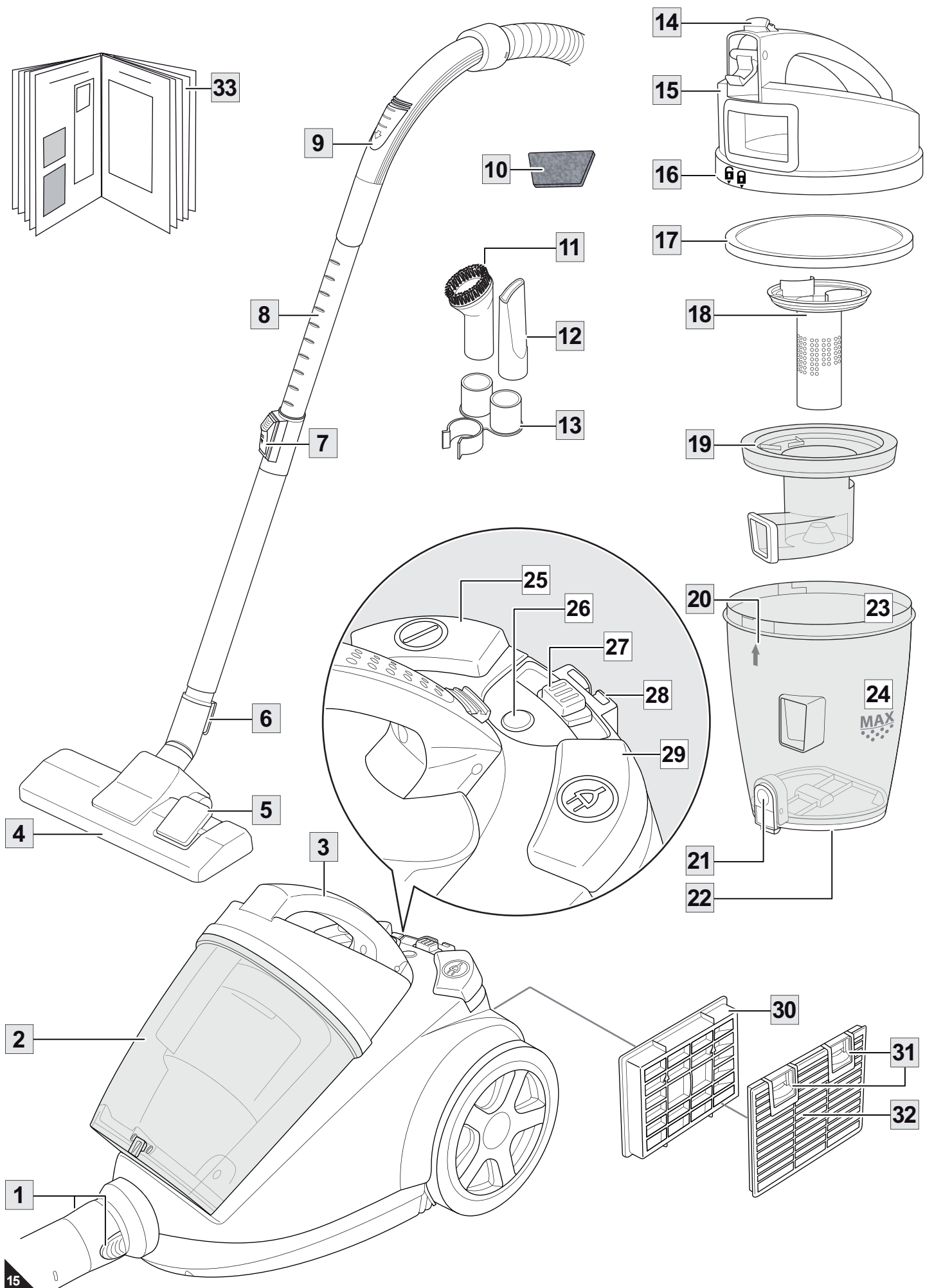

1 Vista d'insieme del Centec 2

Vista d'insieme del corredo di fornitura (Fig. 1)

- 1 Tasti di sblocco del flessibile di aspirazione
 - 2 Contenitore della polvere
 - 3 Manico da trasporto
 - 4 Bocchetta per pavimenti (figura esemplificativa)
 - 5 Selettore "tappeti e moquette/pavimenti duri"
 - 6 Gancio da parcheggio
 - 7 Arresto del tubo telescopico
 - 8 Tubo telescopico
 - 9 Regolatore dell'aria secondario
 - 10 Filtro pre-motore
 - 11 Spazzola per mobili
 - 12 Bocchetta per fughe
 - 13 Portaccessori
 - 14 Tasto di sblocco del contenitore della polvere
 - 15 Coperchio del contenitore della polvere
 - 16 Marcatura di appoggio del coperchio del contenitore della polvere
 - 17 Filtro di protezione del motore
 - 18 Filtro a cestello
 - 19 Unità ciclone
 - 20 Marcatura di appoggio del contenitore della polvere
 - 21 Tasto di svuotamento
 - 22 Piastra base del contenitore della polvere
 - 23 Contenitore della polvere
 - 24 Marcatura MAX del contenitore della polvere
 - 25 Interruttore ON/OFF
 - 26 Indicatore di pulizia
 - 27 Regolatore della potenza di aspirazione
 - 28 Supporto da parcheggio
 - 29 Tasto avvolgicavo
 - 30 Filtro dell'aria uscente
 - 31 Tasti di sblocco del coperchio del filtro dell'aria uscente
 - 32 Coperchio del filtro dell'aria uscente
 - 33 Istruzioni per l'uso
 - Spazzola per parquet (Fig. 2/4*, optional*)
 - Spazzola turbo (Fig. 2/5*, optional*)
- * compresi nel corredo di fornitura a seconda del modello e della versione

Grazie!

Vi ringraziamo per l'acquisto del Centec 2 e per la fiducia accordataci.

Indice

1 Vista d'insieme del Centec 2	45
Dati tecnici	45
Garanzia	45
2 Avvertenze di sicurezza	46
2.1 sulle istruzioni per l'uso	46
2.2 su determinati gruppi di persone	46
2.3 sull'alimentazione elettrica	46
2.4 sull'impiego conforme alla destinazione d'uso	47
2.5 se l'apparecchio è difettoso	47
2.6 sullo smaltimento	47
3 Prima dell'uso	47
3.1 Disimballo	48
3.2 Scelta della bocchetta	48
3.3 Montaggio	48
4 Uso	49
4.1 Sicurezza nell'uso	49
4.2 Aspirare	49
4.3 Spegnimento	49
4.4 Trasporto e conservazione	49
5 Manutenzione	50
5.1 Svuotamento e pulizia del contenitore della polvere	50
5.2 Pulizia degli inserti filtro	50
5.3 Pulizia del filtro dell'aria uscente	51
5.4 Ricambi e accessori	51
5.5 Risoluzione dei problemi	51

Dati tecnici

Tipo di apparecchio	: Aspirapolvere senza sacchetto
Modello	: Centec 2
Codice modello	: M2288 (-0/-1/.../-8/-9)
Tensione	: 220 – 240V ~, 50/60 Hz
Potenza	: 1800 W nom. – 2300 W max.
Volume max. utilizzabile del contenitore della polvere	: circa 2,5 litri
Lunghezza del cavo elettrico	: circa 5 m
Peso	: circa 5,3 kg



Con riserva di modifiche tecniche e costruttive finalizzate al costante perfezionamento del prodotto. © Royal Appliance International GmbH

Garanzia

Valgono le disposizioni di garanzia di legge conformi alla Direttiva CE 1999/44/CE. Nei paesi non facenti parte dell'UE valgono i requisiti di garanzia minimi vigenti nella relativa nazione.

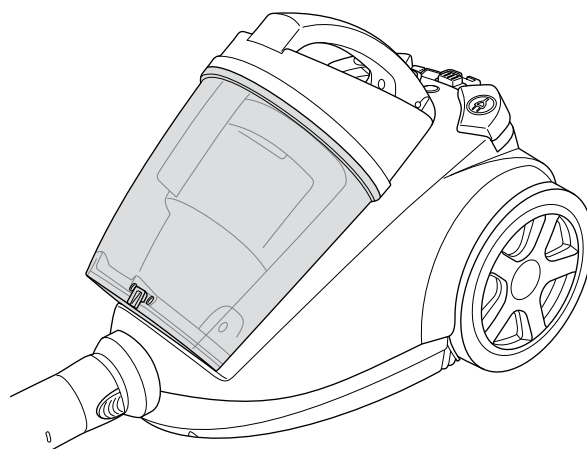

2 Avvertenze di sicurezza

2.1 sulle istruzioni per l'uso

Prima di lavorare con l'apparecchio leggere interamente e con attenzione le presenti istruzioni per l'uso. Conservarle accuratamente. Se l'apparecchio è ceduto a terzi, consegnare anche le istruzioni per l'uso. La mancata osservanza delle presenti istruzioni può causare gravi lesioni o danni all'apparecchio. Non rispondiamo di eventuali danni provocati dalla mancata osservanza delle presenti istruzioni per l'uso.

Per evitare infortuni e danni all'apparecchio osservare le avvertenze contrassegnate come segue:

 **AVVERTIMENTO:**

Avverte di pericoli sanitari e possibili rischi di lesioni.

 **ATTENZIONE:**

Segnala possibili pericoli di danni all'apparecchio o ad altri oggetti.

INDICAZIONE:

Evidenzia suggerimenti e informazioni utili per l'utente.

2.2 su determinati gruppi di persone

■ Questi apparecchi possono essere usati dai bambini a partire dagli 8 anni di età e da persone con limitate capacità fisiche, sensoriali o intellettive o che non dispongano di sufficiente esperienza e/o conoscenze soltanto sotto sorveglianza o se sono state istruite sull'uso sicuro dell'apparecchio e hanno compreso i pericoli che ne derivano.

■ I bambini non devono giocare con l'apparecchio.

■ Pulizia e manutenzione dell'utente non devono essere eseguite da bambini non sorvegliati.

■ Quando l'aspirapolvere è acceso o in fase di raffreddamento l'apparecchio e il cavo di allacciamento devono essere tenuti fuori dalla portata dei bambini di età inferiore a 8 anni.

■ I materiali da imballo non devono essere usati per giocare. Sussiste il pericolo di soffocamento.

2.3 sull'alimentazione elettrica

L'apparecchio è azionato a energia elettrica; quindi in linea di principio sussiste il pericolo di prendere la scossa. Pertanto occorre osservare quanto segue:

■ Non immergere mai l'apparecchio in acqua o altri liquidi e tenerlo lontano da pioggia e umidità. Non toccare mai la spina a mani bagnate. Non far funzionare l'apparecchio all'aperto o in ambienti con elevata umidità dell'aria.

■ Assicurarsi che il cavo elettrico non sia piegato o incastrato, non venga calpestato e non entri in contatto con fonti di calore. Inoltre non deve essere posato in modo che ci si possa inciampare. Prima di eseguire il collegamento all'alimentazione elettrica, controllare che la tensione indicata sulla targhetta di omologazione coincida con quella della presa. Prima dell'uso controllare che il cavo elettrico non presenti danni.

■ Non trasportare mai l'apparecchio per il cavo elettrico. Potrebbe venir danneggiato.

■ Prima di pulire l'apparecchio o di sottoporlo a manutenzione, spegnerlo e staccarne la spina dalla presa elettrica.

■ Per staccare la spina dalla presa elettrica, afferrare sempre direttamente la spina, mai il cavo elettrico, in quanto potrebbe venir danneggiato.

3 Prima dell'uso

■ Se possibile, non usare prolunghe. Qualora ciò sia inevitabile, utilizzare soltanto prolunghe semplici (senza prese multiple) con marchio GS, protette dagli spruzzi d'acqua e dimensionate per la potenza assorbita dall'apparecchio.

2.4 sull'impiego conforme alla destinazione d'uso

L'aspirapolvere può essere usato soltanto in ambito domestico.

Non è adatto per l'impiego industriale.

Usare l'aspirapolvere esclusivamente per pulire pavimenti asciutti e normalmente sporchi. Previo montaggio di una spazzola per mobili o di una bocchetta per imbottiture integra e originale, l'apparecchio può essere usato anche per aspirare mobili e imbottiture.

Ogni altro utilizzo è considerato non conforme alla destinazione d'uso e, pertanto, vietato.

In particolare sono vietati:

■ L'impiego vicino a sostanze esplosive o facilmente infiammabili. Sussiste il pericolo di incendi o esplosioni.

■ L'utilizzo all'aperto. Vi è il pericolo che pioggia e sporco danneggino l'apparecchio.

■ Introdurre oggetti nelle aperture dell'apparecchio. Potrebbe surriscaldarsi.

■ Modifiche o riparazioni autonome dell'apparecchio.

■ Aspirare:

- Persone, animali, piante, in particolare capelli, dita o altre parti del corpo nonché capi di vestiario indossati. Possono venir risucchiati. La conseguenza possono essere ferite.
- Acqua e altri liquidi, in particolare detergenti per pulizia a umido di tappeti e moquette. L'umidità presente all'interno può infatti causare cortocircuiti.
- Toner (per stampanti laser, fotocopiatrici, ecc.). Sussiste il pericolo di incendi ed esplosioni.
- Cenere incandescente, sigarette o fiammiferi accesi. Possono causare incendi.
- Oggetti appuntiti, come schegge di vetro, chiodi, ecc. Possono danneggiare l'apparecchio.
- Macerie, gesso, cemento, polveri fini da trapanazioni, trucchi, talco ecc. Possono danneggiare l'apparecchio.

2.5 se l'apparecchio è difettoso

Non far mai funzionare l'apparecchio se questo o il relativo cavo elettrico sono difettosi. Se il cavo di allacciamento di questo apparecchio è danneggiato, per prevenire eventuali pericoli, deve essere sostituito dal produttore, dal servizio assistenza o da un tecnico analogamente qualificato.

Per la riparazione inviare l'apparecchio difettoso a un rivenditore specializzato o all'assistenza clienti Dirt Devil (▷ *Pagina 62, „International Service“*).

2.6 sullo smaltimento



Smaltire l'apparecchio in conformità alle norme ambientali vigenti nel paese. I rifiuti elettrici non devono essere smaltiti assieme a quelli domestici. Avvalersi dei centri di raccolta locali che effettuano il ritiro degli apparecchi usati. I filtri utilizzati sono realizzati in materiali ecocompatibili. Pertanto possono essere smaltiti tramite i rifiuti domestici.

3 Prima dell'uso

3.1 Disimballo

⚠ ATTENZIONE:

In linea di principio l'apparecchio deve essere trasportato/spedito sempre nell'imballo originale in modo che non subisca danni. Pertanto è necessario conservare l'imballo. Smaltire correttamente il materiale da imballo non più necessario.

1. Sballare l'apparecchio e i relativi accessori.
2. Controllare che il contenuto sia integro.

INDICAZIONE:

Se si rilevano danni da trasporto rivolgersi immediatamente al rivenditore competente.

3.2 Scelta della bocchetta

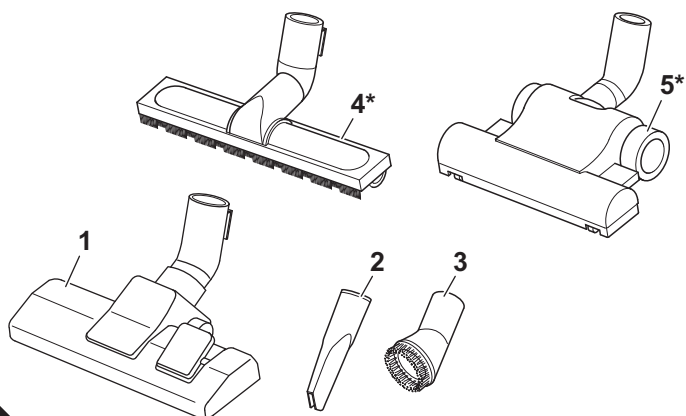

1. Scegliere una bocchetta a seconda del pavimento da aspirare:

■ Il corredo di fornitura comprende quali **accessori**, oltre alla bocchetta per pavimenti (Fig. 2/1), la bocchetta per fughe e la spazzola per mobili.

- **Bocchetta per fughe (Fig. 2/2):** Si usa per aspirare la polvere nei punti di difficile accesso.
- **Spazzola per mobili (Fig. 2/3):** Si usa per aspirare la polvere da oggetti con superfici delicate.

■ ***In via opzionale** (ossia inclusi nel corredo di fornitura a seconda del modello e della versione) sono inoltre disponibili:

- **Spazzola per parquet (Fig. 2/4*):** E' dotata di setole lunghe e serve a pulire superfici particolarmente delicate (per es. parquet e laminato).
- **Spazzola turbo (Fig. 2/5*):** E' dotata di una testa a spazzola rotante e pertanto è idonea per pulire in profondità tappeti e moquette. Inoltre la spazzolatura ravviva il pelo di tappeti e moquette.

⚠ ATTENZIONE:

La nostra spazzola turbo serve esclusivamente per aspirare tappeti e moquette, passatoie, zerbini e simili *non delicati*. Non pulire con la spazzola turbo alcun oggetto che non pulireste tranquillamente con una spazzola convenzionale. Pertanto non pulire con la spazzola turbo né mobili, né materiali con texture delicata, né altre basi di valore o addirittura lucidate. Potrebbero subire dei danni. Nei casi dubbi, evitare di usare la spazzola turbo. Rispettare in ogni caso le avvertenze per la pulizia e la cura del relativo produttore.

2. Applicare il portaccessori sul tubo telescopico o l'impugnatura (Fig. 3/A) come raffigurato.
3. Inserire le bocchette accessorie non necessarie nelle apposite posizioni del portaccessori (Fig. 3/B).

3.3 Montaggio

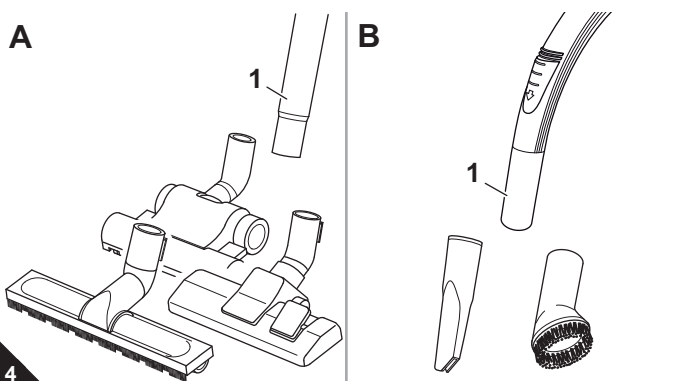

⚠ AVVERTIMENTO:

Pericolo di lesioni! Montare le bocchette soltanto con la spina staccata dalla presa elettrica. Altrimenti l'aspirapolvere potrebbe accendersi involontariamente.

⚠ ATTENZIONE:

Prima di aspirare assicurarsi che la bocchetta applicata sia idonea per il tipo di pavimento da aspirare. Osservare le raccomandazioni del produttore del rivestimento.

1. Inserire la bocchetta scelta sull'estremità inferiore del tubo telescopico (Fig. 4/A1) o dell'impugnatura (Fig. 4/B1).
2. Introdurre l'estremità del flessibile di aspirazione nel foro di ricezione (Fig. 5/A), come illustrato finché il bloccaggio scatta percettibilmente in posizione.

Se si utilizza il tubo telescopico:

3. Inserire l'impugnatura nell'estremità superiore del tubo telescopico (Fig. 5/B).
4. Regolare la lunghezza del tubo telescopico (Fig. 5/C). Per far ciò premere verso il basso l'apposito dispositivo di arresto. Quindi estrarre il tubo telescopico alla lunghezza desiderata. Per effettuare il bloccaggio durante l'estrazione rilasciare l'arresto del tubo telescopico. Si sentirà un clic percettibile.

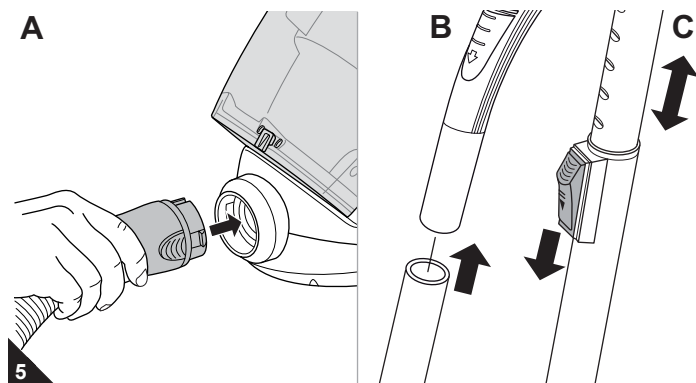

4 Uso

4.1 Sicurezza nell'uso

⚠ AVVERTIMENTO:

Pericolo di lesioni! Prima di ogni utilizzo verificare l'apparecchio e il cavo elettrico. Non usare mai l'apparecchio se difettoso.

⚠ AVVERTIMENTO:

Pericolo di lesioni! In particolare quando si aspirano scale, controllare di trovarsi sempre sopra all'apparecchio.

⚠ ATTENZIONE:

Utilizzare l'aspirapolvere soltanto se tutti i filtri sono integri, asciutti e correttamente montati. Accertarsi che nessun oggetto ostruisca il tubo telescopico, il flessibile di aspirazione o altre aperture.

INDICAZIONE:

L'aspirapolvere è dotato di una protezione contro i surriscaldamenti. In caso di surriscaldamento (ad es. da condutture di aspirazione ostruite) si disattiva automaticamente.

In questo caso:

- Spegnerne l'aspirapolvere.
- Staccare la spina.
- Eliminare la causa del surriscaldamento.
- Attendere circa 45 minuti.

L'aspirapolvere raffreddato può quindi essere riacceso.

4.2 Aspirare

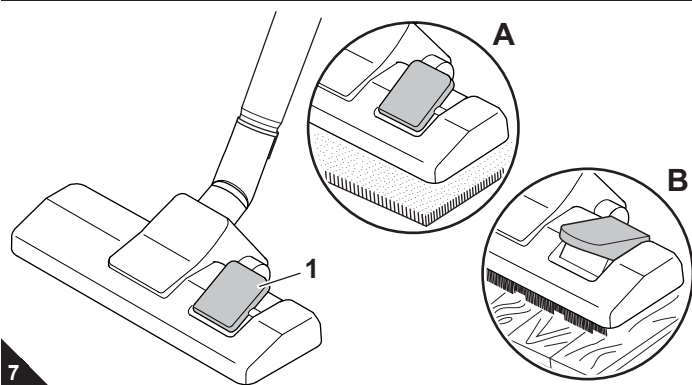
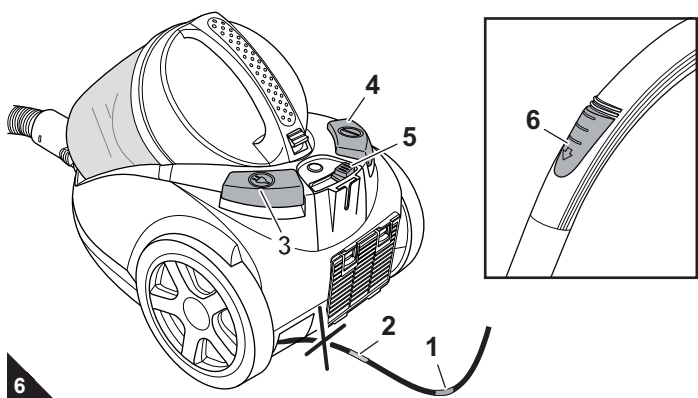

1. Estrarre il cavo elettrico fino alla marchiatura gialla (Fig. 6/1) afferrandolo per la spina.

⚠ AVVERTIMENTO:

Pericolo di scosse elettriche! Se la marchiatura rossa (Fig. 6/2) risulta visibile, riavvolgere il cavo elettrico tramite il tasto avvolgicavo (Fig. 6/3) sino alla marchiatura gialla (Fig. 6/1). Altrimenti il cavo elettrico può rimanere danneggiato.

2. Inserire la spina in una presa elettrica con contatto di protezione.
3. Accendere l'aspirapolvere mediante l'interruttore ON/OFF (Fig. 6/4).
4. Regolare la potenza di aspirazione tramite il regolatore della potenza di aspirazione (Fig. 6/5).

INDICAZIONE:

Con il regolatore dell'aria secondario (Fig. 6/6) è possibile ridurre rapidamente la potenza di aspirazione, ad es. per liberare eventuali tende risucchiate.

5. Se si utilizza la bocchetta da pavimenti, impostare il selettore "tappeti e moquette/pavimenti duri" a seconda del rivestimento del pavimento (Fig. 7/1):

Fig. 7/A: per tappeti e moquette a pelo lungo e corto, passatoie
Fig. 7/B: per pavimenti duri come parquet, piastrelle, PVC ecc.

⚠ AVVERTIMENTO:

Pericolo di lesioni! Quando si esce dall'ambiente in cui si lavora spegnere l'apparecchio e rispettare le avvertenze fornite nel **Capitolo 4.3, "Spegnimento"**. In questo modo è possibile prevenire eventuali incidenti.

4.3 Spegnimento

⚠ AVVERTIMENTO:

Pericolo di lesioni! Se il cavo elettrico rientra in maniera incontrollata può avvinghiarsi, facendo inciampare o ribaltando oggetti. Pertanto tenere in mano la spina e durante la retrazione accompagnare il cavo elettrico con la mano.

1. Spegnerne l'aspirapolvere tramite l'interruttore ON/OFF (Fig. 6/4) e staccare la spina dalla presa elettrica.
2. Tenere in mano la spina.
3. Per far rientrare il cavo elettrico premere il tasto avvolgicavo (Fig. 6/3).

4.4 Trasporto e conservazione

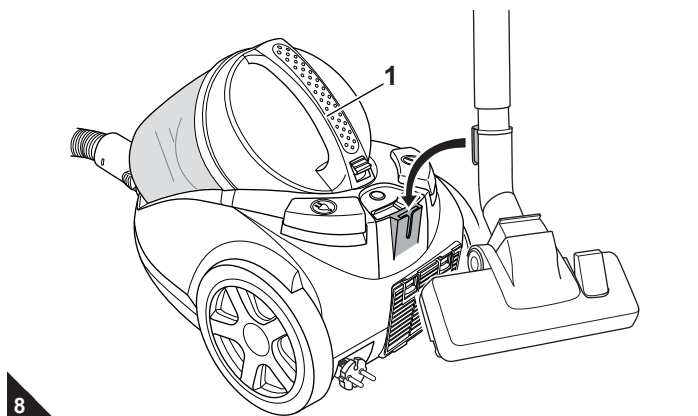

- Per il trasporto afferrare l'aspirapolvere per il manico da trasporto (Fig. 8/1).

■ Per la conservazione è possibile parcheggiare il tubo telescopico dell'aspirapolvere inserendo il gancio da parcheggio della bocchetta per pavimenti nel supporto da parcheggio (Fig. 8).

■ Per le conservazioni di lunga durata prima svuotare il contenitore della polvere, **Capitolo 5.1, "Svuotamento e pulizia del contenitore della polvere"**.

■ Conservare l'apparecchio in un ambiente fresco e asciutto al di fuori della portata dei bambini.

⚠ ATTENZIONE:

Non riporre mai l'apparecchio direttamente accanto a fonti di calore (ad es. riscaldamento, forno). Evitare le radiazioni solari dirette. Il calore può infatti danneggiare l'apparecchio.

5 Manutenzione

5.1 Svuotamento e pulizia del contenitore della polvere

⚠ ATTENZIONE:

Prima di svuotare il contenitore della polvere, spegnere l'apparecchio. In questo modo si evita che la polvere lo danneggi.

INDICAZIONE:

Il contenuto del contenitore della polvere può essere smaltito tramite i normali rifiuti domestici, sempre che non comprenda componenti che è vietato smaltire tramite tali rifiuti.

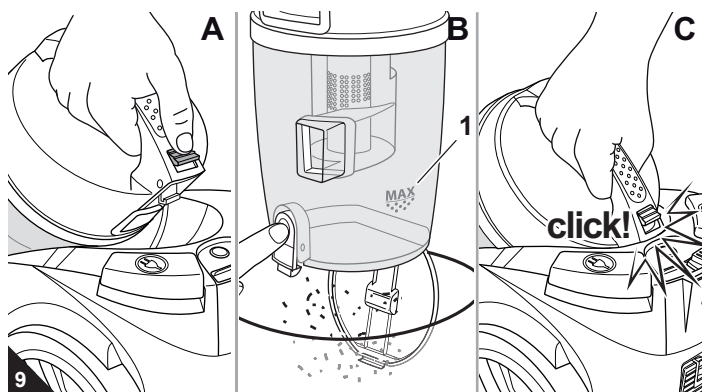

■ L'ideale è svuotare il contenitore della polvere dopo ogni operazione di aspirazione.

- Il contenitore della polvere va svuotato comunque al più tardi
 - quando si raggiunge la marcatura „MAX“ (Fig. 9/B1),
 - l'indicatore di pulizia (Fig. 1/26) si illumina oppure
 - prima di conservazioni di lunga durata o spedizioni.

1. Spegnere l'apparecchio, ▷ *Capitolo 4.3, "Spegnimento"*.
2. Premere il tasto di sblocco del contenitore della polvere (Fig. 9/A).
3. Estrarre il contenitore della polvere dalla relativa mensola sollevandolo verso l'alto. Svuotare il contenitore della polvere tenendolo rasente sopra un secchio delle immondizie e soltanto dopo premere il tasto di svuotamento (Fig. 9/B).

INDICAZIONE:

Il contenitore della polvere può essere pulito meglio smontando gli inserti filtro dopo lo svuotamento, ▷ *Capitolo 5.2, "Pulizia degli inserti filtro"*.

4. Rimuovere i residui di polvere eventualmente ancora presenti nel contenitore della polvere con un panno asciutto o una spazzola morbida, ad es. quella per mobili inclusa nelle dotazioni.
5. Richiudere la piastra base del contenitore della polvere.
6. Reinscrivere il contenitore della polvere nel relativo alloggiamento (Fig. 9/C). Scatta in posizione in maniera udibile e percettibile.

5.2 Pulizia degli inserti filtro

■ L'ideale è pulire gli inserti filtro ogni volta che si svuota il contenitore della polvere, ▷ *Capitolo 5.1, "Svuotamento e pulizia del contenitore della polvere"*.

■ Pulire gli inserti filtro al più tardi quando l'indicatore di pulizia (Fig. 1/26) si illumina.

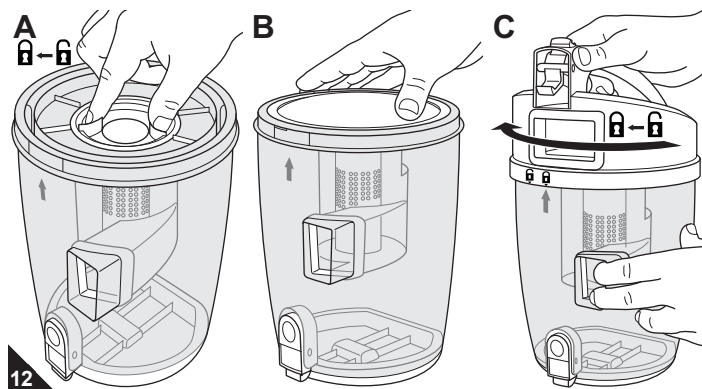
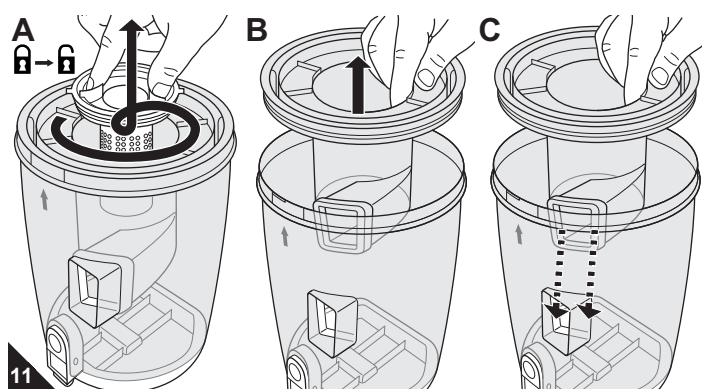
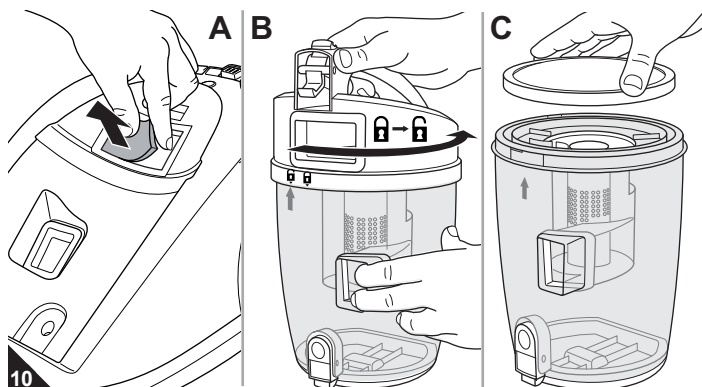

1. Spegnere l'apparecchio e svuotare il contenitore della polvere ▷ *Capitolo 5.1, "Svuotamento e pulizia del contenitore della polvere"*.
2. Rimuovere il filtro pre-motore dal relativo alloggiamento (Fig. 10/A).
3. Sbloccare il coperchio del contenitore della polvere girandolo nella direzione della freccia → (Fig. 10/B).
4. Asportare il filtro di protezione del motore dal contenitore della polvere (Fig. 10/C).
5. Sbloccare il filtro a cestello girandolo → e rimuoverlo dal contenitore della polvere tirandolo verso l'alto (Fig. 11/A).
6. Rimuovere l'unità ciclone dal contenitore della polvere sfilandola verso l'alto (Fig. 11/B). Per far ciò l'unità ciclone non deve essere sbloccata. Poggia semplicemente sul contenitore della polvere.
7. Rimuovere manualmente gli accumuli di sporco grossolani e spazzolare gli inserti filtro con la spazzola per mobili fornita a corredo. Qualora dopo la pulizia a secco gli inserti filtro dovessero essere ancora sporchi, sciacquare accuratamente a mano fino a eliminare ogni traccia di sporco.

⚠ ATTENZIONE:

Gli inserti filtro sono lavabili, ma non sono idonei né per il lavaggio in lavatrice né per quello in lavastoviglie. Inoltre per la pulizia non bisogna usare detersivi o spazzole con setole dure. Dopo la pulizia far asciugare gli elementifiltro a temperatura ambiente per circa 24 ore. Rimontarli soltanto quando sono completamente asciutti.

8. Se uno degli inserti filtro dovesse essere danneggiato, sostituirlo con uno nuovo (▷ *Capitolo 5.4, "Ricambi e accessori"*).
9. Reinscrivere il filtro pre-motore nel relativo alloggiamento (Fig. 10/A).
10. Rimontare l'unità ciclone pulita nel contenitore della polvere (Fig. 11/C). Accertarsi che la relativa apertura di entrata e quella del contenitore della polvere si trovino una sopra all'altra (Fig. 11/C). Se non si riesce ad abbassare completamente l'unità ciclone di primo acchito, girarla un pochino in un senso e nell'altro. Così facendo scatterà sicuramente in posizione.
11. Rimontare il filtro a cestello di modo che i simboli del lucchetto si trovino uno di fronte all'altro (Fig. 12/A).
12. Quindi bloccare nuovamente il filtro a cestello ruotandolo (Fig. 12/A).
13. Reinscrivere il filtro di protezione del motore nel contenitore della polvere (Fig. 12/B).
14. Riapplicare il coperchio di modo che la marcatura di appoggio del coperchio (▼) si trovi sopra al simbolo del lucchetto riportato sul contenitore della polvere () (Fig. 12/C). Bloccare il coperchio girandolo nella direzione della freccia (Fig. 12/C).

5 Manutenzione

5.3 Pulizia del filtro dell'aria uscente

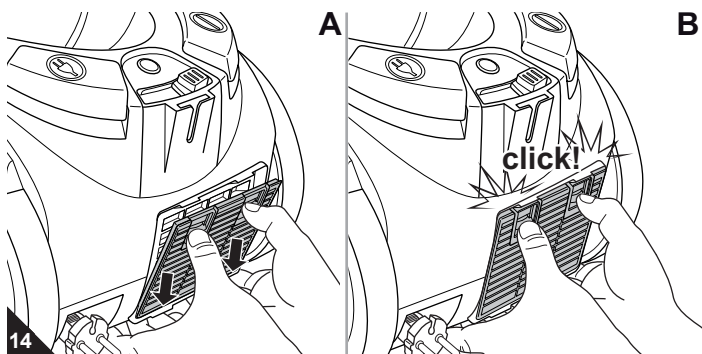
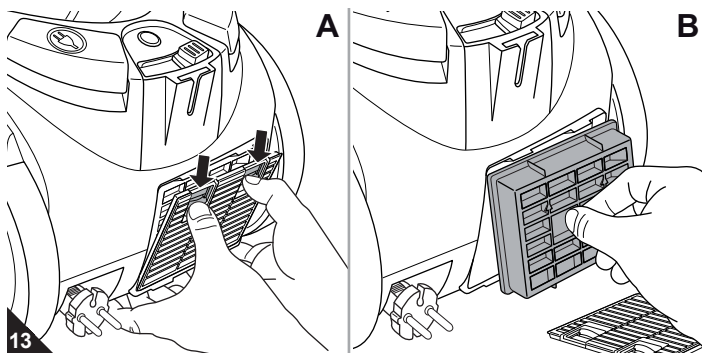

■ L'ideale è pulire il filtro dell'aria uscente ogni volta che si puliscono gli inserti filtro, ► *Capitolo 5.2, "Pulizia degli inserti filtro"*.

■ Il filtro dell'aria uscente va comunque pulito almeno ogni 6 mesi.

1. Spegnerne l'apparecchio, ► *Capitolo 4.3, "Spegnimento"*.
2. Premere verso il basso gli sblocchi del coperchio del filtro dell'aria uscente (Fig. 13/A) e aprire tale coperchio.
3. Rimuovere il filtro dell'aria uscente dal relativo alloggiamento (Fig. 13/B).
4. Tenere il portafiltro unitamente al filtro dell'aria uscente rasente sopra un secchio delle immondizie ed eliminare manualmente lo sporco grossolano.
5. Rimuovere i residui di polvere con una spazzola morbida, ad es. quella per mobili fornita in dotazione (Fig. 14/A).

⚠ ATTENZIONE:

Il filtro dell'aria uscente non è lavabile.

6. Se il filtro dell'aria uscente è danneggiato, deformato o troppo sporco, sostituirlo (informazioni per l'ordine ► *Capitolo 5.4, "Ricambi e accessori"*).
7. Reinscrivere il filtro dell'aria uscente nuovo/pulito nel relativo alloggiamento (Fig. 13/B).
8. Appoggiare prima la parte inferiore del coperchio del filtro dell'aria uscente (Fig. 14/A) e poi chiuderne la parte superiore (Fig. 14/B).

5.4 Ricambi e accessori

⚠ ATTENZIONE:

Utilizzare soltanto ricambi originali inclusi nel corredo di fornitura o procurati mediante successivo riordino.

- Contatto per le ordinazioni: ► *pagina 62, "International Service"*

■ I seguenti accessori e ricambi possono essere riordinati:

Codice articolo	Descrizione
2288001	1 filtro a cestello (Fig. 1/18) e 1 unità ciclone (Fig. 1/19)
2288002	Set di 2 filtri (1 filtro pre-motore [Fig. 1/10] e 1 filtro di protezione del motore [Fig. 1/17])
2288003	1 filtro dell'aria uscente (Fig. 1/30)
M203	1 spazzola per parquet (Fig. 2/4*)
M209	1 spazzola turbo (Fig. 2/5*)

5.5 Risoluzione dei problemi

⚠ AVVERTIMENTO:

Pericolo di lesioni! Non usare mai l'apparecchio se è difettoso! Prima di procedere con la diagnostica, spegnere l'apparecchio e staccare la spina della presa elettrica, ► *Capitolo 4.3, "Spegnimento"*.

Prima di contattare il rivenditore contrattuale Dirt Devil competente, il partner dell'assistenza Dirt Devil, il punto vendita specializzato o addirittura prima di spedire l'apparecchio verificare, in base alla seguente tabella, se è possibile risolvere autonomamente il problema.

Problema	Causa possibile / soluzione
Non si riesce ad accendere l'apparecchio.	La presa non conduce corrente. Provare a collegare l'aspirapolvere a un'altra presa sicuramente conduttrice di corrente.
	Il cavo elettrico è danneggiato. Far sostituire il cavo di alimentazione dall'assistenza clienti Dirt Devil, indirizzo ► <i>pagina 62, "International Service"</i> .
L'apparecchio smette improvvisamente di aspirare.	La protezione dai surriscaldamenti è scattata (forse a causa di condutture di aspirazione ostruite o altro). Spegnerne l'apparecchio e staccarne la spina dalla presa elettrica. Eliminare la causa del surriscaldamento (ad es. smontare il tubo telescopico e il flessibile di aspirazione ed eliminare l'ostruzione). Attendere circa 45 minuti. L'apparecchio raffreddato può quindi essere riacceso.
L'indicatore di pulizia (Fig. 1/26) si illumina.	Il contenitore della polvere è pieno. Svuotare/pulire il contenitore della polvere, ► <i>Capitolo 5.1, "Svuotamento e pulizia del contenitore della polvere"</i>
	Gli inserti filtro sono sporchi. Pulire gli inserti filtro, ► <i>Capitolo 5.2, "Pulizia degli inserti filtro"</i> .

Problema	Causa possibile / soluzione
Nonostante il funzionamento sia perfetto, il risultato dell'aspirazione non è soddisfacente.	Il regolatore dell'aria secondario (Fig. 1/9) è aperto. Chiudere il regolatore dell'aria secondario.
	La bocchetta inserita non è adatta. Sostituire la bocchetta, ► <i>Capitolo 3.2, "Scelta della bocchetta"</i> .
	La potenza di aspirazione impostata non è adeguata. Adattare la posizione del regolatore della potenza di aspirazione al rivestimento, ► <i>Capitolo 4.2, "Aspirare"</i> , punto 4.
	La posizione del selettore "tappeti e moquette/pavimenti duri" (Fig. 1/5) non è idonea. Adattare la posizione del selettore "tappeti e moquette/pavimenti duri" al rivestimento, ► <i>Capitolo 4.2, "Aspirare"</i> , punto 5.
	Il contenitore della polvere è troppo pieno. Svuotare/pulire il contenitore della polvere, ► <i>Capitolo 5.1, "Svuotamento e pulizia del contenitore della polvere"</i> .
	I filtri sono sporchi. Pulire il relativo filtro o inserto filtro, ► <i>Capitolo 5.2, "Pulizia degli inserti filtro"</i> o ► <i>Capitolo 5.3, "Pulizia del filtro dell'aria uscente"</i> .
	La bocchetta, il tubo telescopico o il flessibile di aspirazione sono ostruiti. Eliminare l'ostruzione eventualmente utilizzando un bastone lungo (ad es. un manico di scopa).

INDICAZIONE:

Se non si è riusciti ad eliminare il problema con l'ausilio della presente tabella, contattare il servizio assistenza Dirt Devil (► *pagina 62, "International Service"*).

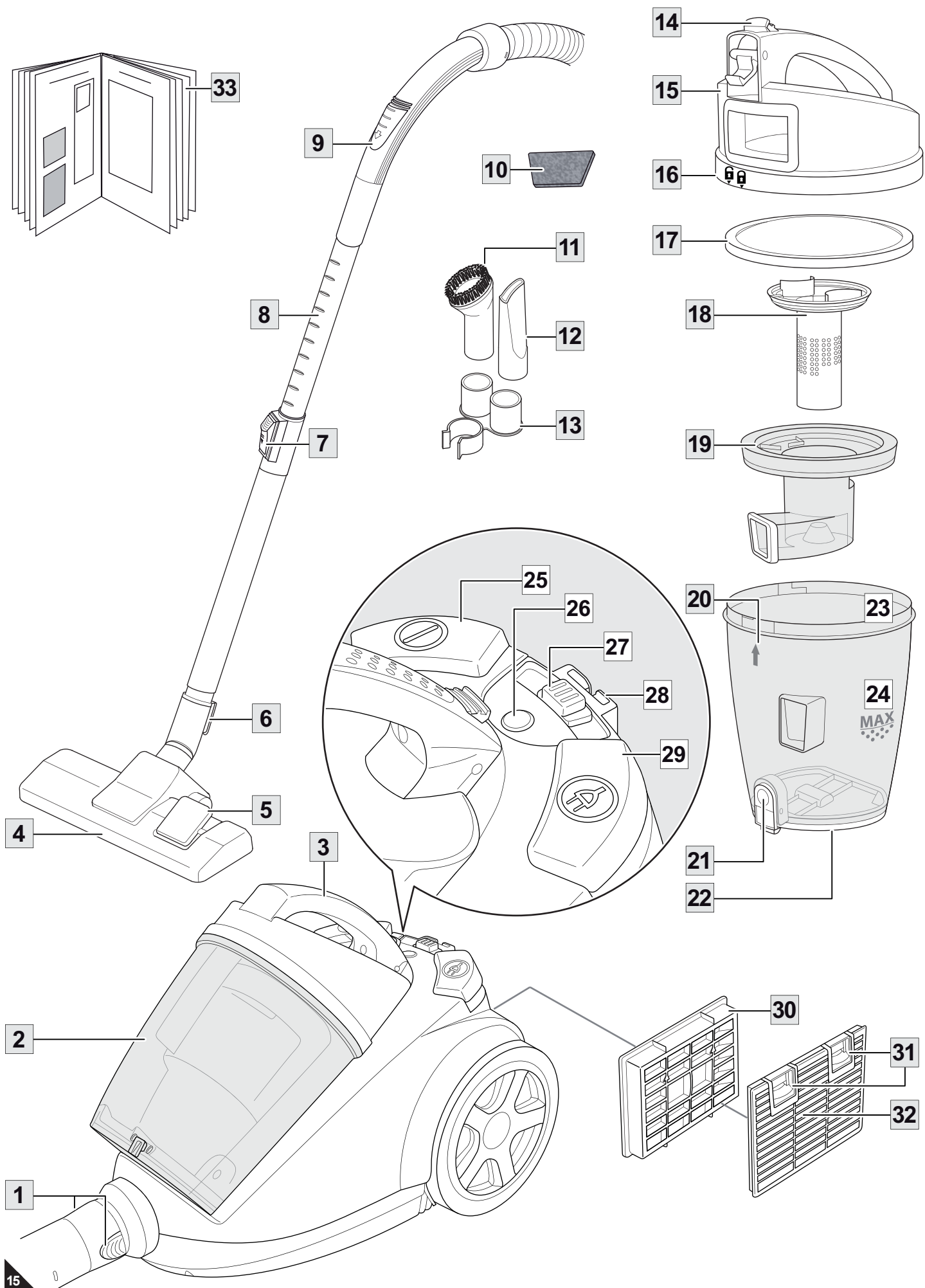

1 Centec 2'e Genel Bakış

Teslimat kapsamına genel bakış (Res. 1)

- 1 Emme hortumu için kilit düğmesi
 - 2 Toz haznesi
 - 3 Taşıma sapı
 - 4 Yer süpürme parçası (resim örnektir)
 - 5 "Halı/sert zemin" ayar mandalı
 - 6 Park kancası
 - 7 Teleskobik boru kilidi
 - 8 Teleskobik boru
 - 9 Ek hava regülatörü
 - 10 Ön motor filtresi
 - 11 Mobilya fırçası
 - 12 Aralık temizleme parçası
 - 13 Donanım tutma tertibatı
 - 14 Toz haznesi için kilit düğmesi
 - 15 Toz haznesi kapağı
 - 16 Toz haznesi kapağında yerleştirme işaretleri
 - 17 Motor koruma filtresi
 - 18 Filtre eleği
 - 19 Siklon birimi
 - 20 Toz haznesinde yerleştirme işareti
 - 21 Boşaltma düğmesi
 - 22 Toz haznesi taban plakası
 - 23 Toz haznesi
 - 24 Toz haznesinde MAX-işareti
 - 25 Açma/Kapama şalteri
 - 26 Temizleme göstergesi
 - 27 Emme gücü ayarı
 - 28 Park tutma birimi
 - 29 Kablo toplama düğmesi
 - 30 Dışa üfleme filtresi
 - 31 Dışa üfleme filtresi kapağı açma düğmeleri
 - 32 Dışa üfleme filtresi kapağı
 - 33 Kullanma Talimatı
- Parke fırçası (Res. 2/4*, opsiyonel*)
 - Turbo fırça (Res. 2/5*, opsiyonel*)
- * her defasındaki modele ve tasarıma göre teslimat kapsamında

Teşekkür ederiz!

Ürünümüz Centec 2'i satın aldığınız ve bize duyduğunuz güven için teşekkür ederiz.

İçindekiler

1 Centec 2'e Genel Bakış	53
Teknik Veriler	53
Garanti kapsamı	53
2 Güvenlik Açıklamaları	54
2.1 Kullanma Talimatına ilişkin olarak	54
2.2 Belirli kişi gruplarına ilişkin olarak	54
2.3 Elektrik beslemesine ilişkin olarak	54
2.4 Amaca uygun kullanıma ilişkin olarak	55
2.5 Arızalı cihazda	55
2.6 Atma/imha etme için	55
3 Kullanımdan önce	55
3.1 Ambalajdan çıkarma	56
3.2 Süpürme parçası seçme	56
3.3 Montaj	56
4 Kullanım	57
4.1 Kullanım esnasında güvenlik	57
4.2 Süpürme	57
4.3 Kapatma	57
4.4 Taşıma ve kaldırma	57
5 Bakım	58
5.1 Toz haznesini boşaltma ve temizleme	58
5.2 Toz haznesini boşaltma ve temizleme	58
5.3 Dışa üfleme filtresini temizleme	59
5.4 Yedek Parçalar ve Donanım	59
5.5 Sorun Giderme	59

Teknik Veriler

Cihaz türü	: Torbasız elektrik süpürgesi
Model	: Centec 2
Model numarası	: M2288 (-0/-1/.../-8/-9)
Gerilim	: 220 – 240V ~, 50/60 Hz
Güç	: 1800 W nom. – 2300 W maks.
Maks. kullanılabilir toz haznesi hacmi	: yaklaşık 2,5 litre
Elektrik kablosu uzunluğu	: yaklaşık 5 m
Ağırlık	: yaklaşık 5,3 kg



Sürekli ürün iyileştirme kapsamında teknik değişiklik ve şekil değişikliği yapma hakkı saklıdır. © Royal Appliance International GmbH

Garanti kapsamı

AB Yönetmeliği 1999/44/AT uyarınca yasal garanti kuralları geçerlidir. AB üyesi olmayan ülkelerde, ilgili ülkede geçerli asgari garanti istemleri geçerlidir.

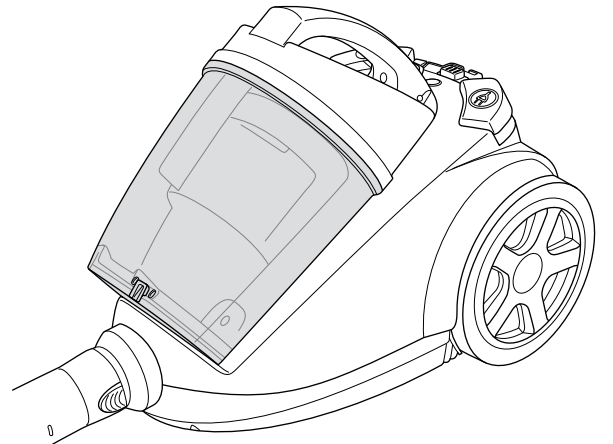

2 Güvenlik Açıklamaları

2.1 Kullanma Talimatına ilişkin olarak

Cihazla çalışmaya başlamadan önce bu Kullanma Talimatını tamamen okuyun. Talimatı her zaman bulabileceğiniz bir yerde muhafaza edin. Cihazı üçüncü kişilere verdiğinizde, bu Kullanma Talimatını da beraberinde verin. Bu Talimatın dikkate alınmaması, ağır yaralanmalara veya cihazda zararlara sebebiyet verebilir. Bu Kullanma Talimatının dikkate alınmaması sebebiyle meydana gelen zararlar için herhangi bir sorumluluk üstlenmeyiz.

Kazaları ve cihazda meydana gelebilecek zararları önlemek için aşağıdaki gibi işaretlenen açıklamalara mutlaka uyun.

Uyarı:

Sağlığınız açısından söz konusu tehlikelere karşı uyarır ve olası yaralanma risklerine işaret eder.

Dikkat:

Cihaza veya başka nesnelere yönelik olası tehlikelere dikkat çekerek.

Açıklama:

Sizin için önemli önerileri ve bilgileri gösterir.

2.2 Belirli kişi gruplarına ilişkin olarak

■ Bu cihazlar, gözlemlenmeleri veya cihazın güvenli kullanımına ilişkin bilgilendirilmeleri ve buradan doğan tehlikeleri anlamaları halinde 8 yaşından büyük çocuklar ve düşük fiziksel, duygusal veya mental yeteneklere sahip kişiler veya kullanım deneyimi ve/veya bilgisi olmayan kişiler tarafından kullanılabilirler.

■ Çocuklar cihazla oynamamalıdır.

■ Temizlik ve kullanıcı tarafından yapılacak bakımlar çocuklar tarafından sadece gözlemlenirken yapılabilir.

■ 8 yaşından küçük çocuklar, çalışırken veya soğumaya bırakılmışken cihazdan ve bağlantı hattından uzak tutulmalıdır.

■ Ambalaj materyali oyun için kullanılmamalıdır. Boğulma tehlikesi vardır.

2.3 Elektrik beslemesine ilişkin olarak

Cihaz elektrikle işletilmekte olup, burada prensip olarak elektrik çarpma tehlikesi söz konusudur. Bu nedenle aşağıdaki hususlara dikkat edin:

■ Cihazı asla suya veya başka sıvılara daldırmayın ve yağmurdan ve nemden uzak tutun.

■ Prizi/fişi asla ıslak ellerle ellelemeyin. Cihazı açıkta veya rutubetli odalarda çalıştırmayın.

■ Elektrik kablosunun bükülmemesine, sıkışmamasına, üzerinden ağır nesnelere geçmemesine veya ısı kaynakları ile temas etmemesine dikkat edin. Ayrıca, takılıp düşmeyeceğiniz şekilde bulundurun.

■ Elektrik beslemesine bağlarken, model etiketi üzerinde belirtilen elektrik geriliminin, prizinizin gerilimi ile uygun olduğundan emin olun.

■ Elektrik kablosunu kullanımından önce olası hasarlara ilişkin olarak kontrol edin.

■ Cihazı asla elektrik kablosundan taşımayın. Zarar görebilir.

■ Cihazı temizlemeden veya bakım yapmadan önce, cihazı kapatın ve fişini prizden çekin.

■ Fişi prizden çekeceğiniz zaman, her zaman doğrudan fişten çekin. Asla elektrik kablosundan çekmeyin, bunun zarar görme tehlikesi vardır.

■ Mümkünse uzatma kablosu kullanmayın. Eğer kullanılması lazımsa, sadece, cihazın güç

3 Kullanımdan önce

sarfıyatı için tasarlanmış olan, GS-testli, püskürtme suya karşı korumalı, basit uzatma kabloları (çoklu prizler değil) kullanın.

2.4 Amaca uygun kullanıma ilişkin olarak

Elektrikli süpürge sadece evde kullanılmalıdır.

Sınai bir kullanım için uygun değildir.

Elektrikli süpürgeyi sadece kuru, normal kirli zeminlerin temizliğinde kullanın. Orijinal ve çalışan bir mobilya fırçasını veya döşeme ağzını monte ettiğinizde, cihazı, mobilyaların ve döşemelerin temizlenmesi için de kullanabilirsiniz.

Her türlü farklı kullanım, amaca uygun olmayan kullanım olarak kabul edilir ve yasaktır.

Özellikle yasak olan hususlar:

- Patlayıcı veya kolay yanıcı maddelerin yakınında kullanım. Yangın veya patlama tehlikesi mevcuttur.
- Açık havada kullanım. Yağmur ve kirin cihazı bozma tehlikesi vardır.
- Cihazın açıklıkları içine yabancı maddelerin sokulması. Aşırı ısınma meydana gelebilir.
- Cihazın kendi başına modifiye edilmesi veya tamir edilmesi.
- El süpürgesinin aşağıdakilerin temizliğinde kullanılması yasaktır:
 - İnsanların, hayvanların, bitkilerin, özellikle saçlar, parmaklar ve diğer vücut uzuvları ve ayrıca giyilmiş kıyafetler. Bunlar içeriye çekilebilirler. Yaralanmalar söz konusu olabilir.
 - Su ve diğer sıvılar, özellikle nemli halı temizleyicileri. İç kısımda nem, kısa devreye neden olabilir.
 - Toner (lazer yazıcılar, fotokopi makineleri vs. için). Yangın ve patlama tehlikesi mevcuttur.
 - Kor halindeki kül, yanan sigaralar veya kibritler. Yangın çıkabilir.
 - Cam kırıkları, iğneler vs. gibi sivri nesnelere. Cihaz bunlardan zarar görebilir.
 - İnşaat atığı, alçı, çimento, ince matkap tozu, makyaj malzemesi, pudra vs. Böylece cihaz zarar görebilir.

2.5 Arızalı cihazda

Asla arızalı bir cihazı veya arızalı bir elektrik kablosuna sahip bir cihazı çalıştırmayın. Bu cihazın bağlantı hattı zarar gördüğünde, tehlikelerin önlenmesi için, bunun üretici tarafından veya müşteri hizmetleri tarafından veya benzer yetkili bir kişi tarafından değiştirilmesi gerekir. Arızalı bir cihazı tamir için yetkili satıcınıza veya Dirt Devil-Müşteri Hizmetlerine yollayın (► Sayfa 46, "International Service").

2.6 Atma/imha etme için



Cihazı, ülkenizde geçerli çevre koruma yönetmeliklerine uygun olarak atın/imha edin. Elektriksel atıklar, ev atıkları ile birlikte atılamazlar/imha edilemezler. Bunun yerine eski cihazların iadesi için yerel toplama yerlerini kullanın. Kullanılan filtreler, çevre dostu materyallerden imal edilmişlerdir. Bunları ev çöpüyle atabilirsiniz.

3 Kullanımdan önce

3.1 Ambalajdan çıkarma

⚠ Dikkat:

Cihazı, zarar görmemesi için, prensip olarak orijinal ambalajında taşıyın/gönderin. Bunun için orijinal ambalajı muhafaza edin. Gerekli olmayan ambalaj materyalini düzgün şekilde atın/imha edin.

1. Cihazı ve donanım parçalarını ambalajından çıkarın.
2. Parçaların hasarsız olup olmadığını kontrol edin.

Açıklama:

Eğer taşımadan kaynaklı bir zarar tespit ederseniz, hemen satıcınıza danışın.

3.2 Süpürme parçası seçme

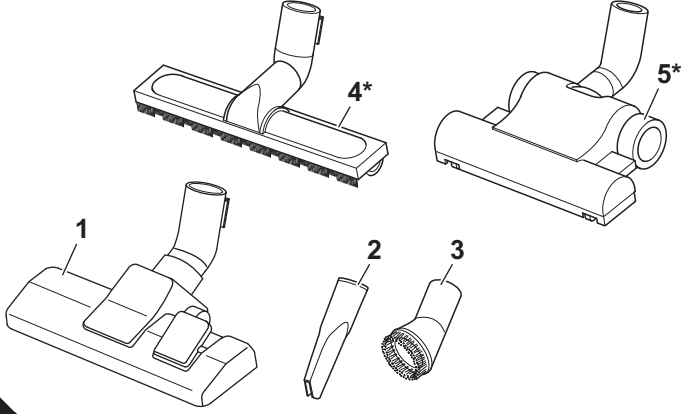

1. Her defasında temizlenecek zemine uygun bir süpürme parçası seçin:
 - **Donanım** olarak yer süpürme parçası (Res. 2/1) yanında aralık temizleme parçası ve mobilya fırçası teslimat kapsamı içindedir.
 - **Aralık temizleme parçası (Res. 2/2):** Zor erişilebilir yerlerden tozu temizlemek için bunu kullanın.
 - **Mobilya fırçası (Res. 2/3):** Hassas yüzeylere sahip olan eşyalardan tozu süpürmek için bunu kullanın.
 - ***Opsiyonel** olarak (ya ni: modele ve tasarıma bağlı olarak teslimat kapsamında) ayrıca aşağıdakiler alınabilir:
 - **Parke fırçası (Res. 2/4*)**
Bu, uzun fırçalarla donatılmıştır ve özellikle hassas yüzeylerin (örn. parke, laminat) temizlenmesine hizmet eder.
 - **Turbo fırça (Res. 2/5*)**
Bu, döner bir fırça kafasına sahiptir ve halıların derinlemesine temizlenmesine uygundur. Fırçalama, halı tüylerinin dikleşmesini sağlar.

⚠ Dikkat:

Turbo fırçamız sadece *hassas olmayan* halıların, yollukların, paspasların ve benzerlerinin temizlenmesi içindir. Tereddütsüz olarak geleneksel bir fırçayla temizlemeyeceğiniz hiçbir eşyayı turbo fırça ile de temizlemeyin. Ayrıca ne hassas dokuya sahip olan mobilyaları, kumaşları, ne de diğer yüksek değerli veya cilalanmış zeminleri turbo fırça ile temizlemeyin. Maddi hasarlar söz konusu olabilir. Şüpheli durumlarda turbo fırçayı kullanmayın. Her durumda ilgili üreticilerin temizlik ve bakım açıklamalarını dikkate alın.

2. Donanım tutma birimini, resimdeki gibi teleskobik boruya veya sapa takın (Res. 3/A).
3. Gerekli olan temizleme parçasını, donanım tutma biriminin takma yerlerine sokun (Res. 3/B).

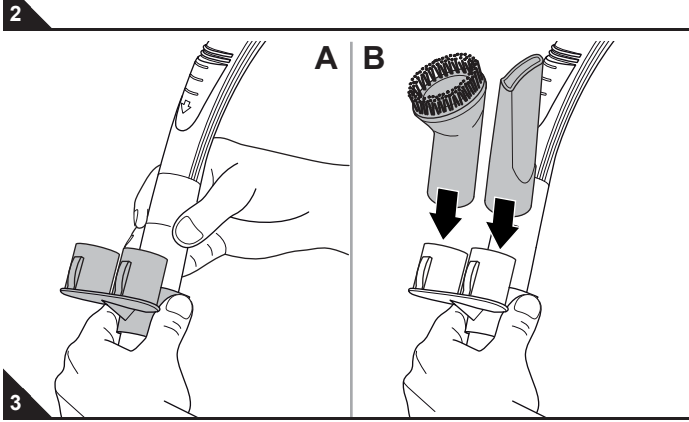

3.3 Montaj

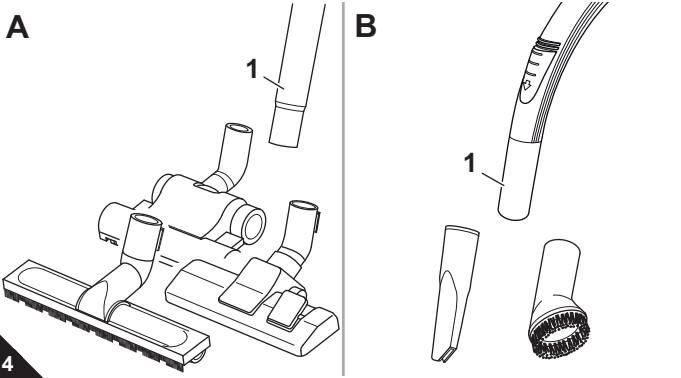

⚠ Uyarı:

Yaralanma tehlikesi! Süpürme parçalarını sadece, fiş prizden çekildiğinde monte edin. Elektrikli süpürge yanlışlıkla çalıştırılabilir.

⚠ Dikkat:

Süpürme işlemi öncesinde, yerleştirdiğiniz süpürme parçasının süpürülecek zemin için uygun olmasını temin edin. Kaplama üreticilerinin tavsiyelerini dikkate alın.

1. Seçilen süpürme parçasını, teleskobik borunun (Res. 4/A1) ya da sapını (Res. 4/B1) alt ucuna takın.
2. Emme hortumunun ucunu, resimde gösterildiği gibi giriş açıklığı (Res. 5/A) içine, kilit duyulabilir ve hissedilebilir şekilde kilitlene kadar sokun.

Teleskobik borunun kullanımında:

3. Sapi, teleskobik borunun üst ucuna sokun (Res. 5/B).
4. Teleskobik borunun uzunluğunu ayarlayın (Res. 5/C). Bunun için teleskobik boru kilidini aşağıya bastırın. Teleskobik boruyu, arzu ettiğiniz uzunluğa çekerek ayarlayın. Kilitleme için teleskobik boru kilidini çekerek bırakın. Belirgin bir klik sesi duyacaksınız.

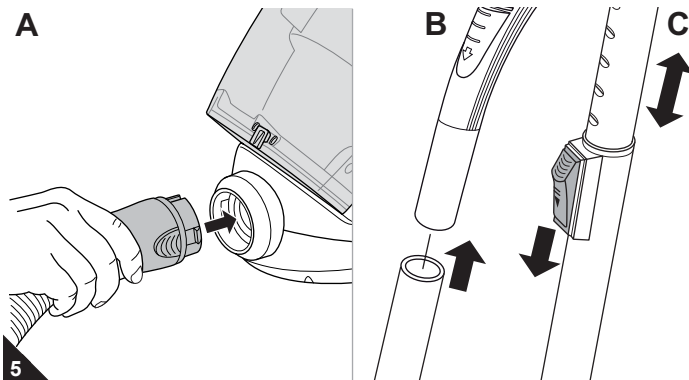

4 Kullanım

4.1 Kullanım esnasında güvenlik

⚠ Uyarı:

Yaralanma tehlikesi! Her kullanım öncesinde cihazı ve elektrik kablosunu kontrol edin. Hasar görmüş cihaz kullanılmamalıdır.

⚠ Uyarı:

Yaralanma tehlikesi! Özellikle merdivenleri süpürürken, her zaman cihazın yukarısında bulunmaya dikkat edin.

⚠ Dikkat:

Elektrikli süpürgeyi sadece, tüm filtreler sağlam, kuru ve düzgün şekilde takılı olduğunda kullanın. Hiçbir nesnenin teleskobik boruyu, emme hortumunu veya başka açıklıkları tıkamamasını sağlayın.

Açıklama:

Elektrik süpürgesi bir aşırı ısınma korumasına sahiptir. Cihaz, aşırı ısınmada (örn. tıkanmış emme yolları sebebiyle) otomatik olarak kapanır. Bu gerçekleşirse:

- Elektrikli süpürgeyi kapatın.
- Fişi çekin.
- Aşırı ısınma sebebinin giderin.
- Yaklaşık 45 dakika bekleyin.

Soğumuş elektrik süpürgesini tekrar açabilirsiniz.

4.2 Süpürme

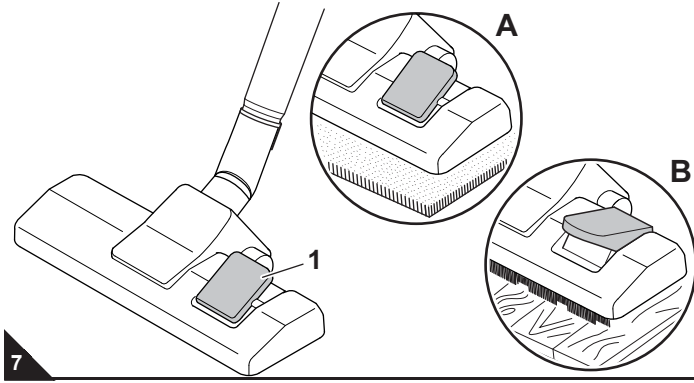
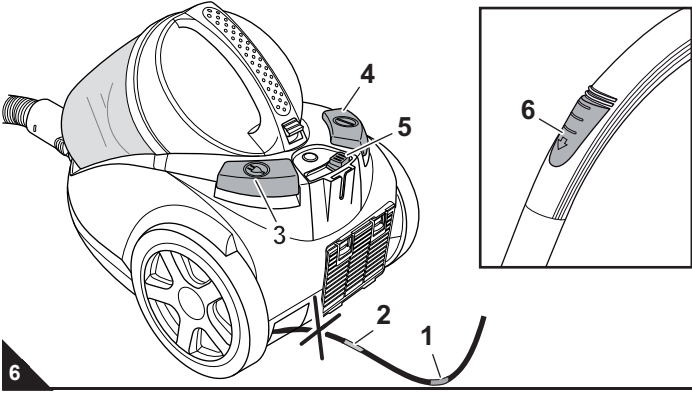

1. Elektrik kablosunu fişten tutup sarı işarete (Res. 6/1) kadar dışarı çekin.

⚠ Uyarı:

Elektrik çarpma tehlikesi! Kırmızı işaret (Res. 6/2) görünüyorsa, elektrik kablosunu kablo toplama düğmesi (Res. 6/3) ile sarı işarete (Res. 6/1) kadar tekrar içeri çekin. Aksi takdirde elektrik kablosu zarar görebilir.

2. Fişi, koruma kontağı olan bir prize takın.
3. Elektrikli süpürgeyi açma/kapama şalterinden (Res. 6/4) açın.
4. Emme gücünü, emme gücü ayarında ayarlayın (Res. 6/5).

Açıklama:

Ek hava regülatörü (Res. 6/6) ile emme gücünü, örn. içeri çekilmiş perdeleri tekrar dışarıya çıkarabilmek için emme gücünü hızlı şekilde düşürebilirsiniz.

5. Yer süpürme parçasını kullandığınızda, "Halı/sert zemin" ayar mandalını her defasındaki zemin kaplamana uygun ayarlayın (Res. 7/1):
Res. 7/A: uzun ve kısa tüylü halılar, kilimler için
Res. 7/B: parke, fayans, PVC vs. gibi sert zeminler için.

⚠ Uyarı:

Yaralanma tehlikesi! Çalışma yerini terk etmeden önce, cihazı kapatın ve açıklamaları dikkate alın: ▷ Bölüm 4.3, „Kapatma“. Böylece kazaları önlemiş olursunuz.

4.3 Kapatma

⚠ Uyarı:

Yaralanma tehlikesi! Elektrik kablosunun kontrolsüz şekilde içeri toplanmasında bu kişilerin ve eşyaların ayaklarına dolanabilir, düşmeye sebep olan bir tuzak haline gelebilir veya nesnelere devirebilir. Bu yüzden fişi elinizde tutun ve elektrik kablosunu toplamak için içeri çekerken elinizde kontrol edin.

1. Elektrikli süpürgeyi açma/kapama şalterinden (Res. 6/4) kapatın ve fişi prizden çekin.
2. Fişi elinizde tutun.
3. Elektrik kablosunu içeriye toplamak için kablo toplama düğmesine basın (Res. 6/3).

4.4 Taşıma ve kaldırma

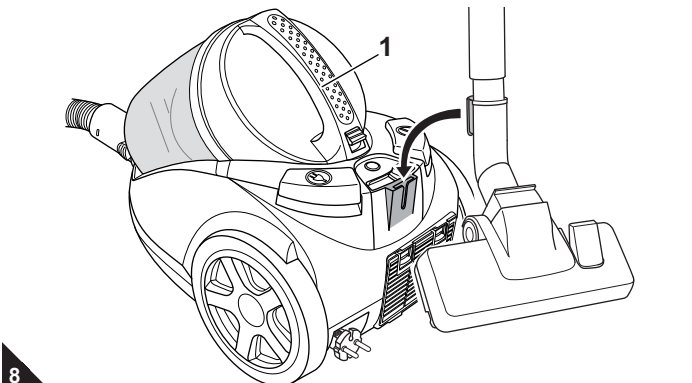

- Taşıma amacıyla elektrik süpürgesini sapından (Res. 8/1) tutun.
- Muhafaza etme için, yer süpürme parçasının park kancasını park tutma birimine asarak, teleskobik boruyu elektrik süpürgesine takabilirsiniz (Res. 8).
- Cihazı uzun süreli olarak kaldıracaksanız, önce toz haznesini boşaltın, ▷ Bölüm 5.1, „Toz haznesini boşaltma ve temizleme“.
- Cihazı serin, kuru, çocukların erişemeyeceği bir yerde muhafaza edin.

⚠ Dikkat:

Cihazı asla doğrudan ısı kaynakları yanına koymayın (örn. kalorifer, soba). Doğrudan güneş ışığı almasını engelleyin. Isı, cihaza zarar verebilir.

5 Bakım

5.1 Toz haznesini boşaltma ve temizleme

⚠ Dikkat:

Toz kabını boşaltmadan önce cihazı kapatın. Böylece tozun cihaza zarar vermesini engellersiniz.

Açıklama:

Toz kabı muhteviyatını, ev atığıyla yasak olan bileşenler ihtiva etmediği sürece, ev çöpü ile birlikte atabilirsiniz/imha edebilirsiniz.

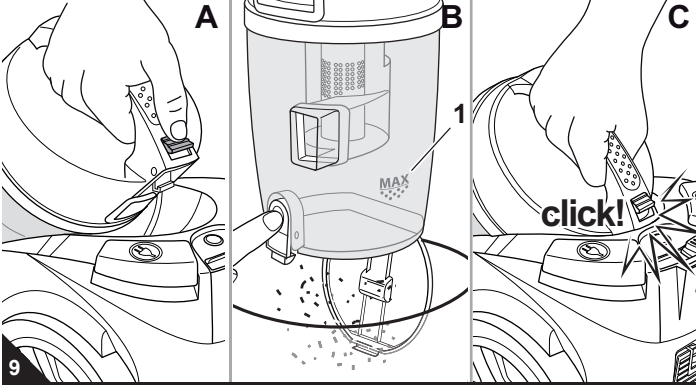

■ Toz kabını en iyisi her süpürme işlemi sonrasında boşaltın.

■ Ancak toz haznesini en geç,

- "MAX"-işaretine (Res. 9/B1) ulaşıldığında,
- Temizlik göstergesi (Res. 1/26) yeşil yandığında veya
- uzun süreli depolama veya sevkıyatta boşaltın.

1. Cihazı kapatın, ▷ Bölüm 4.3, „Kapatma“.
2. Toz haznesi için kilit düğmesine basın (Res. 9/A).
3. Toz haznesini yukarıya doğru konsolundan çıkarın.
4. Toz kabını, bunu bir çöp kovasının derin şekilde içine tutarak ve ondan sonra boşaltma düğmesine basarak temizleyin (Res. 9/B).

Açıklama:

Boşaltma sonrasında filtre tertibatlarını sökerseniz, toz kabı daha iyi temizlenir, ▷ Bölüm 5.2, „Filtre tertibatlarını temizleme“.

5. Olası olarak toz haznesi içinde bulunan toz artıklarını kuru bir bez veya yumuşak bir fırça, örneğin birlikte verilmiş olan mobilya fırçası yardımıyla temizleyin.
6. Toz haznesinin taban plakasını tekrar kapatın.
7. Toz kabını tekrar konsolü içine geri yerleştirin (Res. 9/C). Bu, duyulabilir ve hissedilebilir şekilde yerine oturur.

5.2 Filtre tertibatlarını temizleme

■ Toz kabını her boşalttığınızda filtre tertibatlarını da temizleyin, ▷ Bölüm 5.1, „Toz haznesini boşaltma ve temizleme“.

■ Filtre tertibatlarını en geç, temizlik göstergesi (Res. 1/26) yandığında temizleyin.

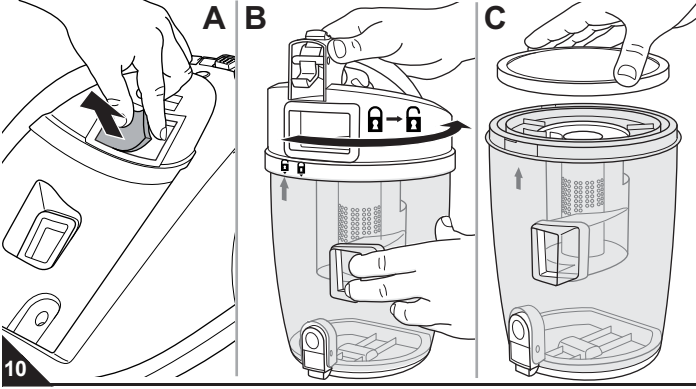

1. Cihazı kapatın ve toz haznesini boşaltın, ▷ Bölüm 5.1, „Toz haznesini boşaltma ve temizleme“.
2. Ön motor filtresini konsolundan çıkarın (Res. 10/A).
3. Toz haznesi kapağını, ok yönünde çevirerek açın (Res. 10/B).
4. Motor koruma filtresini toz kabından (Res. 10/C) çıkarın.
5. Filtre eleğini çevirip gevşetin (Res. 11/A) ve toz kabından yukarıya doğru çekerek alın (Res. 11/A).
6. Siklon birimini yukarıya doğru çekerek toz kabından çıkarın (Res. 11/B). Siklon biriminin kilidinin bunun için açılması gerekmez. Bu, sadece toz kabı üzerine basit şekilde yerleştirilmiştir.
7. Büyük ve kaba kirleri elle temizleyin ve filtre tertibatlarını birlikte teslim edilen mobilya fırçasıyla fırçalayıp temizleyin.
8. Filtre tertibatları kuru temizleme işlemi sonrasında hala kirliyse, bunları elle iyice, her türlü kir giderilene kadar temizleyin.

⚠ Dikkat:

Filtre tertibatları yıkanabilir, ancak ne bulaşık makinesinde, ne de çamaşır makinesinde yıkanmaya uygun değildirler. Ayrıca temizlik için temizleme maddeleri veya sert kıllı fırçalar kullanmayın. Filtre elemanlarını temizlendikten sonra yaklaşık 24 saat oda sıcaklığında kurutun. Parçaları, ancak tamamen kuruduktan sonra tekrar yerine takın.

9. Eğer filtre tertibatlarından bir tanesi zarar görmüşse, bunu yenisiyle değiştirin (▷ Bölüm 5.4, „Yedek Parçalar ve Donanım“).
10. Ön motor filtresini tekrar konsolü içine geri yerleştirin (Res. 10/A).
11. Temizlenmiş olan siklon birimini toz kabına geri yerleştirin (Res. 11/C). Burada, giriş açıklığının ve toz kabının girişinin üst üste gelmesine dikkat edin (Res. 11/C). Eğer siklon birimi yerine oturmuyorsa, biraz sağa sola çevirin; bu durumda güvenli şekilde yerine oturacaktır.
12. Filtre eleğini tekrar, kilit sembolleri karşılıklı gelecek şekilde yerleştirin (Res. 12/A).
13. Sonra filtre eleğini tekrar çevirip sıkın (Res. 12/A).
14. Motor koruma filtresini toz kabına yerleştirin (Res. 12/B).
15. Kapağı, kapaktaki yerleştirme işareti (▼) toz haznesinde bulunan kilit sembolü (Res. 12/C) üzerinde bulunacak şekilde yerleştirin (Res. 12/C).
16. Kapağı, ok yönünde çevirerek kilitleyin (Res. 12/C).

5 Bakım

5.3 Dışa üfleme filtresini temizleme

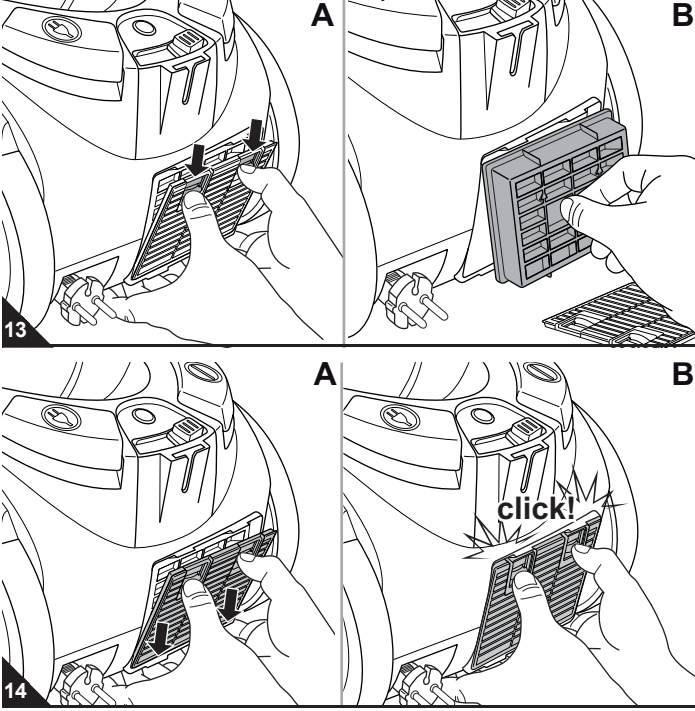

■ Filtre tertibatlarını her temizlediğinizde dışa üfleme filtresini de temizleyin, ▷ *Bölüm 5.2, „Filtre tertibatlarını temizleme“*.

■ Ancak dışa üfleme filtresini asgari her 6 ayda bir temizleyin.

1. Cihazı kapatın, ▷ *Bölüm 4.3, „Kapatma“*.
2. Dışa üfleme filtresi kapağının kilitlerini aşağıya (Res. 13/A) bastırın ve dışa üfleme filtresi kapağını katlayarak açın.
3. Dışa üfleme filtresini konsolundan çıkarın (Res. 13/B).
4. Dışa üfleme filtresi dahil filtre tutacağına bir çöp kovası üzerinde tutun ve kaba kirleri elle temizleyin.
5. Toz artıklarını yumuşak bir fırça yardımıyla, örneğin birlikte verilen mobilya fırçası yardımıyla temizleyin (Res. 14/A).

⚠ Dikkat:

Dışa üfleme filtresi yıkanır özellikle değildir.

6. Eğer dışa üfleme filtresi hasar görmüşse, deforme olmuşsa veya fazla kirlenmişse, bunu yenisiyle değiştirin (sipariş bilgileri ▷ *Bölüm 5.4, „Yedek Parçalar ve Donanım“*).
7. Yeni/temizlenmiş dışa üfleme filtresini konsolu içine geri takın (Res. 13/B).
8. Dışa üfleme filtresi kapağını önce alta yerleştirin (Res. 14/A) ve sonra yukarıdan katlayarak kapatın (Res. 14/B).

5.4 Yedek Parçalar ve Donanım

⚠ Dikkat:

Sadece teslimat kapsamı içinde orijinal yedek parçalar veya tekrar sipariş ile aldığınız yedek parçaları kullanın.

- Sipariş kontağı: ▷ *Sayfa 62, „International Service“*

■ Devamdaki donanım ve yedek parçaları tekrar sipariş edebilirsiniz:

Ürün no.	Tanımlama
2288001	1 filtre eleği (Res. 1/18) ve 1 siklon birimi (Res. 1/19)
2288002	2-parçalı filtre seti (1 ön motor filtresi [Res. 1/10] ve 1 motor koruma filtresi [Res. 1/17])
2288003	1 dışa üfleme filtresi (Res. 1/30)
M203	1 Parke fırçası (Res. 2/4*)
M209	1 Turbo fırça (Res. 2/5*)

5.5 Sorun Giderme

⚠ Uyarı:

Yaralanma tehlikesi! Asla arızalı bir cihazı kullanmayın! Sorunu aramadan önce, cihazı kapatın ve fişini prizden çekin, ▷ *Bölüm 4.3, „Kapatma“*.

Yetkili Dirt Devil satıcısını, Dirt Devil servis ortağını veya uzman teknik servisi aramadan veya cihazı göndermeden önce, aşağıdaki tablodan, sorunu kendiniz giderip gideremeyeceğinize bakın.

Sorun	Olası sebep / çözüm
Cihaz açılmıyor.	Prizden elektrik gelmiyor. Elektrik süpürgesini, elektrik geldiğinden emin olduğunuz başka bir prizde deneyin. Elektrik kablosu arızalı. Elektrik kablosunu Dirt Devil-Müşteri Hizmetlerine değiştirin, adres ▷ <i>Sayfa 62, „International Service“</i> .
Cihaz aniden emmeyi bırakıyor.	Aşırı ısınma koruması devrede (muhtemelen tıkanmış emme yolları vb. sebebiyle). Cihazı kapatın ve fişi prizden çekin. Aşırı ısınma sebebini giderin (örn. teleskobik boruyu ve emme hortumunu sökün ve tıkanmayı giderin). Yaklaşık 45 dakika bekleyin. Soğumuş cihazı tekrar açabilirsiniz.
Temizleme göstergesi (Res. 1/26) yanıyor.	Toz kabı dolmuş. Toz kabını boşaltın temizleyin, ▷ <i>Bölüm 5.1, „Toz haznesini boşaltma ve temizleme“</i> . Filtre tertibatları kirlidir. Filtre tertibatlarını temizleyin, ▷ <i>Bölüm 5.2, „Filtre tertibatlarını temizleme“</i> .

Sorun	Olası sebep / çözüm
Kusursuz çalışmaya başlamaya rağmen temizleme sonucu tatmin edici değil.	Ek hava regülatörü (Res. 1/9) açık. Ek hava regülatörünü kapatın. Takılan süpürme parçası uygun değil. Ağzı değiştirin, ▷ <i>Bölüm 3.2, „Süpürme parçası seçme“</i> . Ayarlanan emme gücü uygun değil. Emme gücü regülatörünün konumunu kaplamaya uygun hale getirin, ▷ <i>Bölüm 4.2, „Süpürme“, adım 4</i> . "Halı/sert zemin" ayar mandalı (Res. 1/5) konumu uygun değil. "Halı/sert zemin" ayar mandalının konumunu, kaplamaya uygun hale getirin, ▷ <i>Bölüm 4.2, „Süpürme“, adım 5</i> . Toz kabı dolmuş. Toz kabını boşaltın/temizleyin, ▷ <i>Bölüm 5.1, „Toz haznesini boşaltma ve temizleme“</i> . Filtreler kirlidir. İlgili filtreyi veya filtre tertibatını temizleyin, ▷ <i>Bölüm 5.2, „Filtre tertibatlarını temizleme“</i> ya da ▷ <i>Bölüm 5.3, „Dışa üfleme filtresini temizleme“</i> . Süpürme parçası, teleskobik boru veya emme hortumu tıkanmıştır. Tıkanmayı giderin. Bunun için gerekliyse uzun bir ahşap çubuk kullanın (örn. bir temizlik süpürgesi sapı).

Açıklama:

Sorunu bu tablo yardımıyla çözemiyorsanız, Dirt Devil-Müşteri Hizmetlerine danışın (▷ *Sayfa 62, „International Service“*).

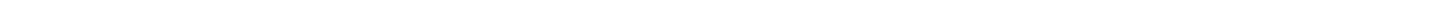
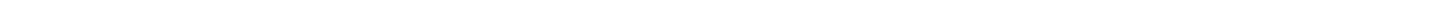
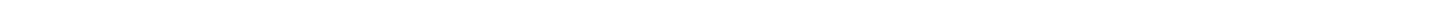
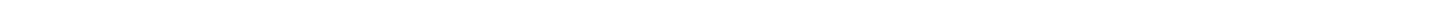

International Service

DE**Kundenservice:**

Royal Appliance International GmbH
Abt. Kundenservice
Jagenbergstraße 19
41468 Neuss
DEUTSCHLAND

Tel.: +49 (0) 180 - 501 50 50*
Fax: +49 (0) 2131 - 60 90 60 95
Hotline Ersatzteile: 01805 15 85 08*
E-Mail: Ersatzteilshop@dirdevil.de
www.dirdevil.de
servicecenter@dirdevil.de

*0,14 €/Minute aus dem deutschen Festnetz
(deutscher Mobilfunkhöchstpreis 0,42 €/Minute)

DE**Zubehör und Ersatzteile:**

Service Center Feuerbach KG
Corneliusstr. 75
40215 Düsseldorf
DEUTSCHLAND

Tel.: +49 (0) 1805 - 15 85 08*
Fax: +49 (0) 211 - 37 04 97

dirdevil-service@t-online.de
www.dirdevil-service.de

*0,14 €/Minute aus dem deutschen Festnetz
(deutscher Mobilfunkhöchstpreis 0,42 €/Minute)

AT

fsms gmbh
Welser Straße 79
4060 Leonding
ÖSTERREICH

Tel. +43 - 732 - 387 282 35
Fax +43 - 732 - 387 282 20

dirdevil@fsms.at
www.fsms.at

BE

Z.E.S. Goes B.V.
T.a.v. afd. Service
Pearyweg 1
4462 GT Goes
NEDERLAND

Tel: +31 - 113 - 24 07 00
Fax: +31 - 113 - 24 07 50
dirdevil@zesgoes.nl
www.zesinternational.com

BG

Pirita Ltd.
6, Tzar Ivan Assen II Str. entr. 2, ap.6
1124 Sofia
България

Tel: +35 (0) 9 2 973 11 31
Fax: +35 (0) 9 2 944 96 49
office@pirita.bg
www.pirita.bg

CH

Bluepoint-Service SAGL
Via Cantonale 14
6917 Barbengo
SWITZERLAND

Tel.: +41 (0)91 980 49 73
Fax.: +41 (0)91 605 37 55
info@bluepoint-service.ch
www.bluepoint-service.ch

CZ

K+P service s.r.o.
Vančurova 83
33901 Klatovy
Česká Republika

Tel: +420 - 602 366 221

k.p.servis@seznam.cz
www.tvservis.eu

DK

WhiteBrown A/S Service
c/o BSL Baltship Seatainers Logistics
Egeskovej 6
8700 Horsens
DANMARK

Tel.: +45 73326150
info@whitebrown.eu

ES**Venta de recambios:**

Recambios y accesorios online

Telf. +34 665931296

consultas@recambiosyaccesoriosonline.es
www.recambiosyaccesoriosonline.es

ES**Call Center / Helpline:**

Call Center Madrid, S.L.
Tel.: +34 902 070 425
Fax: +34 931 878 922

atencion.cliente@dirdevil.es

ES**Reparaciones y recambios:**

SAT Eixample
Calabria 277-279
08029 Barcelona
ESPANA

Tel: +34 934 306 950
Fax: +34 934 306 950
sateixample@hotmail.com

ES**Reparaciones y recambios:**

Electronica Latina, S.L.
Paseo Virgen del Puerto 13
28005 Madrid
ESPANA

Tel.: +34 913 665 202
Tel.: +34 913 665 203
Fax: +34 913 641 233
eleclatina@hotmail.es

ES**Reparaciones y recambios:**

Servicios Tecnicos B E A
Germana de Foix 1
50015 Zaragoza
ESPANA

Tel.: +34 976 520 077
Fax: +34 976 528 200
satbea@satbea.es
www.satbea.es

FI

Simson Huoltopalvelu Oy
Karvaamokuja 1
00380 Helsinki
SUOMI

Tel.:+358 (0) 20 755 87 90
Fax:+358 (0) 20 755 87 99
huolto@simson.fi
www.simson.fi

FR**Service Après Vente France**

Tel.: +33 (0)810 810 307**
**Coût d'un appel local depuis un
téléphone fixe français. Coût depuis
un mobile suivant opérateurs.
Horaires : lundi - vendredi de 9h à 18h

savdirdevil@tti-fc.com
www.dirdevilsav.fr

FR

OPM FRANCE
Service pièce de rechange
33 rue du Bois Briand
BP 61635
44316 NANTES CEDEX 3
FRANCE

Tel.: +33 2 40 49 64 25
Fax: +33 2 40 93 96 22
opm@opm-france.com
www.opm-france.com

HU

SEKON BT.
Budafoki út 60
1117 Bp.
MAGYARORSZÁG

Tel: +36 (0)1-205-3180
Fax: +36 (0)1-205-3181
Mobil: +36 (0)70-297-6985
service@invitone.hu
www.invitone.hu

IT

Ricambi Elettrodomestici
Corso L. Zanussi 11
33080 Porcia
ITALIA

Tel.: +39 0434 55 08 33
Fax: +39 0434 18 51 001

info@elettrodomesticiricambi.com
www.elettrodomesticiricambi.com

KO

D.Z."VALENTINI"
Jakov Xoxa p.n.
10000 Prishtine
KOSOVO

Tel.: +386 49 800 400
Tel.: +377 44 238 440
Tel.: +377 44 168 441
Fax: +381 38 225 000
valentini.service@gmail.com

LU

Z.E.S. Goes B.V.
T.a.v. afd. Service
Pearyweg 1
4462 GT Goes
NEDERLAND

Tel: +31 - 113 - 24 07 00
Fax: +31 - 113 - 24 07 50
dirdevil@zesgoes.nl
www.zesinternational.com

NL

Z.E.S. Goes B.V.
T.a.v. afd. Service
Pearyweg 1
4462 GT Goes
NEDERLAND

Tel: +31 - 113 - 24 07 00
Fax: +31 - 113 - 24 07 50
dirdevil@zesgoes.nl
www.zesinternational.com

NO

Easy Robot AS K.G.
Meldahlsvei 9
1671 Kråkerøy
NORGE

Tel.: +47 4034657

post@easyrobot.no
www.easyrobot.no

PL

Obsługa Gwarancyjna i Serwisowa
QUADRA-NET Sp. z o.o.
61-888 Poznań, ul. Składowa 5
POLSKA

Tel.: +48 (0)66 444 88 00
Fax.: +48 (0)61 642 90 62
infolinia@quadra-net.com
www.quadra-net.pl

PT

Famatécnica
Rua António Enes, nº 20 C
1050-025 Lisboa
PORTUGAL

Tel.: +35 121 314 35 10
Tel.: +35 121 353 55 65
Fax: +35 121 35 35 565
famatecnica@netcabo.pt

SI

Strojinc Ciril s.p.
Koseskega ul. 1a
1000 Ljubljana
SLOVENIJA

Tel: +386 -1- 42 28 489

SK

PREMT s.r.o.
Skladová 1
91701 Trnava
SLOVAKIA

Tel: +42 (0) 1 33 55 45 007
Fax: +42 (0) 1 33 55 45 007
premt@premt.sk
www.premt.sk



DE Servicekarte • **GB** Service card • **FR** Carte de service • **NL** Servicekaart
ES Tarjeta de servicio • **IT** Tagliando di servizio • **TR** Garanti kapsamı

**NUR GÜLTIG MIT RECHNUNGSKOPIE! • VALID ONLY INCLUDING A COPY OF THE PURCHASE SLIP!
VALABLE UNIQUEMENT AVEC UNE COPIE DE LA FACTURE! • ALLEEN GELDIG MET KOPIE VAN DE REKENING!
¡VÁLIDO SÓLO CON COPIA DE FACTURA! • VALIDO SOLO SE CORREDATO DA UNA COPIA DELLA FATTURA!
SADECE FATURA SURETİ İLE GEÇERLİDİR!**

Absender: Bitte Blockschrift in Großbuchstaben • From: Please print in capitals • Expéditeur : Veuillez écrire en caractères d'imprimerie et en majuscules • Afzender: a.u.b. blokletters in grote letters • Remitente: Por favor, escriba en letra de imprenta y en mayúsculas • Mittente: Per cortesia in stampatello a lettere maiuscole • Gönderen: Lütfen büyük harfler ve düz yazıyla

Name • Name • Nom • Naam • Nombres y apellidos • Nome • İsim

Straße und Hausnummer • Street and house number • Rue et numéro de maison • Straat en huisnummer • Calle y número • Via e numero civico • Sokak ve ev no

PLZ und Ort • Zip code and town • Numéro postal et lieu • Postcode en plaats • C.P. y ciudad • CAP e località • Posta kodu ve yer

Telefon mit Vorwahl • Phone number (with area code) • Téléphone avec indicatif • Telefoon met kengetal • Teléfono con prefijo • Telefono con prefisso • Şehirlerarası kodla telefon

CENTEC₂

E-Mail • email • Courriel • E-mail • Correo electrónico • e-mail • E-Posta

M2288

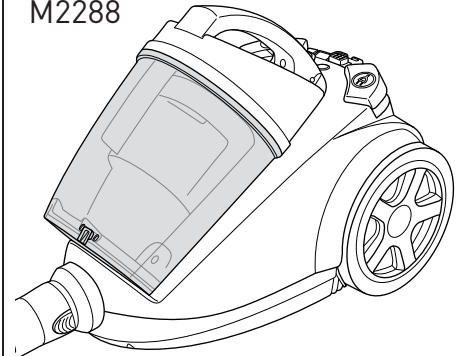

Kaufdatum • Date of purchase • Date d'achat • Datum van aankoop • Fecha de compra • Data d'acquisto • Satın alma tarihi

Datum, Unterschrift des Käufers • Date and owner's signature • Date, signature de l'acheteur • Datum, handtekening van de koper • Fecha, firma del comprador • Data, firma dell'acquirente • Tarih, satın alanın imzası

Fehlerbeschreibung • Description of the malfunction • Description du problème • Omschrijving van de fout • Descripción del fallo • Descrizione del difetto • Hata tanımı:

Bitte diesen Abschnitt ausschneiden und dem Gerät beilegen. • Please detach this part and send it in with the appliance. • Veuillez détacher cette partie et la joindre à l'appareil. • Dit deel a.u.b. uitknippen en bij het apparaat leggen. • Por favor, recorte este resguardo y añádelo al aparato. • Per cortesia ritagliare questa sezione e allegarla all'apparecchio. Lütfen bu bölümü kesin ve cihazın yanına ekleyin.



Royal Appliance International GmbH

Jagenbergstraße 19
41468 Neuss
Germany

servicecenter@dirdevil.de
www.dirdevil.de

+49 (0) 1805 - 10 90 19*
+49 (0) 2131 - 60 90 60 95

DE

* 0,14 €/Minute aus dem deutschen Festnetz, deutscher Mobilfunkhöchstpreis 0,42 €/Minute;

Die Gebühren für Telefonate aus dem Ausland (also außerhalb von Deutschland) richten sich nach den Preisen der jeweiligen ausländischen Anbieter und der jeweils aktuellen Tarife.

GB

* €0.14 per minute from German landlines, maximum German mobile phone tariff €0.42 per minute.

The cost of calls from abroad—outside Germany—depend upon the current prices of the respective foreign telephone company.

FR

*0,14 € par minute depuis le réseau fixe allemand, 0,42 € par minute au maximum depuis le réseau mobile allemand;

Les coûts des appels depuis l'étranger (donc hors de l'Allemagne) dépendent des prix fixés par les opérateurs étrangers et des tarifs actuellement en vigueur.

NL

* 0,14 €/minuut vanuit het Duitse vaste telefoonnet, vanuit het Duitse mobiele netwerk max. 0,42 €/minuut;

De kosten voor telefoongesprekken vanuit het buitenland (dus buiten Duitsland) richten zich naar de prijzen van de betreffende buitenlandse aanbieders en de betreffende actuele tarieven.

ES

* 0,14 €/minuto desde la red fija alemana, precio máximo alemán para telefonía móvil 0,42 €/minuto;

Las tasas para las llamadas telefónicas desde el extranjero (fuera de Alemania) se orientan a los precios de cada servidor extranjero y a las correspondientes tarifas actuales.

IT

* 0,14 €/minuto da rete fissa tedesca, prezzo massimo per la telefonia mobile tedesca 0,42 €/minuto;

Le tariffe delle chiamate dall'estero (ovvero da fuori Germania) dipendono dai prezzi degli operatori telefonici stranieri e dalle tariffe di volta in volta in vigore.

TR

* Almanya'da sabit hatlardan 0,14 €/dakika; Alman mobil telefon azami fiyatı 0,42 €/dakika;

Yurtdışından (yani Almanya dışından) yapılan aramaların ücretleri ilgili yurtdışı operatörün fiyatlarına ve her defasında güncel tarifelerine göre belirlenir.