

factory

**Bodenstaubsauger
mit Beutel**

**Bagged floor
vacuum cleaner**

**Aspirateur
avec sac**

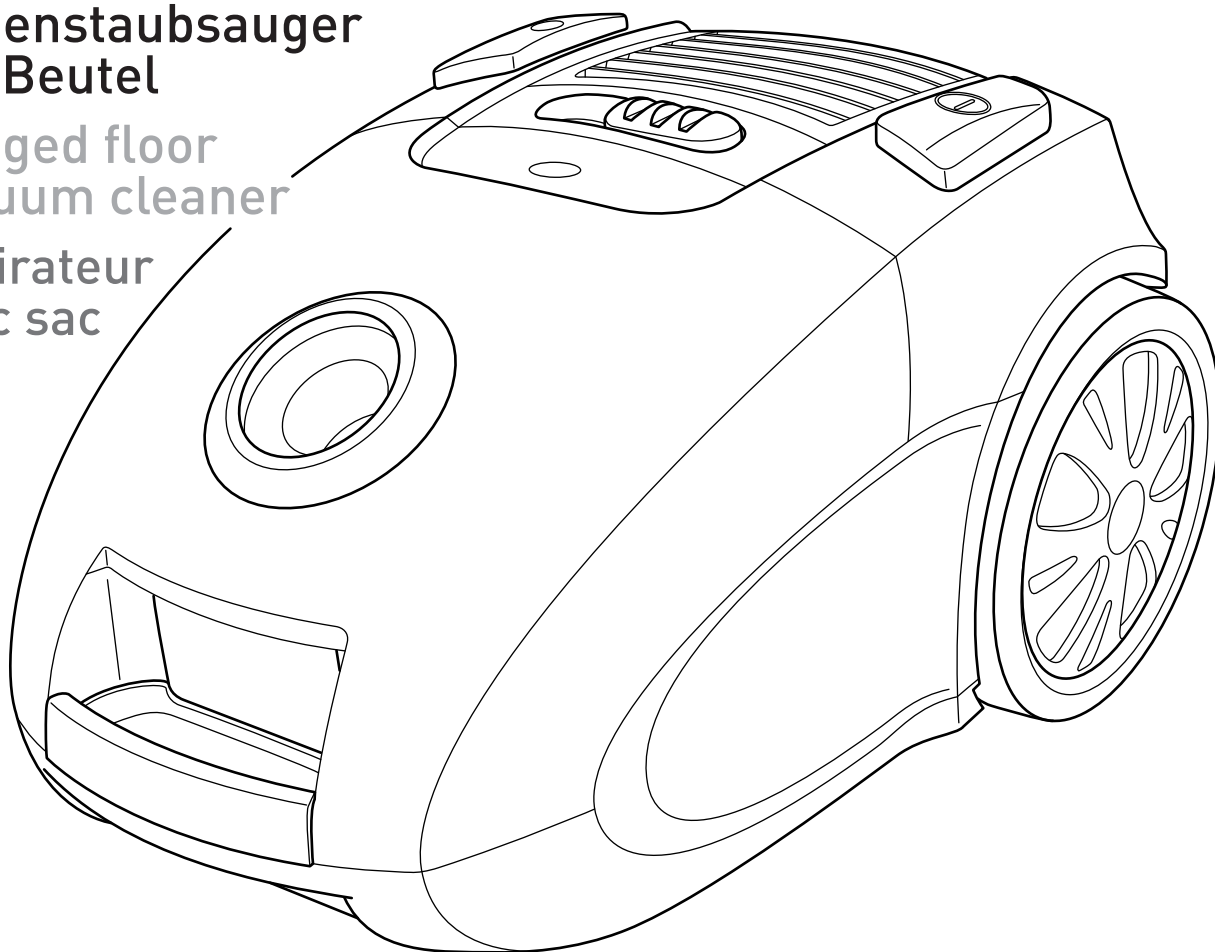

DE Bedienungsanleitung
Bodenstaubsauger
mit Beutel

GB Operating Manual
Bagged floor vacuum
cleaner

FR Mode d'emploi
Aspirateur avec sac

NL Bedieningshandleiding
Stofzuiger met zak

ES Manual de instrucciones
Aspiradora rodante
con bolsa

IT Istruzioni per l'uso
Aspirapolvere a sacchetto

TR Kullanım Klavuzu
Torbali elektrik süpürgesi

Dirt Devil

Bedienungsanleitung 4 - 9

DE

Operating Manual 10 - 15

GB

Mode d'emploi 16 - 21

FR

Bedieningshandleiding 22 - 27

NL

Manual de instrucciones 28 - 33

ES

Istruzioni per l'uso 34 - 39

IT

Kullanım Klavuzu 40 - 45

TR

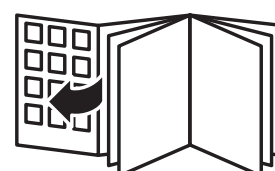

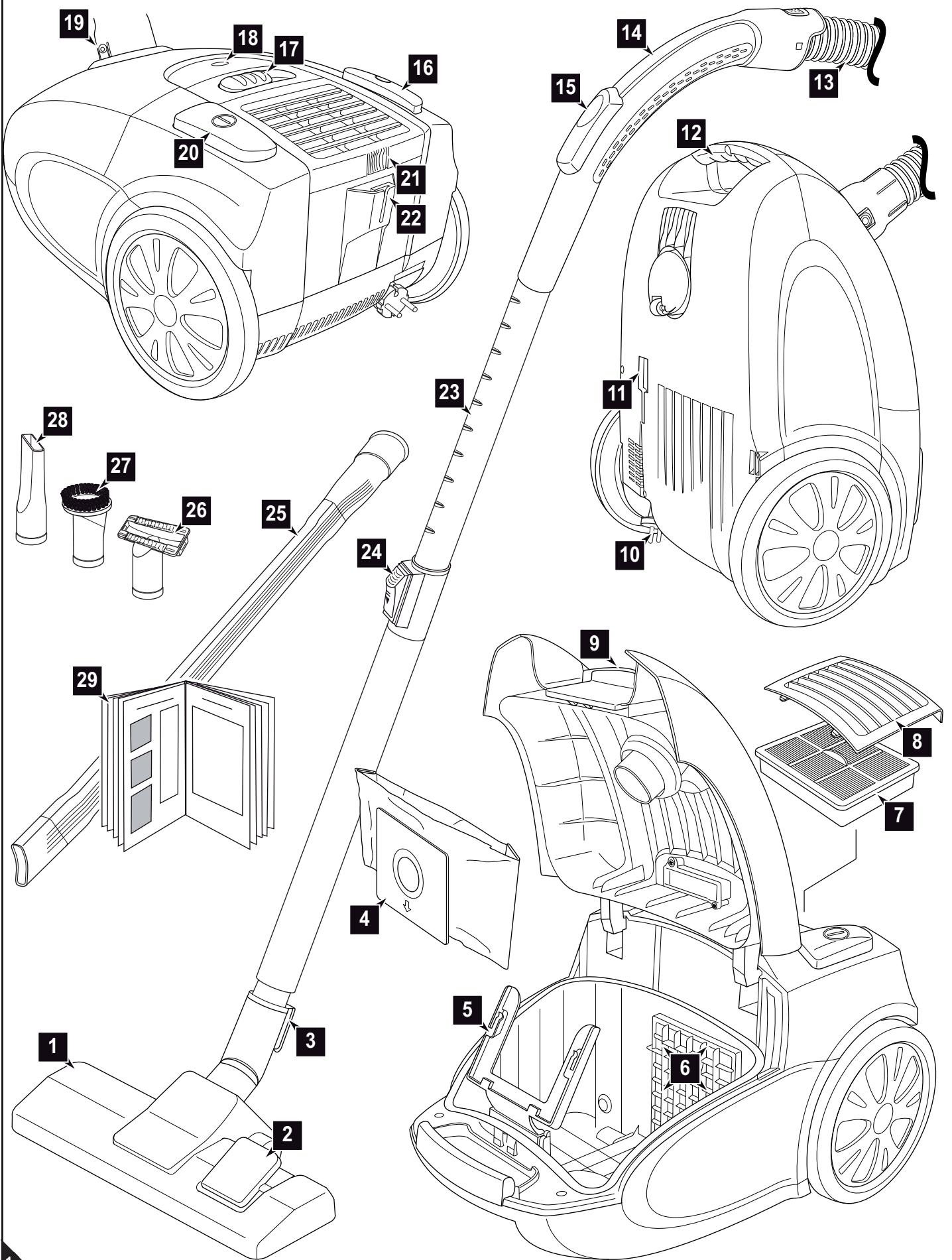

Vielen Dank!

Wir danken Ihnen für den Kauf des „factory“ Bodenstaubsauger mit Beutel und das entgegengebrachte Vertrauen.

Übersicht über den Lieferumfang (Abb. 1)

- 1 Bodendüse (Abbildung beispielhaft)
- 2 Umschalter „Teppich/Hartboden“
- 3 Parkhaken
- 4 Staubfilterbeutel (1 im Gerät, 1 im Karton, optional*)
- 5 Staubbeutelhalter (im Gerät)
- 6 Motorschutzfilter im Filterhalter
- 7 Hygiene-Ausblasfilter
- 8 Ausblasfilter-Abdeckung
- 9 Entriegelungstaste des Staubraumdeckels
- 10 Stromkabel mit Stecker
- 11 Verstaualterung
- 12 Trageeingriff
- 13 Saugschlauch
- 14 Handgriff
- 15 Nebenluftregler
- 16 Kabelaufrolltaste
- 17 Saugleistungsregler
- 18 Staubfilterbeutel-Wechselanzeige
- 19 Entriegelungstaste für Saugschlauch (1 von 2, 2. verdeckt)
- 20 Ein-/Aus-Schalter
- 21 Entriegelung der Ausblasfilter-Abdeckung
- 22 Parkhalterung
- 23 Teleskoprohr
- 24 Teleskoprohr-Arretierung
- 25 lange, flexible Fugendüse
- 26 Polsterdüse
- 27 Möbelbürste
- 28 Fugendüse
- 29 Bedienungsanleitung

* je nach Modell und Ausführung im Lieferumfang

Inhaltsverzeichnis

1 Überblick	4
Technische Daten	4
Gewährleistung	4
2 Sicherheitshinweise	5
2.1 zur Bedienungsanleitung	5
2.2 zu bestimmten Personengruppen	5
2.3 zur Stromversorgung	5
2.4 zur bestimmungsgemäßen Verwendung	5
2.5 bei defektem Gerät	5
2.6 zur Entsorgung	5
3 Vor dem Gebrauch	6
3.1 Auspacken	6
3.2 Düse auswählen	6
3.3 Montieren	6
4 Gebrauch	7
4.1 Sicherheit beim Gebrauch	7
4.2 Staubsaugen	7
4.3 Ausschalten	7
4.4 Transportieren und Aufbewahren	7
5 Wartung	8
5.1 Staubfilterbeutel wechseln	8
5.2 Motorschutzfilter reinigen	8
5.3 Hygiene-Ausblasfilter reinigen	9
5.4 Ersatzteile und Zubehör	9
5.5 Kaufempfehlung	9
5.6 Bevor Sie das Gerät einsenden	9

Technische Daten

Geräteart	: Bodenstaubsauger mit Beutel
Gerätename	: „factory“ Bodenstaubsauger mit Beutel
Modellnummer	: M3320 (-0/-1/.../-8/-9)
Spannung	: 220 - 240 V~, 50 - 60 Hz
Leistung	: 1.800 W nom. - 2.400 W max.
max. Staubbeutelvolumen	: ca. 5,0 Liter
Stromkabellänge	: ca. 5 m
Gewicht	: ca. 5 kg



Technische und gestalterische Änderungen im Zuge stetiger Produktverbesserungen vorbehalten. © Royal Appliance International GmbH

Gewährleistung

Es gelten die gesetzlichen Gewährleistungsregeln nach EU-Richtlinie 1999/44/EG. In Nicht-EU-Ländern gelten die im jeweiligen Land gültigen Mindestansprüche der Gewährleistung.



Royal Appliance International GmbH
Abt. Kundenservice
Jagenbergstraße 19
41468 Neuss
Deutschland

Tel.: +49 (0) 180 - 501 50 50*

Fax: +49 (0) 2131 - 60 90 60 95

*0,14 €/Minute aus dem deutschen Festnetz
(deutscher Mobilfunkhöchstpreis 0,42 €/Minute)

www.dirtdevil.de
servicecenter@dirtdevil.de

Beheben Sie
Störungen
ganz leicht selbst.



www.dirt-devil.de/service

Dirt Devil

SERVICE-HOTLINE

0180 501 50 50*

Mo. – Fr., 8 – 20 Uhr

*0,14 €/Min. aus dem
deutschen Festnetz
(deutscher Mobilfunk-
höchstpreis 0,42 €/Min.)

2.1 zur Bedienungsanleitung

■ Lesen Sie diese Bedienungsanleitung vollständig durch, bevor Sie mit dem Gerät arbeiten. Bewahren Sie die Anleitung gut auf. Falls Sie das Gerät an Dritte weitergeben, geben Sie die Bedienungsanleitung mit.

Die Nichtbeachtung dieser Anleitung kann zu schweren Verletzungen oder Schäden am Gerät führen.

Für Schäden, die durch Nichtbeachtung dieser Bedienungsanleitung entstehen, übernehmen wir keine Haftung.

■ Beachten Sie Hinweise, die wie folgt gekennzeichnet sind, unbedingt, um Unfälle und Schäden am Gerät zu vermeiden.

WARNUNG:

Warnt vor Gefahren für Ihre Gesundheit und zeigt mögliche Verletzungsrisiken auf.

ACHTUNG:

Weist auf mögliche Gefährdungen für das Gerät oder andere Gegenstände hin.

HINWEIS:

Hebt Tipps und Informationen für Sie hervor.

2.2 zu bestimmten Personengruppen

■ Diese Geräte können von Kindern ab 8 Jahren und darüber und von Personen mit verringerten physischen, sensorischen oder mentalen Fähigkeiten oder Mangel an Erfahrung und/oder Wissen benutzt werden, wenn sie beaufsichtigt werden oder bezüglich des sicheren Gebrauchs des Gerätes unterwiesen wurden und die daraus resultierenden Gefahren verstanden haben. Kinder dürfen nicht mit dem Gerät spielen. Reinigung und Benutzer-Wartung dürfen nicht durch Kinder ohne Beaufsichtigung durchgeführt werden. Kinder dürfen sich unter anderem weder auf das Gerät stellen oder setzen.

■ Aus Sicherheitsgründen raten wir als Hersteller dringend, dass Kinder, gleich welchen Alters, nicht mit dem Gerät umgehen. Kinder, gleich welchen Alters, können die Gefahren, die von diesem Gerät ausgehen, definitiv nicht kennen oder verstehen. Bewahren Sie das Gerät für diesen Personenkreis unzugänglich auf.

■ Verpackungsmaterialien dürfen nicht zum Spielen verwendet werden. Es besteht Erstickungsgefahr.

2.3 zur Stromversorgung

Das Gerät wird mit elektrischem Strom betrieben, dabei besteht grundsätzlich die Gefahr eines elektrischen Schlags. Achten Sie daher besonders auf Folgendes:

- Fassen Sie den Stecker nie mit nassen Händen an.
- Wenn Sie den Stecker aus der Steckdose herausziehen wollen, ziehen Sie immer direkt am Stecker. Ziehen Sie niemals am Stromkabel, es könnte beschädigt werden.
- Transportieren Sie das Gerät niemals am Stromkabel. Es könnte beschädigt werden.
- Achten Sie darauf, dass das Stromkabel nicht geknickt, eingeklemmt, überfahren wird oder mit Hitzequellen in Berührung kommt. Es darf außerdem nicht zur Stolperfalle werden.

■ Tauchen Sie das Gerät niemals in Wasser oder andere Flüssigkeiten und halten Sie es von Regen und Nässe fern.

■ Stellen Sie vor dem Anschließen an die Stromversorgung sicher, dass die auf dem Typenschild angegebene elektrische Spannung mit der Spannung Ihrer Steckdose übereinstimmt. Benutzen Sie nur Steckdosen mit Schutzkontakt.

■ Benutzen Sie nach Möglichkeit keine Verlängerungskabel. Falls dies unumgänglich ist, benutzen Sie nur GS-geprüfte, spritzwassergeschützte, einfache Verlängerungskabel (keine Mehrfachsteckdosen), die für die Leistungsaufnahme des Geräts ausgelegt sind.

■ Kontrollieren Sie das Stromkabel vor dem Benutzen auf eventuelle Beschädigungen.

2.4 zur bestimmungsgemäßen Verwendung

Der Bodenstaubsauger darf nur im Haushalt eingesetzt werden. Er ist für eine gewerbliche Nutzung nicht geeignet.

Verwenden Sie den Bodenstaubsauger ausschließlich für das Reinigen von trockenen, normal verschmutzten Böden. Wenn Sie die Möbelbürste montiert haben, können Sie das Gerät ebenso zum Saugen von Möbeln einsetzen. Bei komplett geöffnetem Nebenluftregler (Abb. 1/15) und mit entsprechender Vorsicht kann das Gerät sogar zum Saugen von Gardinen dienen.

Jede weitere Verwendung gilt als nicht bestimmungsgemäß und ist untersagt. **Verboten ist insbesondere:**

- Die Verwendung in der Nähe von explosiven oder leicht entzündlichen Stoffen. Es besteht Brand- oder Explosionsgefahr.
- Die Verwendung im Freien. Es besteht die Gefahr, dass Regen und Schmutz das Gerät zerstören.
- Das Hineinstecken von Gegenständen in die Öffnungen des Gerätes. Es könnte überhitzen.
- Das selbstständige Umbauen oder Reparieren des Gerätes.

Verboten ist zudem:

- Das Saugen von:
 - Menschen, Tieren, Pflanzen, insbesondere Haaren, Fingern und anderen Körperteilen sowie am Körper befindlichen Kleidungsstücken. Sie könnten eingezogen werden und Verletzungen hervorrufen.
 - Wasser und anderen Flüssigkeiten, insbesondere feuchten Teppich-Reinigungsmitteln. Feuchtigkeit im Inneren kann zum Kurzschluss führen.
 - Toner (für Laserdrucker, Kopierer usw.). Es besteht Brand- und Explosionsgefahr.
 - glühender Asche, brennenden Zigaretten oder Streichhölzern. Es kann zum Brand kommen.
 - spitzen Gegenständen, wie Glassplittern, Nägeln etc. Dadurch kann das Gerät beschädigt werden.
 - Bauschutt, Gips, Zement, feinstem Bohrstaub, Schminke, Puder usw. Dadurch kann das Gerät beschädigt werden.

2.5 bei defektem Gerät

Betreiben Sie niemals ein defektes Gerät oder ein Gerät mit einem defekten Stromkabel. Wenn die Anschlussleitung dieses Gerätes beschädigt ist, muss sie durch den Hersteller oder seinen Kundendienst oder eine ähnlich qualifizierte Person ersetzt werden, um Gefährdungen zu vermeiden.

Geben Sie ein defektes Gerät zur Reparatur an einen Fachhändler oder den Royal Appliance-Kundendienst. Adresse ▷ Seite 48, „International Service“.

2.6 zur Entsorgung



Entsorgen Sie das Gerät entsprechend den in Ihrem Land geltenden Umweltschutzvorschriften. Elektrische Abfälle dürfen nicht zusammen mit Haushaltsabfällen entsorgt werden. Nutzen Sie stattdessen die örtlichen Sammelstellen zur Rückgabe von Altgeräten.

Die verwendeten Filter sind aus umweltverträglichen Materialien hergestellt. Sie können diese – anders als das Gerät – im Hausmüll entsorgen.

3.1 Auspacken

⚠ ACHTUNG:

Transportieren/versenden Sie das Gerät grundsätzlich in der Originalverpackung, damit es keinen Schaden nimmt. Heben Sie dazu die Originalverpackung auf. Entsorgen Sie dagegen nicht mehr benötigtes Verpackungsmaterial ordnungsgemäß.

1. Packen Sie das Gerät und sein Zubehör aus.
2. Überprüfen Sie den Inhalt auf Unversehrtheit (Abb. 1).

HINWEIS:

Sollten Sie einen Transportschaden bemerken, wenden Sie sich umgehend an Ihren Händler.

3.2 Düse auswählen

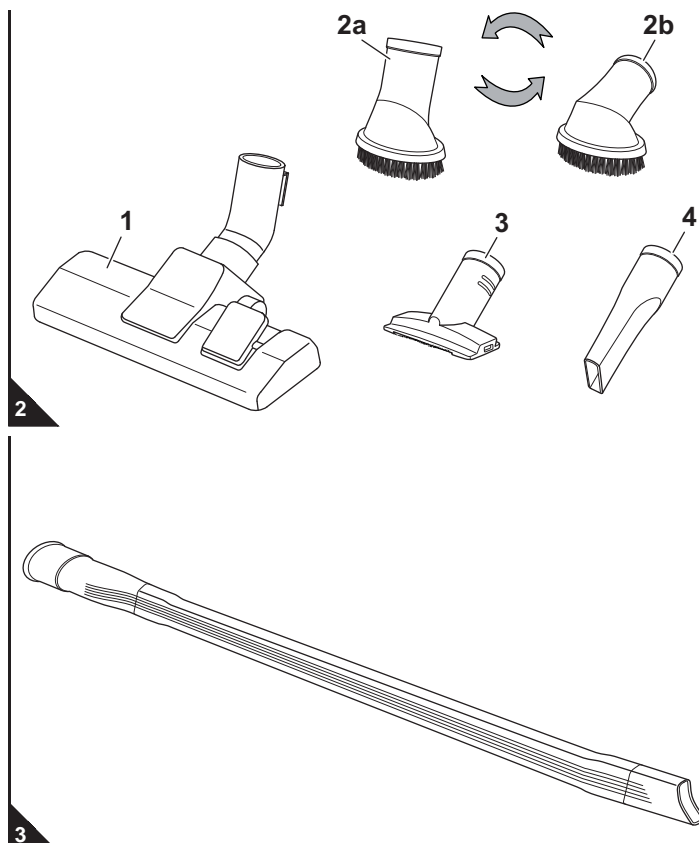

■ Als **Zubehör** sind neben der Bodendüse (Abb. 2/1) die Möbelbürste (Abb. 2/2a, 2b), die Polsterdüse (Abb. 2/3) und die Fugendüse (Abb. 2/4) im Lieferumfang enthalten.

- Möbelbürste (Abb. 2/2a, 2b):

Benutzen Sie diese, um Staub von Gegenständen zu saugen, die empfindliche Oberflächen haben. Der Kopf der Möbelbürste ist um 360° drehbar. Stellen Sie ihn je nach Bedarf ein.

- Polsterdüse (Abb. 2/3):

Benutzen Sie diese, um Staub von Polstermöbeln zu saugen.

- Fugendüse (Abb. 2/4):

Benutzen Sie diese, um Staub aus schwer zugänglichen Stellen zu saugen.

- lange flexible Fugendüse (Abb. 3):

Benutzen Sie diese, um Staub aus entlegenen, schwer zugänglichen Stellen zu saugen.

HINWEIS:

Wenn Sie die lange, flexible Fugendüse einsetzen, kann es unter Umständen dazu kommen, dass der Unterdruck im Staubsauger zu groß wird und deshalb das Sicherheitsventil im Staubsauger auslöst. Dies äußert sich z. B. durch einen Pfeifton (je nach StaubsaugermodeLL unterschiedlich) und deutlich verminderter Saugleistung. In diesem Fall müssen Sie, je nach StaubsaugermodeLL und Ausstattung, die Saugleistung verringern oder den Nebenluftregler öffnen, bis das Ventil nicht mehr auslöst.

3.3 Montieren

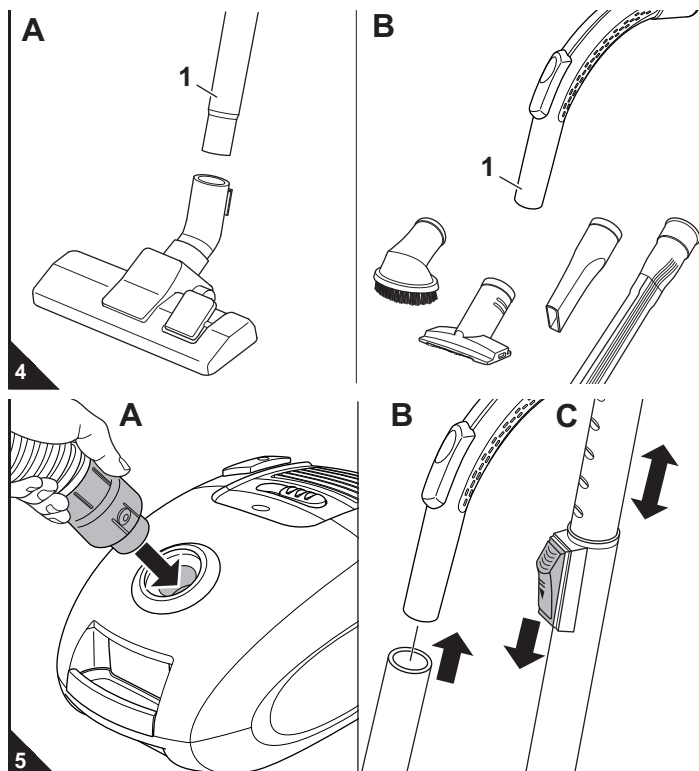

⚠ WARNUNG:

Verletzungsgefahr! Montieren Sie Düsen nur, wenn der Stecker aus der Steckdose gezogen ist. Der Bodenstaubsauger könnte versehentlich eingeschaltet werden.

⚠ ACHTUNG:

Stellen Sie vor dem Saugen sicher, dass die aufgesetzte Düse für den zu saugenden Untergrund geeignet ist. Beachten Sie die Empfehlungen des Belagherstellers.

1. Stecken Sie die gewählte Düse auf das untere Ende des Teleskoprohrs (Abb. 4/A1) bzw. des Handgriffs (Abb. 4/B1).
2. Stecken Sie das Ende des Saugschlauchs wie abgebildet in die Aufnahmeöffnung (Abb. 5/A), bis die Verriegelung hör- und spürbar einrastet.

Bei Verwendung des Teleskoprohrs:

3. Stecken Sie den Handgriff in das obere Ende des Teleskoprohrs (Abb. 5/B).
4. Stellen Sie die Länge des Teleskoprohrs ein (Abb. 5/C). Drücken Sie dazu die Teleskoprohr-Arretierung nach unten. Ziehen Sie dann das Teleskoprohr auf die gewünschte Länge. Zum Verriegeln lassen Sie die Teleskoprohr-Arretierung beim Ziehen los. Sie hören ein deutliches Klicken.

4.1 Sicherheit beim Gebrauch

⚠️ WARNUNG:

Verletzungsgefahr! Prüfen Sie Gerät und Stromkabel vor jeder Benutzung. Ein beschädigtes Gerät darf nicht verwendet werden.

⚠️ WARNUNG:

Verletzungsgefahr! Achten Sie insbesondere beim Saugen von Treppen darauf, dass Sie sich stets oberhalb des Gerätes befinden.

⚠️ ACHTUNG:

Verwenden Sie den Bodenstaubsauger nur, wenn alle Filter intakt, trocken und korrekt eingesetzt sind. Stellen Sie sicher, dass keinerlei Gegenstände das Teleskoprohr, den Saugschlauch oder andere Öffnungen verstopfen.

HINWEIS:

Der Bodenstaubsauger besitzt einen Überhitzungsschutz. Er schaltet sich bei Überhitzung (z. B. durch verstopfte Saugwege) automatisch ab. Ist dies der Fall:

- Schalten Sie den Bodenstaubsauger aus.
- Ziehen Sie den Stecker.
- Beseitigen Sie die Ursache der Überhitzung.
- Warten Sie ca. 45 Minuten.

Den abgekühlten Bodenstaubsauger können Sie wieder einschalten.

4.2 Staubsaugen

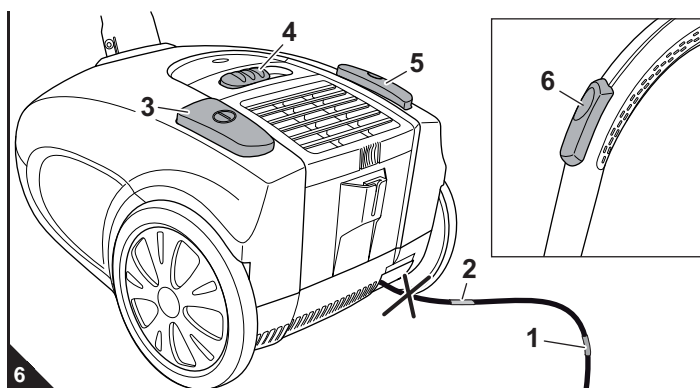

1. Ziehen Sie das Stromkabel am Stecker bis zur gelben Markierung (Abb. 6/1) heraus.

⚠️ WARNUNG:

Gefahr eines elektrischen Schlags! Falls die rote Markierung (Abb. 6/2) sichtbar ist, ziehen Sie das Stromkabel mithilfe der Kabelaufrolltaste (Abb. 6/5) wieder bis zur gelben Markierung (Abb. 6/1) ein. Anderenfalls kann das Stromkabel beschädigt werden.

2. Stecken Sie den Stecker in eine Steckdose mit Schutzkontakt.
3. Schalten Sie den Bodenstaubsauger am Ein-/Aus-Schalter (Abb. 6/3) ein.
4. Stellen Sie die Saugleistung am Saugleistungsregler (Abb. 6/4) je nach saugendem Untergrund ein.

HINWEIS:

Mit dem Nebenluftregler (Abb. 6/6) können Sie die Saugleistung schnell reduzieren, z. B. um eingesaugte Gardinen wieder freizugeben.

5. Wenn Sie die Bodendüse einsetzen, stellen Sie den Umschalter „Tep-pich/Hartboden“ je nach Bodenbelag ein (Abb. 7/1):
 - Abb. 7/A: für lang- und kurzflorige Teppiche, Läufer
 - Abb. 7/B: für Hartböden wie Parkett, Fliesen, PVC usw.

⚠️ WARNUNG:

Verletzungsgefahr! Wenn Sie den Arbeitsplatz verlassen, schalten Sie das Gerät aus und beachten Sie die Hinweise unter **▷ Kapitel 4.3, „Ausschalten“**. So vermeiden Sie Unfälle.

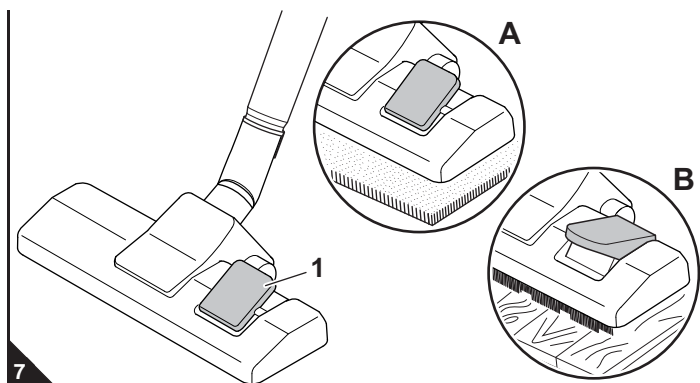

4.3 Ausschalten

⚠️ WARNUNG:

Verletzungsgefahr! Beim unkontrollierten Einziehen des Stromkabels kann dieses umherschlingern, zur Stolperfalle werden oder Gegenstände umreißen. Behalten Sie daher den Stecker in der Hand und führen Sie ihn beim Einziehen des Stromkabels mit.

1. Schalten Sie den Bodenstaubsauger am Ein-/Aus-Schalter (Abb. 6/3) aus und ziehen Sie den Stecker aus der Steckdose.
2. Behalten Sie den Stecker in der Hand.
3. Um das Stromkabel einzuziehen, drücken Sie die Kabelaufrolltaste (Abb. 6/5).

4.4 Transportieren und Aufbewahren

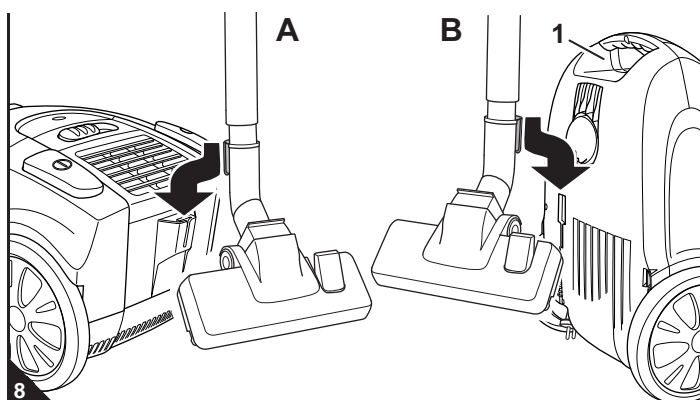

- Tragen Sie den Bodenstaubsauger ausschließlich am Trageeingriff (Abb. 8/B1).

- Zum Aufbewahren können Sie das Teleskoprohr mithilfe des Parkhakens der Bodendüse entweder parken (Abb. 8/A) oder verstauen (Abb. 8/B).

- Wenn Sie das Gerät längere Zeit lagern möchten, entnehmen Sie den Staubfilterbeutel **▷ Kapitel 5.1, „Staubfilterbeutel wechseln“** und entsorgen Sie ihn ordnungsgemäß. Bewahren Sie das Gerät in einem kühlen, trockenen Raum für Kinder unzugänglich auf.

⚠️ ACHTUNG:

Stellen Sie das Gerät nie direkt neben Wärmequellen ab (z. B. Heizung, Ofen). Vermeiden Sie direkte Sonneneinstrahlung. Die Hitze kann das Gerät beschädigen.

5.1 Staubfilterbeutel wechseln

⚠ ACHTUNG:

Bevor Sie den Staubfilterbeutel wechseln, schalten Sie das Gerät aus. So vermeiden Sie, dass Staub das Gerät beschädigt.

HINWEIS:

Gehen Sie beim Entnehmen des Staubfilterbeutels vorsichtig vor, damit kein Staub aus dem Staubfilterbeutel austreten kann.

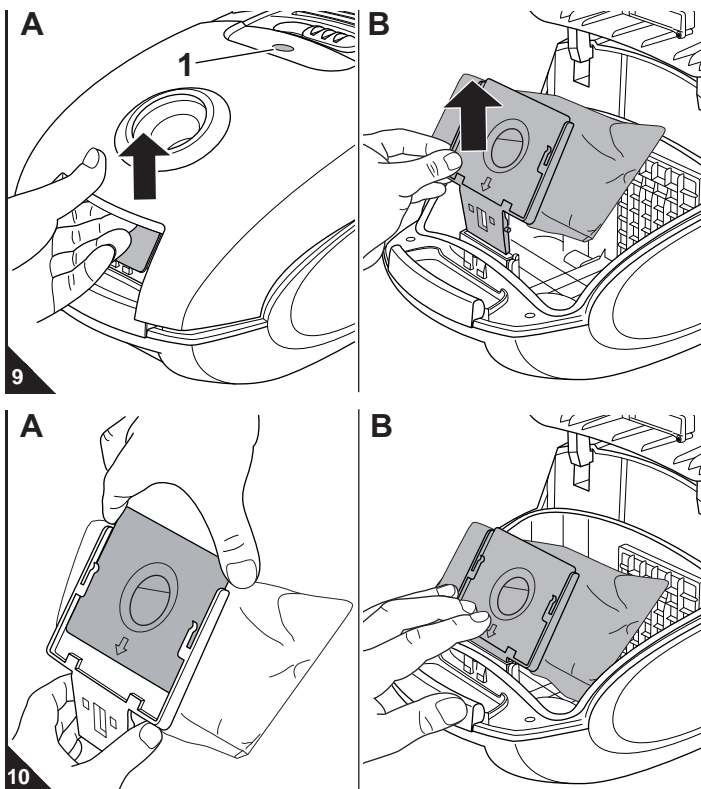

■ Wechseln Sie den Staubfilterbeutel spätestens dann, wenn die Staubfilterbeutel-Wechselanzeige im Sichtfenster (Abb. 9/A1) erscheint, vor längerer Lagerung oder Versand.

■ Wechseln Sie den Staubfilterbeutel aus hygienischen Gründen zudem spätestens alle 3 Monate.

1. Schalten Sie das Gerät aus und ziehen Sie den Stecker aus der Steckdose, > Kapitel 4.3, „Ausschalten“.
2. Öffnen Sie den Staubraumdeckel, indem Sie seine Entriegelungstaste drücken (Abb. 9/A) und ihn anschließend aufklappen.
3. Klappen Sie den Staubraumdeckel so weit auf, bis er spürbar einrastet und von selbst geöffnet bleibt.
4. Ziehen Sie den Staubbeutelhalter samt Staubfilterbeutel wie abgebildet aus dem Gerät (Abb. 9/B).
5. Ziehen Sie den vollen Staubfilterbeutel aus dem Staubbeutelhalter (Abb. 10/A).

HINWEIS:

Den Inhalt des Staubfilterbeutels können Sie im Hausmüll entsorgen, solange er keinen für den Hausmüll verbotenen Schmutz enthält.

6. Schieben Sie den neuen Staubfilterbeutel wie abgebildet in den Staubbeutelhalter (Abb. 10/A), bis er exakt an der Kante des Staubbeutelhalters anliegt.
7. Kontrollieren Sie bei dieser Gelegenheit sogleich den Motorschutzfilter. Reinigen Sie ihn bei Bedarf, > Kapitel 5.2, „Motorschutzfilter reinigen“.
8. Setzen Sie den Staubbeutelhalter samt neuem Staubfilterbeutel wieder ein (Abb. 10/B):
 - Setzen Sie dafür den Staubbeutelhalter in seine Führung ein.
 - Drücken Sie den Staubbeutelhalter dann bis zum Anschlag nach unten (Abb. 10/B).

HINWEIS:

Der Staubraumdeckel lässt sich später nur schließen, wenn der Staubfilterbeutel korrekt eingesetzt wurde.

9. Schließen Sie den Staubraumdeckel. Er rastet hörbar ein.

5.2 Motorschutzfilter reinigen

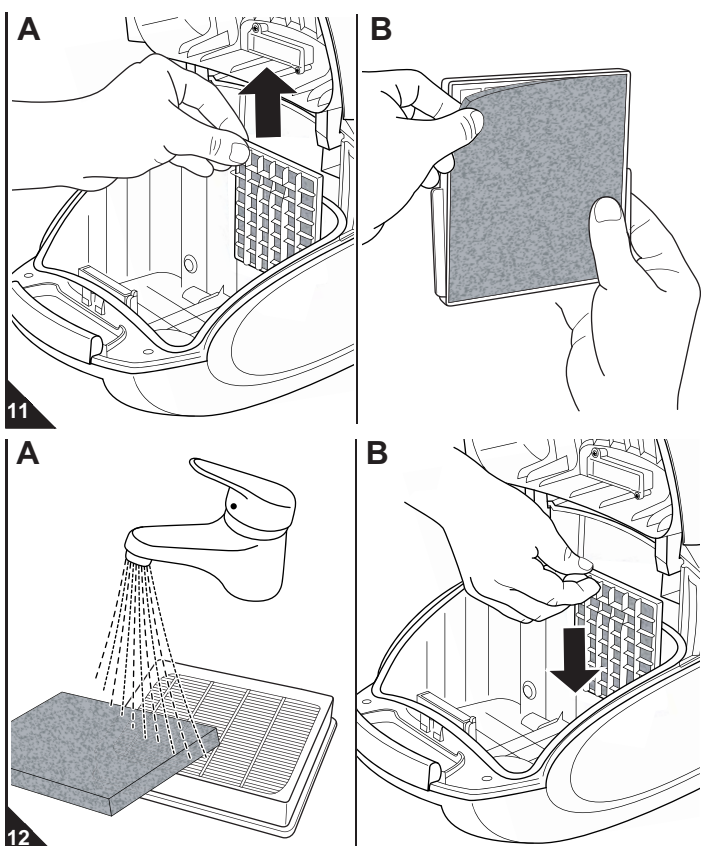

1. Schalten Sie das Gerät aus und entnehmen Sie den Staubbeutelhalter samt Staubfilterbeutel, > Kapitel 5.1, „Staubfilterbeutel wechseln“, Schritte 1–4.
2. Ziehen Sie den Motorschutzfilter am Filterhalter wie abgebildet nach oben aus seiner Führung (Abb. 11/A).
3. Trennen Sie den Motorschutzfilter vom Filterhalter (Abb. 11/B).

HINWEIS:

Es empfiehlt sich, bei dieser Gelegenheit auch den Hygiene-Ausblasfilter zu kontrollieren (> Kapitel 5.3, „Hygiene-Ausblasfilter reinigen“) und im Bedarfsfall beide Filter gleichzeitig zu reinigen (Abb. 12/A).

4. Spülen Sie den Motorschutzfilter von Hand mit klarem, kaltem Wasser gründlich aus.

⚠ ACHTUNG:

Die Filter sind waschbar, jedoch weder spülmaschinen- noch waschmaschinentauglich. Verwenden Sie außerdem zur Reinigung keine Reinigungsmittel. Lassen Sie die Filter nach der Nassreinigung trocknen (ca. 24 Stunden bei Raumtemperatur). Setzen Sie sie erst wieder ein, wenn sie vollkommen trocken sind.

5. Falls der Motorschutzfilter beschädigt oder verformt sein sollte, ersetzen Sie ihn durch einen neuen (> Kapitel 5.4, „Ersatzteile und Zubehör“).
6. Setzen Sie den neuen/gereinigten und vollkommen trockenen Motorschutzfilter zurück in seinen Filterhalter (Abb. 11/B).
7. Schieben Sie den Motorschutzfilter am Filterhalter hinter die beiden Führungsschienen (Abb. 12/B), so dass die Wölbung des Filterhalters nach oben zeigt und das Gitter nach dem Einsetzen noch sichtbar ist.
8. Setzen Sie den Staubbeutelhalter mit Staubfilterbeutel ein und schließen Sie den Staubraumdeckel, > Kapitel 5.1, „Staubfilterbeutel wechseln“, Schritte 8–9.

5.3 Hygiene-Ausblasfilter reinigen

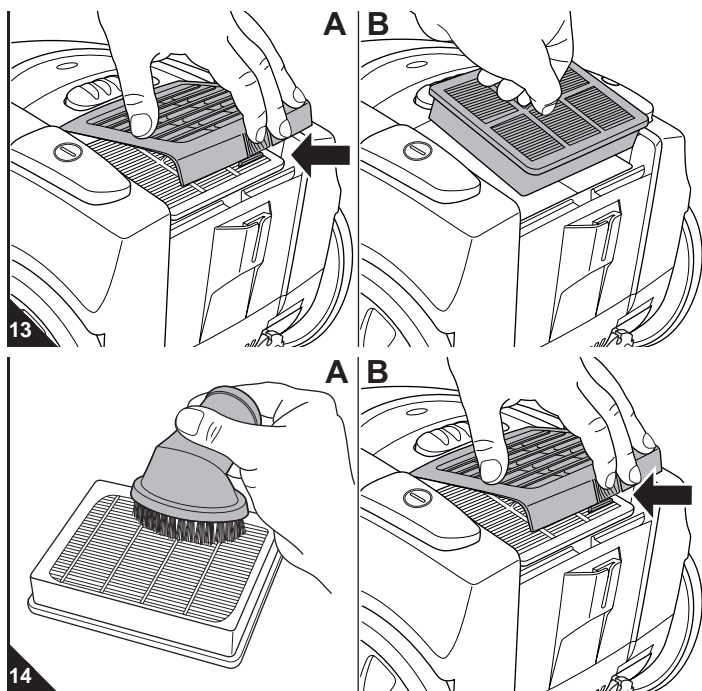

1. Schalten Sie das Gerät aus, > Kapitel 4.3, „Ausschalten“.
2. Drücken Sie die Entriegelung der Ausblasfilter-Abdeckung (Abb. 13/A) und klappen Sie die Ausblasfilter-Abdeckung nach oben ab.
3. Nehmen Sie den Hygiene-Ausblasfilter nach oben aus seiner Konsole (Abb. 13/B) und klopfen Sie ihn über einem Mülleimer aus.
4. Sollte dies nicht genügen, bürsten Sie Verschmutzungen mit einer trockenen, weichen Bürste, z. B. der mitgelieferten Möbelbürste, aus (Abb. 14/A).
5. Sollte eine Trockenreinigung nicht ausreichen, spülen Sie den Filter von Hand unter fließend kaltem oder handwarmem, klarem Wasser gründlich aus.

⚠ ACHTUNG:

Die Filter sind waschbar, jedoch weder spülmaschinen- noch waschmaschinentauglich. Verwenden Sie außerdem zur Reinigung keine Reinigungsmittel. Lassen Sie die Filter nach der Nassreinigung trocknen (ca. 24 Stunden bei Raumtemperatur). Setzen Sie sie erst wieder ein, wenn sie vollkommen trocken sind.

6. Falls der Filter beschädigt oder verformt sein sollte, ersetzen Sie ihn (Bestellinformationen > Kapitel 5.4, „Ersatzteile und Zubehör“).
7. Setzen Sie den neuen/gereinigten Hygiene-Ausblasfilter zurück in seine Konsole (Abb. 13/B).
8. Setzen Sie abschließend die Ausblasfilter-Abdeckung zuerst hinten ein und drücken Sie sie dann vorn herunter (Abb. 14/B).

5.4 Ersatzteile und Zubehör

⚠ ACHTUNG:

Verwenden Sie nur Originalersatzteile aus dem Lieferumfang oder solche, die Sie durch Nachbestellung erworben haben.

- Bestellkontakt: > Seite 48, „International Service“
- Weitere Informationen finden Sie auf: > www.dirtdevil.de

Artikel-Nr.	Beschreibung
7075022	Set mit 5 Staubfilterbeuteln und 1 Motorschutzfilter
7075002	1 Hygiene-Ausblasfilter
M232	1 lange flexible Fugendüse
M203-4	1 Parkettbürste
M208-8	1 Turbobürste

5.5 Kaufempfehlung

Wir empfehlen zum Nachkauf:

>> **Swirl® Y12 Staubfilterbeutel mit MicroPor® Filtration <<**

Swirl®, MicroPor® und "Y12" sind reg. Marken eines Unternehmens der Melitta Gruppe, die mit deren Genehmigung benutzt werden.

5.6 Bevor Sie das Gerät einsenden

⚠ WARNUNG:

Verletzungsgefahr! Verwenden Sie niemals ein defektes Gerät! Bevor Sie auf Problemsuche gehen, schalten Sie das Gerät aus und ziehen Sie den Stecker aus der Steckdose, > Kapitel 4.3, „Ausschalten“.

Bevor Sie Ihren zuständigen Royal-Vertragshändler, Royal-Servicepartner oder Ihren Fachmarkt kontaktieren oder das Gerät gar einsenden, überprüfen Sie anhand der folgenden Tabelle, ob Sie das Problem selbst beseitigen können.

Problem	mögliche Ursache / Lösung
Staubfilterbeutel-Wechselanzeige erscheint im Sichtfenster.	Staubfilterbeutel ist voll. Wechseln Sie den Staubfilterbeutel > Kapitel 5.1, „Staubfilterbeutel wechseln“.
	Düse, Teleskoprohr oder Saugschlauch sind verstopft. Entfernen Sie die Verstopfung. Benutzen Sie dazu falls erforderlich einen langen Stab (z. B. einen Besenstiel).
	Filter sind verschmutzt. Reinigen Sie den entsprechenden Filter, > Kapitel 5.2, „Motorschutzfilter reinigen“ bzw. > Kapitel 5.3, „Hygiene-Ausblasfilter reinigen“.
Gerät hört plötzlich auf zu saugen.	Überhitzungsschutz hat angesprochen (möglicherweise aufgrund verstopfter Saugwege o. Ä.). Schalten Sie das Gerät aus und ziehen Sie den Stecker aus der Steckdose. Beseitigen Sie die Ursache der Überhitzung (z. B. Teleskoprohr und Saugschlauch demontieren und Verstopfung entfernen). Warten Sie ca. 45 Minuten. Das abgekühlte Gerät können Sie wieder einschalten.

Problem	mögliche Ursache / Lösung
Saugergebnis ist trotz einwandfreier Funktion nicht zufriedenstellend.	Nebenluftregler (Abb. 1/15) ist geöffnet. Schließen Sie den Nebenluftregler (Abb. 1/15).
	Aufgesteckte Düse ist nicht angemessen. Wechseln Sie die Düse, > Kapitel 3.2, „Düse auswählen“.
	Stellung des Saugleistungsreglers (Abb. 1/17) ist dem Untergrund nicht angemessen. Passen Sie die Stellung des Saugleistungsreglers (Abb. 1/17) an, > Kapitel 4.2, „Staubsaugen“, Schritt 4.
	Stellung des Umschalters „Teppich/Hartboden“ (Abb. 1/2) ist dem Bodenbelag nicht angemessen. Passen Sie die Stellung des Umschalters „Teppich/Hartboden“ (Abb. 1/2) an, > Kapitel 4.2, „Staubsaugen“, Schritt 5.
	Staubfilterbeutel ist voll. Wechseln Sie den Staubfilterbeutel, > Kapitel 5.1, „Staubfilterbeutel wechseln“.
Staubraumdeckel lässt sich nicht schließen	Filter sind verschmutzt. Reinigen Sie den entsprechenden Filter, > Kapitel 5.2, „Motorschutzfilter reinigen“ bzw. > Kapitel 5.3, „Hygiene-Ausblasfilter reinigen“.
	Düse, Teleskoprohr oder Saugschlauch sind verstopft. Entfernen Sie die Verstopfung. Benutzen Sie dazu falls erforderlich einen langen Stab (z. B. einen Besenstiel).
Staubraumdeckel lässt sich nicht schließen	Staubfilterbeutel ist nicht oder nicht korrekt eingesetzt. Setzen Sie den Staubfilterbeutel korrekt ein, > Kapitel 5.1, „Staubfilterbeutel wechseln“.

HINWEIS:

Wenn Sie das Problem mit Hilfe dieser Tabelle nicht beheben konnten, kontaktieren Sie die Service-Hotline (> Seite 4) oder den Royal Appliance-Kundenservice (> Seite 48, „International Service“).

Thank you!

Thank you for purchasing the bagged floor vacuum cleaner "factory" and your confidence in us.

Overview of the scope of delivery (Fig. 1)

- 1 Floor nozzle (Fig. as an example)
- 2 "Carpet/hard floor" selector
- 3 Parking hook
- 4 Dust filter bags (1 in the appliance, 1 extra in box, optional*)
- 5 Dust bag holder (in the appliance)
- 6 Motor protection filter in the filter holder
- 7 Hygienic exhaust filter
- 8 Exhaust filter cover
- 9 Dust compartment cover release button
- 10 Power cord with plug
- 11 Storage bracket
- 12 Recessed handle
- 13 Suction hose
- 14 Handle
- 15 Bypass vent
- 16 Cable retraction button
- 17 Suction power control
- 18 Filter bag change indicator
- 19 Suction hose release catch (1 of 2, second hidden from view)
- 20 On/Off switch
- 21 Exhaust filter cover release latch
- 22 Parking bracket
- 23 Telescopic tube
- 24 Telescopic tube stop catch
- 25 Long flexible crevice nozzle
- 26 Upholstery nozzle
- 27 Furniture brush
- 28 Crevice nozzle
- 29 Operating Manual

* depending on model and scope of delivery

List of contents

1 Overview	10
Technical data	10
Warranty	10
2 Safety notices	11
2.1 Re: Operating Manual	11
2.2 Re: Certain groups of persons	11
2.3 Re: Power supply	11
2.4 Re: Appropriate Use	11
2.5 If the appliance is defective	11
2.6 Re.: Disposal	11
3 Before use	12
3.1 Unpacking	12
3.2 Selecting the proper nozzle	12
3.3 Assembly	12
4 Operation	13
4.1 Operational safety	13
4.2 Vacuum cleaning	13
4.3 Switching off	13
4.4 Transport and storage	13
5 Maintenance	14
5.1 Changing the dust filter bag	14
5.2 Cleaning the motor protection filter	14
5.3 Cleaning the hygienic exhaust filter	15
5.4 Spare parts and accessories	15
5.5 Recommendation	15
5.6 Before you send in the appliance	15

Technical data

Type of appliance	: bagged floor vacuum cleaner
Appliance name	: bagged floor vacuum cleaner "factory"
Model number	: M3320 (-0/-1/.../-8/-9)
Voltage	: 220 - 240 V~, 50 - 60 Hz
Power	: 1,800 W nom. - 2,400 W max.
max. dust bag capacity	: approx. 5.0 litres
Power cord length	: approx. 5 m
Weight	: approx. 5 kg



Technical and design specifications may be changed in the course of continuous product improvement. © Royal Appliance International GmbH

Warranty

The minimum warranty standard is the respective implementation of EU Directive 1999/44/EC in national law providing you acquired the appliance as a consumer within the European Union.



▷ page 48, „International Service“

2.1 Re: Operating Manual

■ Read this operating manual completely before working with the appliance. Keep the operating manual for reference. Include the operating manual if you pass the appliance on to someone else.

Violations of the operating instructions can lead to severe injuries as well as damages to the appliance.

■ We take no responsibility for damages due to violations of these operating instructions. By all means always observe the notices marked as follows to avoid accidents and damages to the appliance.

 **WARNING:**
Warning concerning health hazards describing possible risks of injury.

 **ATTENTION:**
Warning concerning possible dangers to the appliance or other objects.

NOTE:
Highlights tips and information for you.

2.2 Re: Certain groups of persons

■ These appliances can be used by children of eight years and upwards and persons with impaired physical, sensory or mental abilities, or insufficient experience or knowledge, providing they are supervised or have been instructed in the proper use of the appliance and understand the risks involved. Children are not permitted to play with the appliance. Children must not carry out cleaning work or maintenance unless they are supervised. Children must not be allowed to stand or sit on the appliance.

■ As the manufacturer, we strongly advise against children of any age using the appliance for safety reasons. Children of all ages will not fully recognise or understand the risks this appliance poses. Keep the appliance out of reach of people of these groups.

■ Packing material must not be used to play with. There is danger of suffocation.

2.3 Re: Power supply

The appliance runs on electricity -- that means there is a general risk of electric shock. So please especially observe the following:

- Never touch the plug with wet hands.
- Never immerse the appliance in water or other liquids. Keep it away from rain and moisture.
- Always pull directly at the plug if you want to disconnect the appliance from the mains. Never pull on the cable as this could damage it.
- Take care that the power cord is not bent, pinched, rolled over or gets in contact with heat sources. Also take care that it does not become a stumbling-hazard.

- Never carry the appliance by its power cord. It could be damaged.
- Before connecting to the power supply, make sure that the voltage stated on the type plate matches the voltage of your plug socket. Only use sockets with a ground/safety contact.
- If possible, avoid using extension cords. If you must use an extension cord, use only safety-certified, water-protected single extension cords (no-multi-socket distributors) designed for the power consumption of the appliance.
- Always check the power cord for possible damages before using the appliance.

2.4 Re: Appropriate Use

The cylinder vacuum cleaner is intended for home use only. It is not suitable for commercial use.

Use the cylinder vacuum cleaner only for cleaning dry, normally soiled floors. With the furniture brush attached, you may also use the appliance for vacuuming furniture surfaces. With the bypass vent (Fig. 1/15) completely open and the necessary caution, you may even use the appliance to vacuum-clean drapes.

Any other use is considered inappropriate and is prohibited.

It is especially forbidden:

- To use the appliance near explosive or easily flammable substances. There is danger of fire or explosion.
- To use the appliance outdoors. There is danger of rain and dirt destroying the appliance.
- To stick objects into the appliance's openings. It could overheat.
- To modify or repair the appliance on your own.

It is also forbidden:

- To vacuum-clean:
 - parts of persons, animals, plants, especially hair, fingers and other parts of the body as well as pieces of clothing worn on the body. They could be sucked in and cause injuries.
 - water and other fluids, especially damp carpet cleaning agents. Moisture inside the appliance can cause a short-circuit.
 - toner (for laser printers, copying machines, etc.). There is danger of fire or explosion.
 - hot ash, burning cigarettes or matches. This could cause a fire.
 - pointed objects, such as glass shards, nails, etc. They can damage the appliance.
 - rubble, plaster, cement, fine drilling-dust, makeup, etc. These might damage the appliance.

2.5 If the appliance is defective

Never use a defective appliance or operate an appliance with a defective power cord. If the power cord of this appliance is damaged it must be replaced by the manufacturers, their authorised service representative or a similarly qualified person to avoid danger.

Refer a defective appliance to an authorised dealer or the Royal Appliance customer service for repair. Address ▷ *page 48*, „International Service“.

2.6 Re.: Disposal



Dispose of the appliance in compliance with the environmental protection laws of your country. Electrical waste may not be disposed of together with domestic waste. Use local old-appliance collection points instead.

The filters used are made from environmentally-friendly materials. You can dispose of these—unlike the device—with domestic waste.

3.1 Unpacking

⚠ ATTENTION:

Always transport or ship the appliance in its original packaging to avoid damage.

Keep the packaging for such an event.

However, dispose of no longer needed packaging material properly.

1. Unpack the appliance and all its accessories.

2. Check that the contents are intact (Fig. 1).

NOTE:

Immediately contact your dealer if you have found damage resulting from transport.

3.2 Selecting the proper nozzle

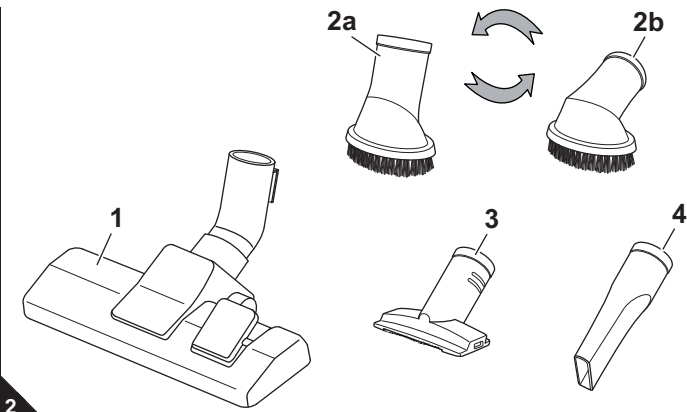

■ The furniture brush (Fig. 2/2a, 2b), the upholstery nozzle (Fig. 2/3) and the crevice nozzle (Fig. 2/4) are included as **accessories** in the scope of delivery besides the floor nozzle (Fig. 2/1).

- **Furniture brush (Fig. 2/2a, 2b):**

Use this to vacuum dust off objects that have sensitive surfaces. The head of the furniture brush can be rotated through 360°. Adjust it according to requirements.

- **Upholstery nozzle (Fig. 2/3):**

Use this to vacuum up dust off upholstered furniture.

- **Crevice nozzle (Fig. 2/4):**

Use this to vacuum dust from hard to reach places.

- **Long flexible crevice nozzle (Fig. 3)**

Use this to vacuum dust from distant, hard-to-reach places.

NOTE:

When you use the long, flexible crevice nozzle, under certain circumstances the pressure inside the vacuum cleaner might drop too far thus triggering the safety valve. The signal for this is e.g. a whistling noise (depending on the vacuum cleaner model) and greatly reduced suction performance. In this case, depending on the vacuum cleaner model and equipment, you have to reduce the suction power or open the bypass vent until the valve no longer triggers.

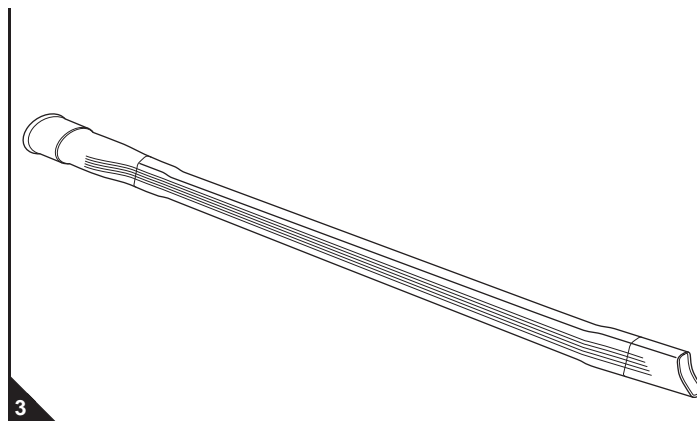

3.3 Assembly

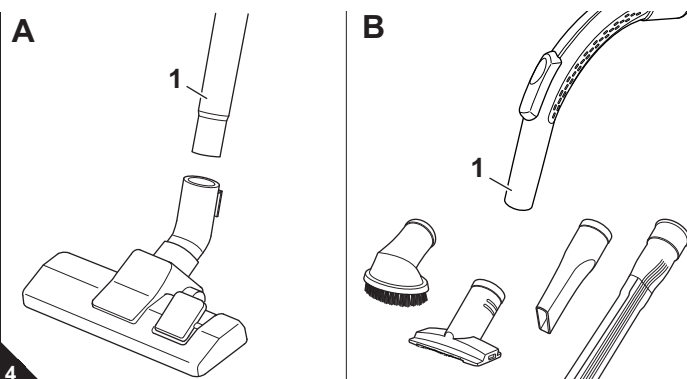

⚠ WARNING:

Danger of injury! Only attach the nozzles if the appliance is not connected to the power supply. The cylinder vacuum cleaner could be switched on by accident.

⚠ ATTENTION:

Before vacuuming, make sure that the fitted nozzle suits the surface to be cleaned. Also observe the flooring manufacturer's recommendations.

1. Attach the selected nozzle to the bottom end of the telescopic tube (Fig. 4/A1) or of the handle (Fig. 4/B1).

2. Insert the end of the suction hose into the intake opening (Fig. 5/A) of the vacuum cleaner until you hear and feel it locking into place.

If using the telescopic tube:

3. Insert the handle into the upper end of the telescopic tube (Fig. 5/B).

4. Adjust the length of the telescopic tube (Fig. 5/C). Press down the release latch on the tube to do this. Then extend the telescopic tube to the desired length. Let go of the release catch while pulling until it locks in place. You will hear a distinct click.

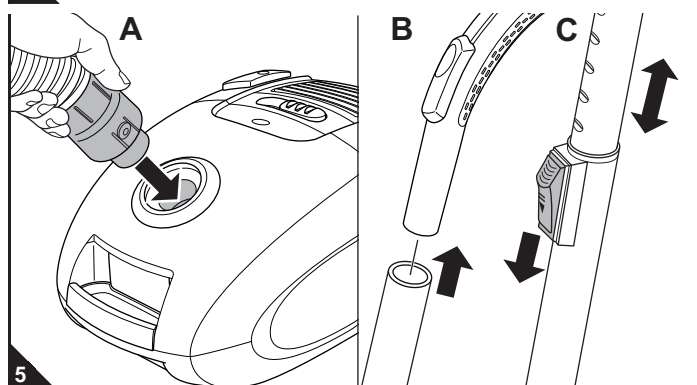

4.1 Operational safety

⚠ WARNING:

Danger of injury! Check appliance and power cord before each use. A damaged appliance must never be used.

⚠ WARNING:

Danger of injury! Especially when vacuum-cleaning stairs make sure that you always stand on a higher level than the appliance.

⚠ ATTENTION:

Only use the cylinder vacuum cleaner with all filters intact, in dry condition and correctly fitted. Make sure that no objects obstruct the telescopic tube, the suction hose or other openings.

NOTE:

Your cylinder vacuum cleaner is equipped with a safety switch to prevent overheating. It will switch off automatically if overheated (e.g. due to clogged suction channels).

If this happens:

- Switch off the vacuum cleaner.
- Pull the plug from the power socket.
- Remove the cause of the overheating.
- Wait for about 45 minutes.

After it has cooled off, you may switch on the vacuum cleaner again.

GB

4.2 Vacuum cleaning

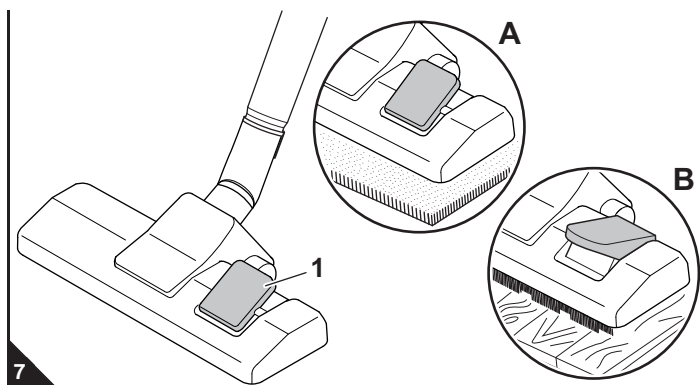
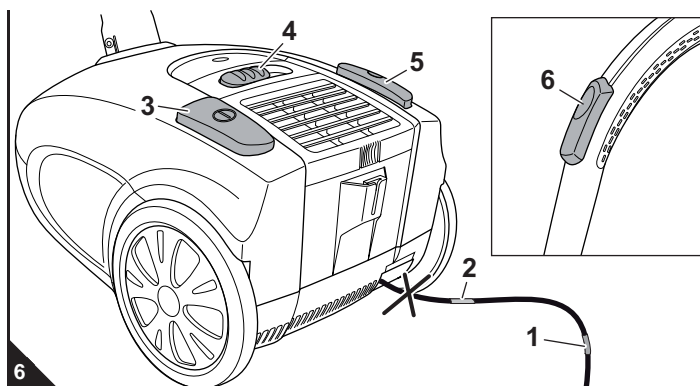

1. Pull out the cord by the plug up to the yellow mark (Fig. 6/1).

⚠ WARNING:

Danger of electric shock! If the red marking (Fig. 6/2) shows, press the cord retraction button (Fig. 6/5) to pull in the cord up to the yellow mark (Fig. 6/1) again. Otherwise, the power cord may be damaged.

2. Insert the mains plug into a socket with ground/safety contact.
3. Switch on the cylinder vacuum cleaner with the on/off switch (Fig. 6/3).
4. Set the suction power at the suction power control (Fig. 6/4) to suit the type of floor to be cleaned.

NOTE:

With the bypass vent (Fig. 6/6) you can quickly reduce the suction power, e.g. to release curtains accidentally sucked in.

5. If using the floor nozzle, set the "carpet/hard floor" selector according to the type of floor to be cleaned (Fig. 7/1):
 - Fig. 7/A: for deep- and short-pile carpets, runners
 - Fig. 7/B: for smooth floors, e.g. parquet, tiles, PVC, etc.

⚠ WARNING:

Danger of injury! When leaving your working-area, switch off the appliance and comply with the notices in [chapter 4.3, „Switching off“](#). This will help avoid accidents.

4.3 Switching off

⚠ WARNING:

Danger of injury! During uncontrolled retraction the power cord can whip around, become an obstacle or overthrow objects. Therefore keep the plug in your hand and guide it when retracting the power cord.

1. Switch off the cylinder vacuum cleaner with the on/off switch (Fig. 6/3) and pull the plug from the mains socket.
2. Keep the plug in your hand.
3. To retract the power cord, push the cord retracting button (Fig. 6/5).

4.4 Transport and storage

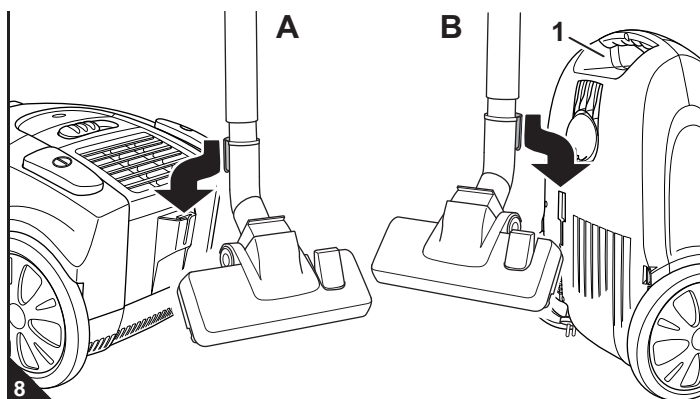

- Only carry the cylinder vacuum cleaner by its recessed carrying-handle (Fig. 8/B1).

- For storage you can park the telescopic tube using the parking-hook of the floor nozzle (Fig. 8/A) or put it away (Fig. 8/B).

- If you want to store the appliance for a prolonged period, remove the dust filter bag [chapter 5.1, „Changing the dust filter bag“](#) and dispose of it properly. Store the appliance in a cool, dry place, out of the reach of children.

⚠ ATTENTION:

Never store the appliance next to heat sources (e.g. stoves or radiators). Avoid exposing it to direct sunlight. Heat can damage the appliance.

5.1 Changing the dust filter bag

 **ATTENTION:**

Switch off the appliance before changing the dust filter bag. This will prevent dust from damaging the appliance.

NOTE:

Be careful when removing the dust filter bag so that no dust escapes.

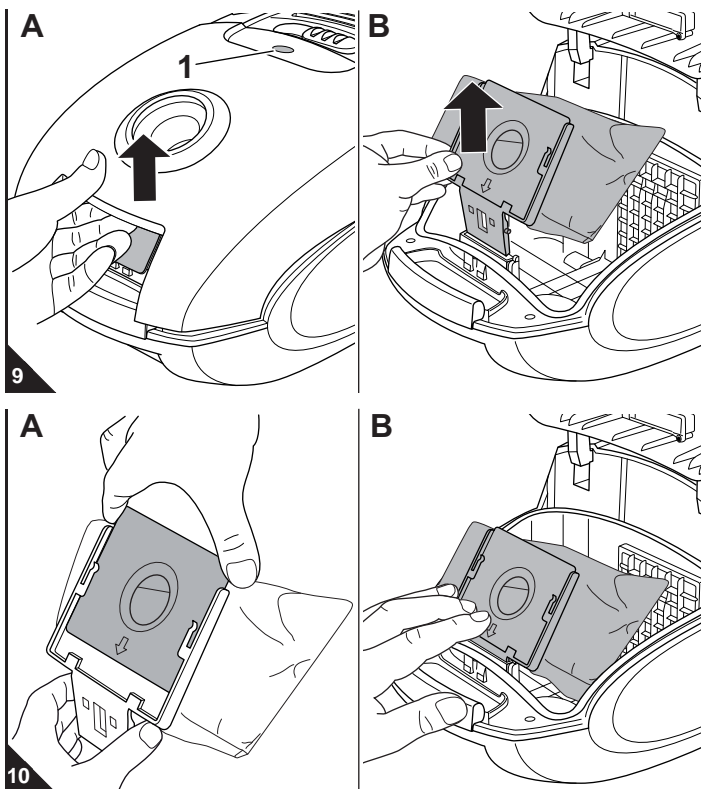

■ Change the dust filter bag when the filter bag change indicator in the window (Fig. 9/A1) appears and before prolonged storage or shipping.

■ For hygienic reasons, change the dust filter bag at least once every three months.

1. Switch off the appliance and pull the plug from the mains socket, [▷ chapter 4.3, „Switching off“](#).
2. Open the dust compartment cover by pressing its release catch (Fig. 9/ A) and then lifting it up.
3. Lift the dust compartment cover until it locks in the highest position and stays open by itself.
4. Pull the dust filter bag holder with the filter bag out of the appliance as shown (Fig. 9/B).
5. Pull the full dust filter bag out of the dust bag holder (Fig. 10/A).

NOTE:

You can dispose of the contents of the dust filter bag with your normal domestic waste as long as it contains no substances not allowed in domestic waste.

6. Push the new dust filter bag into the filter bag holder (Fig. 10/A) until it is exactly flush with the edge of the filter bag holder.
7. Take this opportunity to check the motor protection filter as well. Clean it if necessary, [▷ chapter 5.2, „Cleaning the motor protection filter“](#).
8. Re-insert the filter bag holder with the new dust filter bag (Fig. 10/B):
 - To do this, set the filter bag holder into its guide rails.
 - Then push the dust filter bag holder all the way down (Fig. 10/B).

NOTE:

The dust compartment cover can only be closed if the dust filter bag has been installed correctly.

9. Close the dust compartment cover. It clicks shut audibly.

5.2 Cleaning the motor protection filter

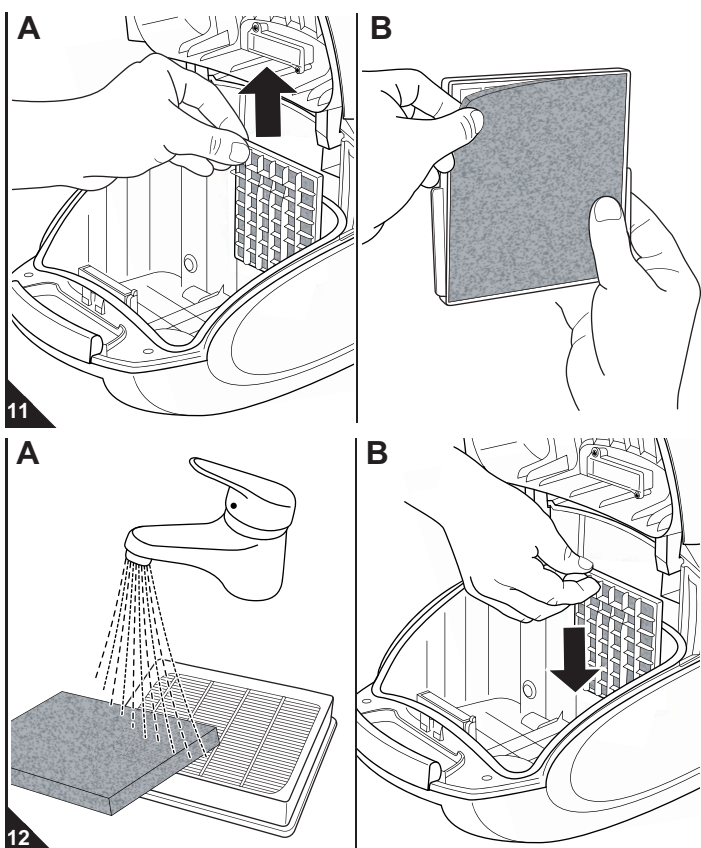

1. Switch off the appliance and remove the filter bag holder with the dust the filter bag [▷ chapter 5.1, „Changing the dust filter bag“](#); steps 1–4.
2. Remove the motor protection filter by pulling the filter holder as shown upwards out of its guide rails (Fig. 11/A).
3. Disconnect the motor protection filter from the filter holder (Fig. 11/B).

NOTE:

We recommend to also check the hygienic exhaust filter on this occasion ([▷ chapter 5.3, „Cleaning the hygienic exhaust filter“](#)) and to clean both filters simultaneously if necessary (Fig. 12/A).

4. Rinse the motor protection filter by hand thoroughly with clear cold water.

 **ATTENTION:**

The filters are washable, but not suitable for cleaning in washing machines or dishwashers. Do not use chemical cleansers to clean the filter. Leave the filters to dry after cleaning them with water (approx. 24 hours at room temperature). Only put them back into the appliance when they are completely dry.

5. If the motor protection filter is damaged or deformed, replace it with a new one ([▷ chapter 5.4, „Spare parts and accessories“](#)).
6. Put the new / cleaned and completely dry motor protection filter back into its holder (Fig. 11/B).
7. Push the motor protection filter at the filter holder behind both the guide rails (Fig. 12/B) so that the arch of the filter holder points up and the grid is still visible after insertion.
8. Insert the dust bag holder with the dust filter bag and close the dust compartment cover [▷ chapter 5.1, „Changing the dust filter bag“](#), steps 8–9.

5.3 Cleaning the hygienic exhaust filter

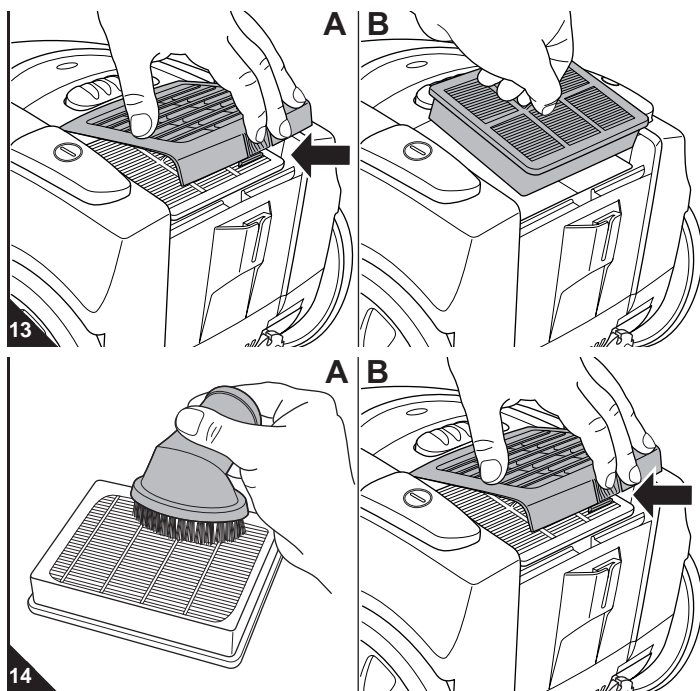

1. Switch off the appliance, ▷ *chapter 4.3, „Switching off“*.
2. Push the release catch of the exhaust filter cover (Fig. 13/A) and lift off the exhaust filter cover.
3. Pull the hygienic exhaust filter up out of its holder (Fig. 13/B) and tap the dirt from it over a dust bin.
4. Should this be insufficient, remove the dirt from the filter with a soft brush, e.g. the furniture brush supplied with the appliance (Fig. 14/A).
5. If such dry cleaning is insufficient, thoroughly rinse the filter by hand in running clear cold or hand-warm water.

⚠ ATTENTION:

The filters are washable, but not suitable for cleaning in washing machines or dishwashers. Do not use chemical cleansers to clean the filter. Leave the filters to dry after cleaning them with water (approx. 24 hours at room temperature). Only put them back into the appliance when they are completely dry.

6. If the filter is damaged or deformed, replace it (ordering information ▷ *chapter 5.4, „Spare parts and accessories“*).
7. Place the clean/new hygienic exhaust filter back into its fitting (Fig. 13/B).
8. Then fit the exhaust filter cover on the rear side first and then push it down on the front side (Fig. 14/B).

5.4 Spare parts and accessories

⚠ ATTENTION:

Only use original spare parts from the scope of delivery or those that you have acquired by reordering.

- Ordering address: ▷ *page 48, „International Service“*
- Further information is available at: ▷ www.dirtdevil.de

Item number	Description
7075022	Set of 5 dust filter bags and 1 motor protection filter
7075002	1 hygienic exhaust filter
M232	1 long flexible crevice nozzle
M203-4	1 parquet brush
M208-8	1 turbo brush

5.5 Recommendation

We recommend:

>> Swirl® Y12 dust filter bags with MicroPor® filtration <<

Swirl®, MicroPor® and "Y12" are registered trademarks of a company of the Melitta Group and are used with their permission.

5.6 Before you send in the appliance

⚠ WARNING:

Danger of injury! Never use a defective appliance! Always switch off the appliance and disconnect it from the mains before starting troubleshooting ▷ *chapter 4.3, „Switching off“*.

Before contacting your authorised Royal dealer, Royal service partner or appliance market or sending in the appliance, first follow the procedure in the following table to check if you can solve the problem yourself.

Problem	Possible cause / solution
Filter bag change indicator appears in the display window.	The dust filter bag is full. Change the dust filter bag ▷ <i>chapter 5.1, „Changing the dust filter bag“</i> .
	Nozzle, telescopic tube or suction hose are blocked. Remove the obstacle. If necessary, use a long wooden stick (e.g. a broomstick) to do this.
	The filters are dirty. Clean the respective filter ▷ <i>chapter 5.2, „Cleaning the motor protection filter“</i> or ▷ <i>chapter 5.3, „Cleaning the hygienic exhaust filter“</i> .
The vacuum cleaner stops suddenly.	The overheating protection has tripped (possibly due to blocked suction channels, filters, or similar). Switch the appliance off and pull the plug out of the socket. Remove the cause of overheating (e.g. by disassembling telescopic tube and suction hose and removing the obstacle and/or cleaning filters). Wait for about 45 minutes. After the appliance has cooled off, you may switch it on again.

Problem	Possible cause / solution
The cleaning results are unsatisfactory in spite of the appliance working correctly.	The bypass vent (Fig. 1/15) is open. Close the bypass vent (Fig. 1/15).
	The attached nozzle is unsuitable. Change the nozzle, ▷ <i>chapter 3.2, „Selecting the proper nozzle“</i>
	Position of the suction power control (Fig. 1/17) is not suitable for the floor. Adjust the suction power control (Fig. 1/17), ▷ <i>chapter 4.2, „Vacuum cleaning“, step 4.</i>
	The position of the "carpet/hard floor" selector (Fig. 1/2) is unsuitable for the floor. Set the "carpet/hard floor" selector (Fig. 1/2) to the correct position, ▷ <i>chapter 4.2, „Vacuum cleaning“, step 5.</i>
	The dust filter bag is full. Change the dust filter bag ▷ <i>chapter 5.1, „Changing the dust filter bag“</i> .
Dust compartment cover cannot be closed	The filters are dirty. Clean the respective filter ▷ <i>chapter 5.2, „Cleaning the motor protection filter“</i> or ▷ <i>chapter 5.3, „Cleaning the hygienic exhaust filter“</i> .
	Nozzle, telescopic tube or suction hose are blocked. Remove the obstacle. If necessary, use a long wooden stick (e.g. a broomstick) to do this.

NOTE:

If you cannot solve the problem following these instructions, contact the Royal Appliance customer service (▷ *page 48, „International Service“*).

Merci beaucoup !

Nous vous remercions pour l'achat de votre nouvel aspirateur « factory » et de votre confiance.

Ensemble du matériel fourni à la livraison (Ill. 1)

- 1 Suceur universel (illustration d'exemple)
- 2 Commutateur « tapis et moquettes / sols durs »
- 3 Crochet de rangement lors de brèves interruptions d'utilisation
- 4 Sac-filtre à poussière
(1 dans l'appareil, 1 dans le carton en option*)
- 5 Support pour sac à poussière (dans l'appareil)
- 6 Filtre de protection du moteur dans le porte-filtre
- 7 Filtre hygiénique de sortie d'air
- 8 Couvercle du filtre de sortie d'air
- 9 Bouton de déverrouillage du couvercle du compartiment à poussière
- 10 Cordon d'alimentation avec fiche
- 11 Encoche de rangement durant de brèves interruptions d'utilisation
- 12 Évidement de préhension
- 13 Tuyau flexible d'aspiration
- 14 Poignée
- 15 Variateur mécanique de puissance
- 16 Bouton de l'enrouleur
- 17 Variateur de puissance d'aspiration
- 18 Indicateur de remplacement du sac-filtre à poussière
- 19 Bouton de déverrouillage du tuyau d'aspiration
(deux boutons, le 2ème est dissimulé)
- 20 Interrupteur marche-arrêt
- 21 Déverrouillage du couvercle du filtre de sortie d'air
- 22 Encoche pour position d'immobilisation
- 23 Tube télescopique
- 24 Arrêt du tube télescopique
- 25 Suceur long allongé et flexible
- 26 Suceur plat
- 27 Brosse à meubles
- 28 Suceur long
- 29 Mode d'emploi

* suivant le modèle et le type de matériel fourni à la livraison

Sommaire

1 Aperçu	16
Caractéristiques techniques	16
Garantie	16
2 Consignes de sécurité	17
2.1 concernant ce mode d'emploi	17
2.2 concernant certains groupes de personnes	17
2.3 concernant l'alimentation électrique	17
2.4 concernant les conditions d'utilisation à respecter	17
2.5 en cas de défectuosité de l'appareil	17
2.6 Elimination de l'appareil	17
3 Avant utilisation	18
3.1 Déballage	18
3.2 Sélection des suceurs et brosses	18
3.3 Montage	18
4 Utilisation de l'appareil	19
4.1 Sécurité lors de l'utilisation de l'appareil	19
4.2 Utilisation de l'aspirateur	19
4.3 Arrêt de l'appareil	19
4.4 Transport et rangement	19
5 Maintenance	20
5.1 Remplacement du sac-filtre à poussière	20
5.2 Nettoyage du filtre de protection du moteur	20
5.3 Nettoyage du filtre hygiénique de sortie d'air	21
5.4 Pièces de rechange et accessoires	21
5.5 Recommandation d'achat	21
5.6 Avant de procéder à l'envoi de l'appareil	21

Caractéristiques techniques

Type d'appareil	: Aspirateur avec sac
Nom de l'appareil	: Aspirateur avec sac « factory »
Numéro de modèle	: M3320 (-0/-1/.../-8/-9)
Tension	: 220 - 240 V~, 50 - 60 Hz
Puissance	: 1 800 W nom. - 2 400 W max.
Volume maximal du sac à poussière	: env. 5,0 litres
Longueur du cordon	: env. 5 m
Poids	: env. 5 kg



Toutes les modifications d'ordre technique ou conceptuel liées à l'évolution du produit sont réservées. © Royal Appliance International GmbH

Garantie

Si, en tant que consommateur, vous avez acheté cet appareil dans l'Union européenne, le standard minimum applicable pour la garantie légale est la directive européenne 1999/44/CE transposée dans le droit national du pays respectif.



▷ Page 48, „International Service“

2.1 concernant ce mode d'emploi

■ Veuillez lire attentivement et intégralement ce mode d'emploi avant de vous servir de l'appareil. Conservez précieusement ce mode d'emploi. Remettez toujours le mode d'emploi à toute personne se servant de l'appareil.

Le non respect de ce mode d'emploi peut entraîner des blessures graves ou des dommages irréparables à l'appareil.

Nous déclinons toute responsabilité pour des dommages résultant du non respect de ce mode d'emploi. Respectez impérativement les consignes mentionnées ci-dessous afin d'éviter tout accident ou dommages à l'appareil.

2.2 concernant certains groupes de personnes

Ces appareils peuvent être utilisés par des enfants d'au moins 8 ans et par des personnes se caractérisant par des capacités physiques, sensorielles ou mentales réduites ou disposant de peu d'expérience et/ou de connaissances. Elles doivent cependant se servir de l'appareil sous surveillance ou avoir été rendues attentives à une utilisation sûre de cet appareil et des dangers qu'impliquent son utilisation. Les enfants ne doivent pas jouer avec cet appareil. Le nettoyage de l'appareil et les tâches de maintenance pouvant être effectuées par l'utilisateur de l'appareil ne doivent pas être exécutées par des enfants si ceux-ci ne sont pas sous surveillance. Les enfants ne doivent en particulier ne pas se mettre debout ou s'asseoir sur l'appareil.

2.3 concernant l'alimentation électrique

L'appareil est alimenté par du courant électrique, ce qui implique par principe un risque d'électrocution. Respectez par conséquent les points ci-dessous :

- Ne touchez jamais la prise avec des mains mouillées.
- Pour débrancher l'appareil, tirez toujours sur la fiche. Ne tirez jamais sur le câble, car il pourrait être endommagé.
- Ne saisissez jamais l'appareil par le cordon d'alimentation. Il pourrait s'abîmer.
- Assurez-vous que le cordon d'alimentation n'est pas plié, coincé, écrasé ou encore en contact direct avec une source de chaleur. Il ne doit pas non plus risquer de faire trébucher les gens.

2.4 concernant les conditions d'utilisation à respecter

Cet aspirateur-traîneau doit seulement être utilisé dans un cadre domestique. Toute utilisation à titre professionnel est strictement interdite.

Cet aspirateur-traîneau doit uniquement servir à nettoyer des sols secs et d'un degré de saleté normal. Lorsque vous avez monté la brosse à meubles, vous pouvez également utiliser l'appareil pour nettoyer les meubles. En ouvrant complètement le variateur mécanique de puissance (Ill. 1/15) en en faisant de preuve de prudence, vous pouvez même nettoyer des rideaux avec cet appareil.

Toute autre utilisation est considérée comme non conforme et est interdite.

Cette interdiction concerne en particulier :

- L'utilisation à proximité de matières explosives ou facilement inflammables, car il y a un risque d'incendie et d'explosion.
- L'utilisation à l'extérieur. La pluie et la saleté peuvent occasionner des dommages irréparables à l'appareil.
- L'introduction d'objets dans les ouvertures de l'appareil, ce dernier pourrait surchauffer.
- Toute ouverture, modification ou réparation de l'appareil.

2.5 en cas de défectuosité de l'appareil

Si le cordon de raccordement au secteur de cet appareil est endommagé, faites-le remplacer par le fabricant, son service après-vente ou toute personne ayant des compétences similaires, ceci afin d'éviter tout danger.

2.6 Élimination de l'appareil



Éliminez l'appareil en tenant compte des réglementations nationales en vigueur en matière de protection de l'environnement. Les déchets électriques ne doivent pas être jetés avec les déchets de ménage. Utilisez donc les emplacements locaux servant à la substitution d'appareils usagés.

AVERTISSEMENT:

Nous attirons votre attention sur les dangers pouvant mettre en péril votre santé et vous informons sur les éventuels risques de blessures.

ATTENTION:

Nous vous rendons attentifs aux risques éventuels pour l'appareil ou pour tout autre objet.

REMARQUE:

Nous vous fournissons des conseils et des informations.

■ Toutefois, pour des raisons de sécurité, le fabricant conseille instamment de ne pas laisser les enfants, indépendamment de leur âge, manipuler l'appareil. Les enfants, indépendamment de leur âge, ne peuvent définitivement pas percevoir ou comprendre les dangers qui résultent de l'emploi de cet appareil. Rangez l'appareil hors de portée des personnes répondant à ces critères.

■ Ne jouez pas avec le matériel d'emballage. Il existe un risque d'asphyxie.

■ Ne plongez jamais l'appareil dans de l'eau ou tout autre liquide, conservez-le à l'abri de la pluie et de l'eau.

■ Assurez-vous, avant le branchement au réseau d'alimentation, que la tension électrique indiquée sur la plaque signalétique correspond à celle de la prise. N'utilisez que des prises avec contact de protection.

■ Évitez autant que possible d'utiliser une rallonge électrique. Si une rallonge est vraiment indispensable, utilisez seulement une rallonge simple certifiée GS (pas de prises multiples) à l'épreuve des projections d'eau et qui soit conçue pour la puissance absorbée par l'appareil.

■ Contrôlez si le cordon d'alimentation est endommagé avant de vous servir de l'appareil.

Cette interdiction s'applique en outre à :

■ Une aspiration :

- directe sur des être humains, des animaux, des plantes de même qu'une aspiration des cheveux, des doigts, d'autres parties du corps ainsi que des habits portés par des personnes. Ces derniers peuvent être aspirés et entraîner des blessures.
- d'eau ou d'un autre liquide, en particulier les produits de nettoyage humides pour tapis. Toute humidité à l'intérieur de l'appareil peut entraîner un court-circuit.
- de toner (par ex. pour des imprimantes laser, des copieurs, etc.). Il y a un risque d'incendie et d'explosion.
- de cendres incandescentes, de cigarettes ou d'allumettes non éteintes. Il y a un risque d'incendie.
- d'objets pointus tels que des éclats de verre, des clous, etc. L'appareil pourrait être endommagé.
- de plâtre, ciment, décombres de chantiers, poussière de perçage, produits de maquillage, poudre, etc. L'appareil pourrait subir des dommages.

N'utilisez jamais un appareil défectueux ou ayant un cordon d'alimentation abîmé. Amenez l'appareil à réparer dans un magasin spécialisé ou au service après-vente. Adresse [Page 48](#), „International Service“.

3.1 Déballage

⚠ ATTENTION:

Transportez et expédiez l'appareil uniquement dans son emballage d'origine afin d'éviter tout dommage. Conservez à cet effet soigneusement l'emballage d'origine. Jetez en revanche les emballages dont vous n'avez plus besoin en tenant compte des réglementations en vigueur.

1. Déballez l'appareil et ses accessoires.
2. Vérifiez si le contenu est bien complet (Ill. 1).

REMARQUE:

Si vous constatez des défauts ou des dommages dus au transport, contactez immédiatement votre revendeur.

3.2 Sélection des suceurs et brosses

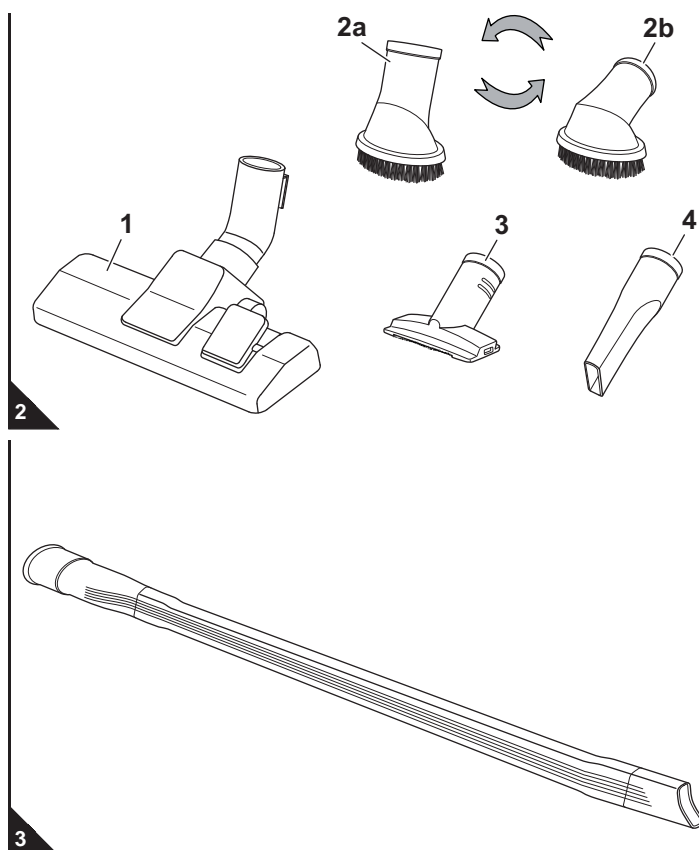

■ Au niveau **des accessoires**, il y a en plus du suceur universel (Ill. 2/1) une brosse pour meubles (Ill. 2/2a, 2b), un suceur plat (Ill. 2/3) et un suceur long (Ill. 2/4) fournis à la livraison.

- Brosse pour meubles (Ill. 2/2a, 2b) :

Utilisez-la pour aspirer la poussière recouvrant des surfaces fragiles. La tête de la brosse pour meubles peut tourner sur 360°. Placez-la dans la position correspondant à vos besoins.

- Suceur plat (Ill. 2/3) :

Utilisez-le pour aspirer les poils d'animaux et les meubles rembourrés.

- Suceur long (Ill. 2/4) :

Utilisez-le pour aspirer la poussière aux endroits difficilement accessibles.

- suceur long allongé et flexible (Ill. 3) :

Utilisez-le pour aspirer la poussière aux endroits difficilement accessibles.

REMARQUE:

Lorsque vous utilisez le suceur long et flexible, il peut arriver que la sous-pression dans l'aspirateur devienne trop forte et que la soupape de sécurité de l'aspirateur se déclenche. Cela se remarque par exemple par l'émission d'un sifflement (peut varier selon le modèle d'aspirateur) et une puissance d'aspiration nettement réduite. Vous devez dans ce cas, en fonction du modèle d'aspirateur et de son équipement, réduire la puissance d'aspiration ou ouvrir le variateur mécanique de puissance jusqu'à ce que la soupape ne se déclenche pas.

3.3 Montage

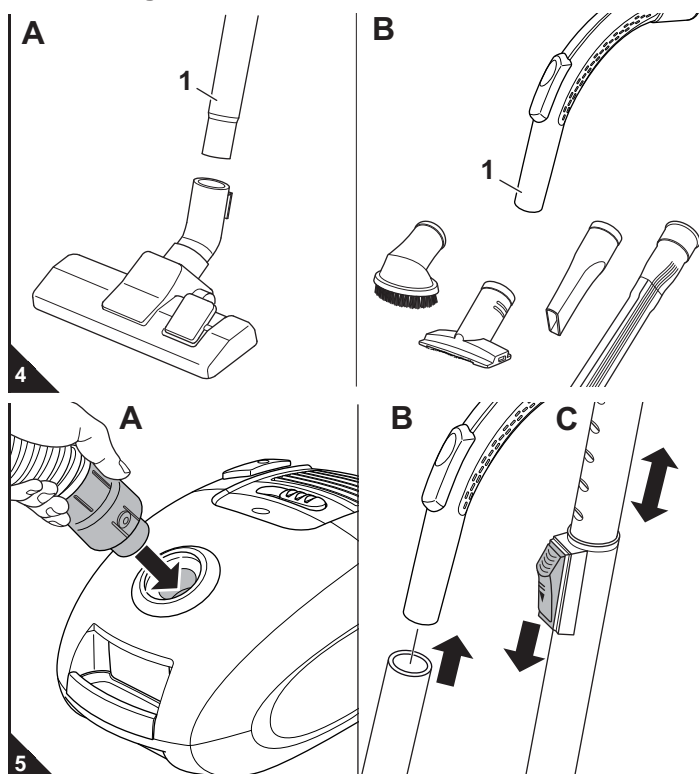

⚠ AVERTISSEMENT:

Risque de blessures ! Ne montez les suceurs et les brosses que lorsque la fiche est retirée de la prise. Sinon l'aspirateur pourrait se mettre en marche involontairement.

⚠ ATTENTION:

Avant de commencer à aspirer, assurez-vous que le suceur ou la brosse mis en place correspondent bien au type de sol. Respectez les recommandations des fabricants des revêtements de sols.

1. Emboîtez le suceur ou la brosse souhaité sur l'extrémité inférieure du tube télescopique (Ill. 4/A1) respectivement sur la poignée (Ill. 4/B1).
2. Emboîtez l'extrémité du flexible d'aspiration dans l'ouverture selon l'illustration (Ill. 5/A) jusqu'à nettement entendre et percevoir un "clic" de verrouillage.

Lors de l'utilisation du tube télescopique :

3. Emboîtez la poignée dans l'extrémité supérieure du tube télescopique (Ill. 5/B).
4. Réglez la longueur du tube télescopique (Ill. 5/C). Pour ce faire, appuyez vers le bas sur l'arrêt du tube télescopique. Tirez ensuite le tube télescopique jusqu'à atteindre la longueur souhaitée. Pour procéder au verrouillage, relâchez l'arrêt du tube télescopique pendant que vous le tirez. Vous entendez alors clairement un "clic".

4.1 Sécurité lors de l'utilisation de l'appareil

⚠ AVERTISSEMENT:

Risque de blessures ! Vérifiez l'appareil et le cordon d'alimentation avant chaque utilisation. N'utilisez jamais un appareil qui est endommagé.

⚠ AVERTISSEMENT:

Risque de blessures ! Lors d'un nettoyage dans des escaliers, prenez garde à ce que vous vous trouviez toujours au-dessus de l'appareil.

⚠ ATTENTION:

N'utilisez l'aspirateur que lorsque tous les filtres sont en parfait état, secs et bien insérés. Assurez-vous qu'aucun objet n'obstrue le tube télescopique, le tuyau d'aspiration ou d'autres ouvertures.

REMARQUE:

L'aspirateur est équipé d'une protection anti-surchauffe. En cas de surchauffe, il se déclenche automatiquement (par exemple si les canaux d'aspiration sont bouchés).

Si cela se produit :

- Arrêtez l'aspirateur.
- Retirez la fiche du cordon d'alimentation.
- Recherchez la cause de la surchauffe.
- Attendez environ 45 minutes.

Une fois l'aspirateur refroidi, vous pouvez le remettre en marche.

4.2 Utilisation de l'aspirateur

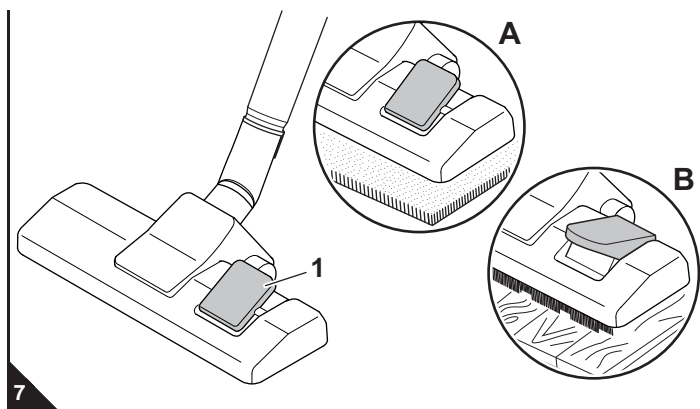
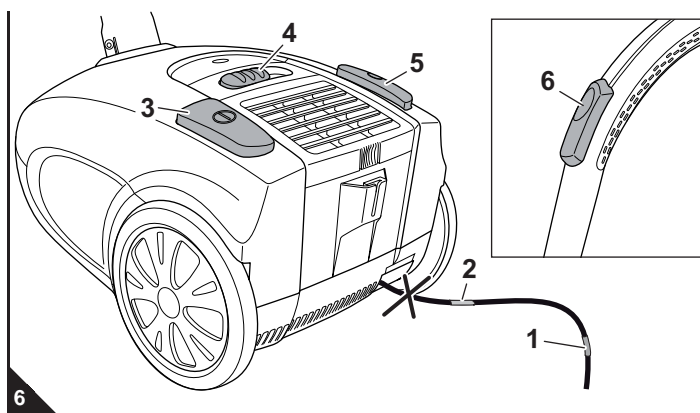

1. Tirez le cordon d'alimentation au niveau de la prise jusqu'à voir la marque jaune (Ill. 6/1).

⚠ AVERTISSEMENT:

Risque d'électrocution ! Si la marque rouge (Ill. 6/2) est visible, rentrez à nouveau le cordon à l'aide de l'enrouleur (Ill. 6/5) jusqu'à ce que la marque jaune soit visible (Ill. 6/1). Vous risquez sinon d'endommager le cordon d'alimentation.

2. Branchez la fiche dans une prise de courant munie d'un contact de protection.
3. Appuyez sur le bouton marche-arrêt (Ill. 6/3) afin de mettre l'aspirateur en marche.
4. Réglez la puissance d'aspiration au moyen du variateur de puissance d'aspiration (Ill. 6/4) selon le type de sol qui doit être aspiré.

REMARQUE:

En vous servant du variateur mécanique de puissance (Ill. 6/6), vous pouvez réduire rapidement la puissance d'aspiration, par exemple pour relâcher des rideaux que vous auriez aspirés.

5. Lorsque vous utilisez le suceur universel, basculez le commutateur (moquettes / sols lisses) (Ill. 7/1) suivant le type de sols à nettoyer :
 - Ill. 7/A : pour moquettes et tapis, tapis d'escalier, etc.
 - Ill. 7/B : pour des sols durs comme le parquet, les sols en PVC, etc.

⚠ AVERTISSEMENT:

Risque de blessures ! Si vous quittez l'emplacement où vous vous servez de l'aspirateur, éteignez l'appareil et respectez les consignes énoncées sous > Chapitre 4.3, „Arrêt de l'appareil“. Vous éviterez ainsi des accidents.

4.3 Arrêt de l'appareil

⚠ AVERTISSEMENT:

Risque de blessures ! En enroulant trop rapidement le cordon d'alimentation, celui-ci peut onduler, faire trébucher des personnes ou arracher des objets. Gardez donc la fiche en main et accompagnez le cordon lors de son enroulement.

1. Éteignez l'aspirateur au moyen du bouton marche-arrêt (Ill. 6/3), puis débranchez-le.
2. Gardez la fiche en main.
3. Appuyez sur le bouton de l'enrouleur (Ill. 6/5) pour enrouler le cordon d'alimentation.

4.4 Transport et rangement

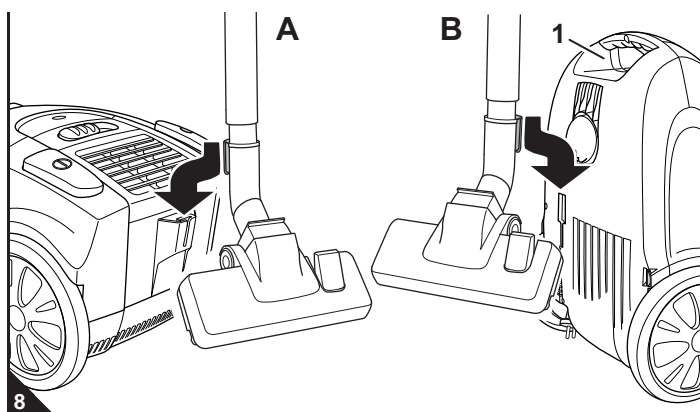

- Ne transportez l'aspirateur que par sa poignée (Ill. 8/B1).
- Quand vous ne vous servez pas de l'aspirateur, vous pouvez soit immobiliser le tube télescopique au moyen du crochet du suceur universel (Ill. 8/A), soit le ranger (Ill. 8/B).

■ Si vous rangez l'appareil pour une période prolongée, retirez le sac-filtre à poussière > Chapitre 5.1, „Remplacement du sac-filtre à poussière“ et éliminez-le de manière appropriée. Rangez l'appareil dans un endroit frais et sec, hors de portée des enfants.

⚠ ATTENTION:

Ne rangez ou ne posez jamais l'appareil à proximité directe d'une source de chaleur (par ex. un chauffage ou un four). Évitez de l'exposer directement aux rayons du soleil. La chaleur peut endommager l'appareil.

5.1 Remplacement du sac-filtre à poussière

⚠ ATTENTION:

Avant de changer le sac-filtre à poussière, éteignez l'appareil. Vous évitez ainsi que la poussière n'endommage l'appareil.

REMARQUE:

Retirez le sac-filtre à poussière avec prudence afin d'éviter que la poussière ne s'échappe de ce dernier.

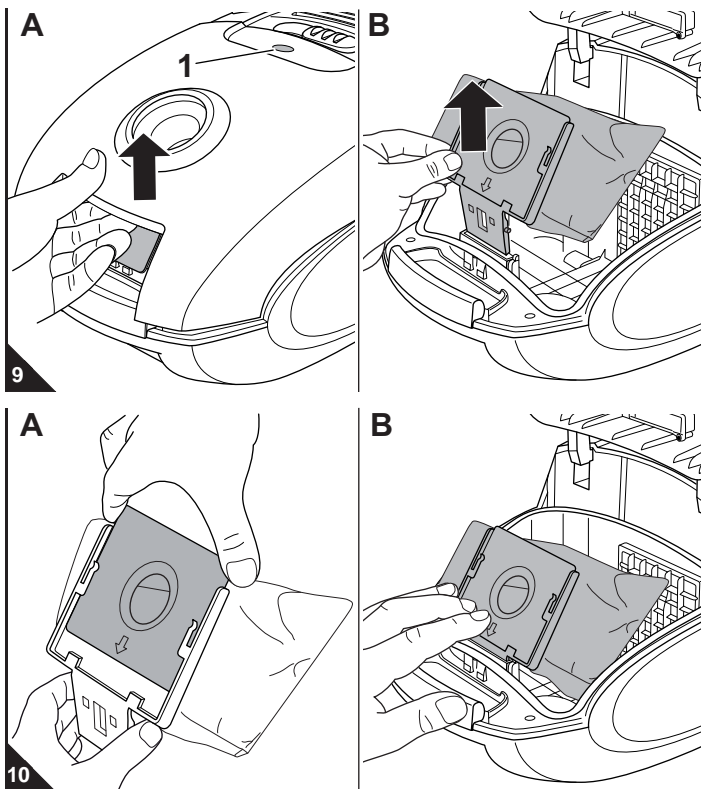

■ Remplacez le sac-filtre à poussière au plus tard lorsque l'affichage de changement du sac-filtre à poussière (Ill. 9/1) vous l'indique, avant une longue période d'inutilisation ou avant de l'envoyer par la poste.

■ Pour des raisons d'hygiène, changez le sac-filtre à poussière au plus tard après trois mois.

1. Éteignez l'appareil et débranchez-le ▷ *Chapitre 4.3, „Arrêt de l'appareil“.*
2. Ouvrez le couvercle du compartiment à poussière tout d'abord en appuyant sur la touche de déverrouillage (Ill. 9/A) puis en relevant ensuite le couvercle.
3. Relevez le couvercle du compartiment à poussière jusqu'à entendre un "clic" et que le couvercle reste ouvert de lui-même.
4. Retirez de l'appareil le support du sac à poussière avec le sac-filtre à poussière selon l'illustration (Ill. 9/B).
5. Retirez le sac-filtre à poussière rempli du support du sac à poussière (Ill. 10/A).

REMARQUE:

Le contenu du bac à poussière peut être mis à la poubelle s'il ne contient pas de salissures qui ne doivent pas être jetées dans les ordures ménagères.

6. Insérez un nouveau sac-filtre à poussière, comme indiqué sur l'illustration, dans le support du sac à poussière (Ill. 10/A) jusqu'à ce qu'il se trouve exactement au niveau de l'arête du support du sac à poussière.
7. Profitez de cette occasion pour contrôler le filtre de protection du moteur. Nettoyez-le au besoin, ▷ *Chapitre 5.2, „Nettoyage du filtre de protection du moteur“.*
8. Remettez en place le nouveau sac-filtre à poussière avec le support du sac à poussière (Ill. 10/B) :
 - Insérez le support du sac à poussière dans le guidage prévu à cet effet.
 - Appuyez ensuite vers le bas sur le support du sac à poussière jusqu'en butée (Ill. 10/B).

REMARQUE:

Vous ne pourrez fermer ensuite le couvercle du compartiment à poussière que si le sac-filtre à poussière est correctement mis en place.

9. Refermez le couvercle du compartiment à poussière. Vous entendrez un "clic" lorsqu'il s'emboîte.

5.2 Nettoyage du filtre de protection du moteur

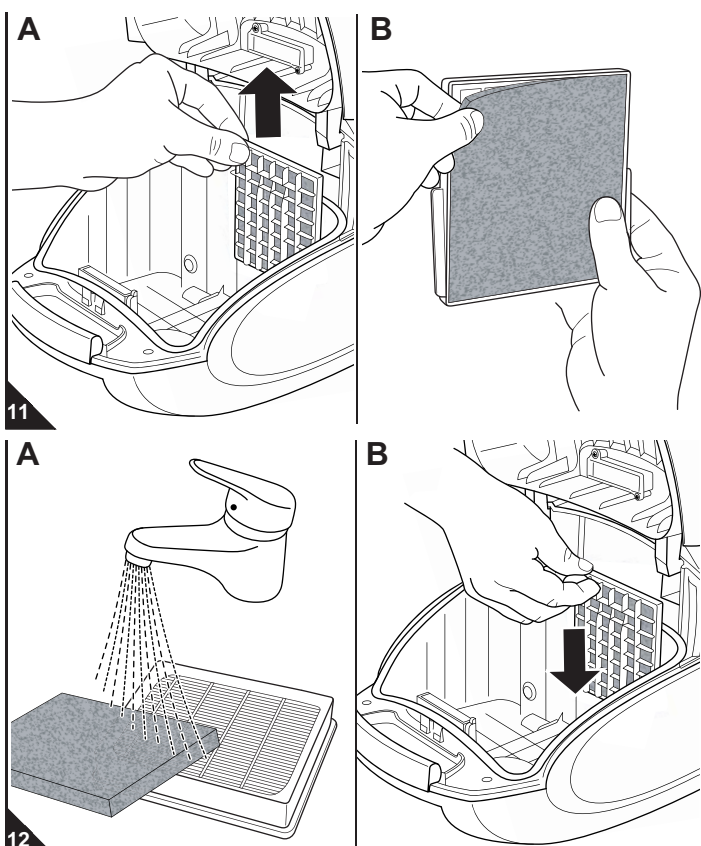

1. Arrêtez l'appareil et retirez le support du sac à poussière avec le sac-filtre à poussière, ▷ *Chapitre 5.1, „Remplacement du sac-filtre à poussière“, étapes 1–4.*
2. Tirez vers le haut le filtre de protection du moteur au niveau du support de filtre pour le sortir de son guidage (Ill. 11/A).
3. Séparez le filtre de protection du moteur du support de filtre comme l'indique l'illustration (Ill. 11/B).

REMARQUE:

Il est recommandé de contrôler à cette occasion également le filtre hygiénique de sortie d'air (▷ *Chapitre 5.3, „Nettoyage du filtre hygiénique de sortie d'air“*) et le cas échéant de nettoyer simultanément les deux filtres (Ill. 12/A).

4. Rincez à fond et à la main le filtre de protection du moteur avec de l'eau claire et froide.

⚠ ATTENTION:

Les filtres sont lavables, mais ne peuvent cependant pas être lavés dans un lave-vaisselle ou une machine à laver. N'utilisez en outre aucun produit de nettoyage pour les nettoyer. Faites sécher les filtres après leur nettoyage à l'eau (durant env. 24 heures à température ambiante). Remettez-les en place uniquement lorsqu'ils sont parfaitement secs.

5. Si le filtre de protection du moteur était endommagé ou déformé, remplacez-le par un nouvel élément (▷ *Chapitre 5.4, „Pièces de rechange et accessoires“*).
6. Remettez le filtre de protection du moteur nettoyé / neuf et complètement sec dans son support de filtre (Ill. 11/B).
7. Faites coulisser le filtre de protection du moteur au niveau du support de filtre derrière les deux glissières de guidage (Ill. 12/B) de telle manière que le bombement du porte-filtre se trouve vers le haut et que le grillage soit encore visible après la mise en place.
8. Mettez en place le support du sac à poussière avec le sac-filtre à poussière, puis fermez le couvercle du compartiment à poussière, ▷ *Chapitre 5.1, „Remplacement du sac-filtre à poussière“, étapes 8–9.*

5.3 Nettoyage du filtre hygiénique de sortie d'air

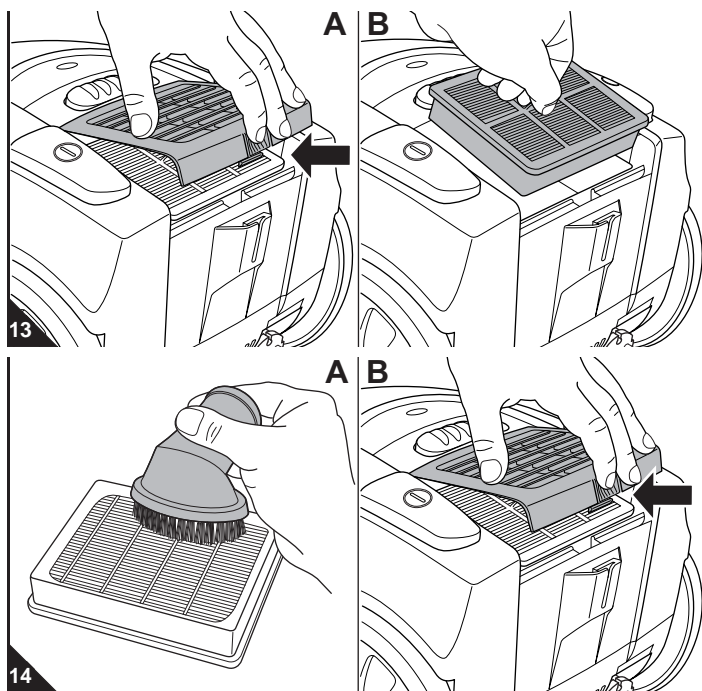

1. Arrêtez l'appareil, ▷ *Chapitre 4.3, „Arrêt de l'appareil“*.
2. Appuyez sur le déverrouillage du couvercle du filtre de sortie d'air (Ill. 13/A) et ouvrez le couvercle du filtre de sortie d'air.
3. Retirez le filtre hygiénique de sortie d'air de sa console en le tirant vers le haut (Ill. 13/B) et tapotez-le au-dessus d'une poubelle.
4. Si cela ne devait pas suffire, retirez les salissures avec une brosse souple et sèche, par exemple avec la brosse pour meubles fournie à la livraison (Ill. 14/A).
5. Si un nettoyage à sec ne devait pas non plus suffire, rincez à fond le filtre à la main au moyen d'eau courante froide ou tiède.

ATTENTION:

Les filtres sont lavables, mais ne peuvent cependant pas être lavés dans un lave-vaisselle ou une machine à laver. N'utilisez en outre aucun produit de nettoyage pour les nettoyer. Faites sécher les filtres après leur nettoyage à l'eau (durant env. 24 heures à température ambiante). Remettez-les en place uniquement lorsqu'ils sont parfaitement secs.

6. Si le filtre était endommagé ou déformé, remplacez-le par un nouvel élément (informations de commande ▷ *Chapitre 5.4, „Pièces de rechange et accessoires“*).
7. Remettez le filtre de sortie d'air nettoyé / neuf dans sa console (Ill. 13/B).
8. Mettez d'abord en place l'arrière du couvercle du filtre de sortie d'air et rabattez ensuite la partie avant vers le bas (Ill. 14/B).

5.4 Pièces de rechange et accessoires

ATTENTION:

Utilisez seulement les pièces de rechange originales fournies à la livraison ou que vous avez commandées.

- Adresse de commande : ▷ *Page 48, „International Service“*
- Vous obtiendrez d'autres informations sous : ▷ www.dirtdevil.de

No. d'art.	Description
7075022	Jeu de 5 sacs-filtres à poussière avec 1 filtre de protection du moteur
7075002	1 filtre hygiénique de sortie d'air
M232	1 suceur long allongé et flexible
M203-4	1 brosse pour parquets
M208-8	1 turbobrosse

5.5 Recommandation d'achat

Nous vous recommandons de commander ultérieurement :
 >> *Swirl® Y12 sacs-filtres à poussière avec MicroPor® Filtration* <<

Swirl®, MicroPor® et "Y12" sont des marques déposées d'une entreprise du groupe Melitta et sont utilisées avec l'accord de ce dernier.

5.6 Avant de procéder à l'envoi de l'appareil

AVERTISSEMENT:

Risque de blessures ! N'utilisez jamais un appareil défectueux ! Avant de chercher la cause de l'anomalie, arrêtez l'appareil et retirez la fiche de la prise, ▷ *Chapitre 4.3, „Arrêt de l'appareil“*.

Avant de prendre contact avec un commerçant agréé Royal, une personne du service après-vente Royal ou un commerce spécialisé, veuillez vérifier, en vous aidant du tableau ci-dessous, si vous ne pouvez pas remédier vous-même à l'anomalie.

Problème	Cause possible / solutions
L'indicateur de remplacement du sac-filtre à poussière devient visible.	Le sac-filtre à poussière est plein. Remplacez le sac-filtre à poussière ▷ <i>Chapitre 5.1, „Remplacement du sac-filtre à poussière“</i> . Le suceur, le manche télescopique ou le flexible sont bouchés. Débouchez-les. Si nécessaire, utilisez à cet effet un long morceau de bois (par ex. un manche à balai). Les filtres sont encrassés. Nettoyez le filtre correspondant, ▷ <i>Chapitre 5.2, „Nettoyage du filtre de protection du moteur“</i> respectivement ▷ <i>Chapitre 5.3, „Nettoyage du filtre hygiénique de sortie d'air“</i> .
L'appareil cesse soudain d'aspirer.	La protection contre les surchauffes s'est déclenchée (certainement à cause d'une obturation des canaux d'aspiration ou pour une raison semblable). Éteignez l'appareil et débranchez-le. Éliminez la cause de la surchauffe (par exemple en démontant le tube télescopique et le tuyau d'aspiration pour en retirer ce qui cause l'obturation). Attendez environ 45 minutes. Une fois l'appareil refroidi, vous pouvez le remettre en marche.

Problème	Cause possible / solutions
Le résultat de l'aspiration n'est pas satisfaisant malgré un fonctionnement correct.	Le variateur mécanique de puissance (Ill. 1/15) est ouvert. Refermez le variateur mécanique de puissance.
	Le suceur ou la brosse mis en place n'est pas adéquat. Changez le suceur ou la brosse, ▷ <i>Chapitre 3.2, „Sélection des suceurs et brosses“</i> .
	La position du variateur de puissance d'aspiration (Ill. 1/17) n'est pas adéquate. Adaptez la position du variateur de puissance d'aspiration (Ill. 1/17), ▷ <i>Chapitre 4.2, „Utilisation de l'aspirateur“, étape 4.</i>
	La position du commutateur "tapis et moquettes / sols durs" (Ill. 1/2) n'est pas adéquate. Adaptez la position du commutateur "tapis et moquettes/sols durs" (Ill. 1/2), ▷ <i>Chapitre 4.2, „Utilisation de l'aspirateur“, étape 5.</i>
Le sac-filtre à poussière est plein.	Remplacez le sac-filtre à poussière ▷ <i>Chapitre 5.1, „Remplacement du sac-filtre à poussière“</i> .
	Les filtres sont encrassés. Nettoyez le filtre correspondant, ▷ <i>Chapitre 5.2, „Nettoyage du filtre de protection du moteur“</i> respectivement ▷ <i>Chapitre 5.3, „Nettoyage du filtre hygiénique de sortie d'air“</i> .
Le suceur, le manche télescopique ou le flexible sont bouchés. Débouchez-les. Si nécessaire, utilisez à cet effet un long morceau de bois (par ex. un manche à balai).	Le sac-filtre à poussière n'a pas été mis en place ou a mal été mis en place. Placez un nouveau sac-filtre à poussière, ▷ <i>Chapitre 5.1, „Remplacement du sac-filtre à poussière“</i> .

Hartelijk dank!

Wij danken u voor de aankoop van de stofzuiger „factory“ en voor het in ons gestelde vertrouwen.

Overzicht van de meegeleverde onderdelen (afb. 1)

- 1 Vloermondstuk (afb. als voorbeeld)
- 2 Omschakelaar „Tapijt/Harde vloer“
- 3 Parkeerhaak
- 4 Stoffilterzak (1 in het apparaat, 1 in de doos, optioneel*)
- 5 Stofzakhouder (in het apparaat)
- 6 Motorbeschermingsfilter in filterhouder
- 7 Hygiënisch uitblaasfilter
- 8 Afdekking van het uitblaasfilter
- 9 Ontgrendelingstoets van het stofzakruimte-deksel
- 10 Stroomkabel met stekker
- 11 Opberghouder
- 12 Draaggreep
- 13 Zuigslang
- 14 Handgreep
- 15 Hulplichtregelaar
- 16 Kabelproltoets
- 17 Zuigkrachtregelaar
- 18 Display vervanging v.d. stoffilterzak
- 19 Ontgrendelingstoets voor zuigslang (1 van 2, 2. verdekt)
- 20 Aan/Uit-schakelaar
- 21 Ontgrendeling v.d. afdekking v. h. uitblaasfilter
- 22 Parkeerhouder
- 23 Telescoopbuis
- 24 Telescoopbuisarrêtering
- 25 Lang flexibel voegenmondstuk
- 26 Kussenmondstuk
- 27 Meubelborstel
- 28 Voegenmondstuk
- 29 Bedieningshandleiding

*afhankelijk van het model en de uitvoering bij de levering inbegrepen

Inhoudsopgave

1 Overzicht	22
Technische gegevens	22
Waarborg	22
2 Veiligheidsinstructies	23
2.1 m.b.t. deze handleiding	23
2.2 m.b.t. bepaalde groepen van personen	23
2.3 m.b.t. de stroomvoorziening	23
2.4 m.b.t. het doelmatig gebruik	23
2.5 bij een defect apparaat	23
2.6 m.b.t. de afvalverwijdering	23
3 Vóór het gebruik	24
3.1 Uitpakken	24
3.2 Mondstuk kiezen	24
3.3 In elkaar zetten	24
4 Gebruik	25
4.1 Veiligheid bij het gebruik	25
4.2 Stofzuigen	25
4.3 Uitschakelen	25
4.4 Transporteren en opbergen	25
5 Onderhoud	26
5.1 Stoffilterzak vervangen	26
5.2 Motorbeschermingsfilter reinigen	26
5.3 Hygiënisch uitblaasfilter reinigen	27
5.4 Reserveonderdelen en toebehoren	27
5.5 Koopadvies	27
5.6 Voordat u het apparaat opstuurt	27

Technische gegevens

Type apparaat	: Stofzuiger met zak
Naam	: Stofzuiger met zak „factory“
Modelnummer	: M3320 (-0/-1/.../-8/-9)
Spanning	: 220 - 240 V~, 50 - 60 Hz
Vermogen	: 1.800 W nom. - 2.400 W max.
Max. stofzakvolume	: ca. 5,0 liter
Lengte stroomkabel	: ca. 5 m
Gewicht	: ca. 5 kg



Technische en designwijzigingen in verband met voortdurende productverbeteringen voorbehouden. © Royal Appliance International GmbH

Waarborg

Voor zover u het apparaat als consument binnen de Europese Unie hebt gekocht, geldt als minimale standaard voor fabrieksgarantie de desbetreffende omzetting van EU-richtlijn 1999/44/EG in nationaal recht.



▷ pagina 48, „International Service“

2.1 m.b.t. deze handleiding

■ Lees deze bedieningshandleiding volledig door voordat u het apparaat gaat gebruiken. Berg de handleiding goed op. Indien u het apparaat aan iemand anders geeft, geef dan ook de bedieningshandleiding mee.

Het niet in acht nemen van deze handleiding kan ernstige verwondingen of schade aan het apparaat tot gevolg hebben.

Wij zijn niet aansprakelijk voor schade als gevolg van niet-inachtname van deze bedieningshandleiding.

■ Neem instructies, die als volgt gekenmerkt zijn, absoluut in acht om ongevallen en schade aan het apparaat te vermijden.

WAARSCHUWING:

Waarschuwt voor gevaren voor uw gezondheid en wijst op mogelijk verwondingsrisico.

OPGELET:

Wijst op mogelijke gevaren voor het apparaat of andere voorwerpen.

AANWIJZING:

Benadrukt tips en informatie.

2.2 m.b.t. bepaalde groepen van personen

■ Deze apparaten kunnen door kinderen van 8 jaar en ouder en door personen met beperkte fysieke, sensorische of geestelijke vaardigheden of met gebrek aan ervaring en/of kennis worden gebruikt, als ze onder toezicht staan of instructies hebben gekregen aangaande het veilige gebruik van het apparaat en de daaruit resulterende gevaren begrepen hebben. Kinderen mogen niet met het apparaat spelen. Reiniging en gebruiksonderhoud mogen niet door kinderen worden uitgevoerd, als ze niet onder toezicht staan. Kinderen mogen niet op het apparaat gaan staan of gaan zitten.

■ Om veiligheidsredenen raden wij als fabrikant dringend aan dat kinderen, om het even van welke leeftijd, niet met het apparaat omgaan. Kinderen, om het even van welke leeftijd, kunnen de gevaren die van dit apparaat uitgaan, absoluut niet kennen of begrijpen. Bewaar het apparaat daarom ontoegankelijk voor deze personen.

■ Verpakkingsmaterialen mogen niet worden gebruikt om ermee te spelen. Ze kunnen verstikkingsgevaar opleveren.

2.3 m.b.t. de stroomvoorziening

Het apparaat werkt op elektrische stroom, waarbij in principe altijd het gevaar van een elektrische schok bestaat. Let daarom vooral op het volgende:

■ Raak de stekker nooit aan met natte handen.

■ Trek altijd aan de stekker zelf als u deze uit het stopcontact wilt trekken. Trek nooit aan de stroomkabel, omdat die beschadigd zou kunnen worden.

■ Transporteer het apparaat nooit aan de stroomkabel. Het zou beschadigd kunnen worden.

■ Zorg ervoor dat de stroomkabel niet knikt, nergens klem komt te zitten, er niet overheen wordt gereden en dat deze niet met hittebronnen in aanraking komt. Hij mag bovendien geen struikelgevaar vormen.

■ Dompel het apparaat nooit in water of andere vloeistoffen en bescherm het tegen regen en vocht.

■ Controleer vóór het aansluiten aan de stroomvoeding of de op het typeplaatje vermelde spanning overeenkomt met de spanning van uw stopcontact. Gebruik alleen stopcontacten met randaarde.

■ Gebruik zo mogelijk geen verlengkabels. Als dit onvermijdelijk is, gebruik dan alleen op veiligheid gecontroleerde, spatwaterdichte, enkele verlengkabels (geen meervoudige contactdozen), die zijn ontworpen voor de vermogensopname van het apparaat.

■ Controleer de stroomkabel op eventuele beschadigingen voordat u hem gebruikt.

2.4 m.b.t. het doelmatig gebruik

De stofzuiger is alleen bedoeld voor huishoudelijk gebruik. Hij is niet geschikt voor industrieel gebruik.

Gebruik de stofzuiger uitsluitend voor het reinigen van droge, normaal vervuilde vloeren. Als u de meubelborstel gemonteerd heeft, kunt u het apparaat ook gebruiken om meubels te zuigen. Als de hulplichtregelaar (Afb. 1/15) volledig geopend is en u voorzichtig bent, kunt u het apparaat zelfs gebruiken om gordijnen te zuigen.

Elke andere vorm van gebruik geldt als niet conform de voorschriften en is niet toegestaan. **Verboden is met name:**

■ Het gebruik in de buurt van explosieve of licht ontvlambare stoffen. Er bestaat brand- en explosiegevaar.

■ Het gebruik in de openlucht. Regen en vuil zouden het apparaat onherstelbaar kunnen beschadigen.

■ Voorwerpen in de openingen van het apparaat steken. Het zou oververhit kunnen raken.

■ Het apparaat zelfstandig om te bouwen of te repareren.

Verboden is bovendien:

■ Het zuigen van:

- mensen, dieren, planten, vooral haren, vingers, andere lichaamsdelen en kledingsstukken, terwijl deze gedragen worden. Deze kunnen worden opgezogen en zo verwondingen veroorzaken.
- water en andere vloeistoffen, met name vochtige tapijtreinigingsmiddelen. Vocht in het apparaat kan kortsluiting veroorzaken.
- toner (voor laserprinters, kopieermachines enz.). Dit kan brand- en explosiegevaar tot gevolg hebben.
- gloeiende as, brandende sigaretten of lucifers. Er kan brand ontstaan.
- scherpe voorwerpen, zoals glassplinters, spijkers enz. Deze kunnen het apparaat eventueel beschadigen.
- bouwpuin, gips, cement, fijn boorstof, make-up, poeder, enz. Hierdoor kan het apparaat beschadigd raken.

2.5 bij een defect apparaat

Gebruik dit apparaat nooit als het defect is of als de stroomkabel defect is. Als de aansluitkabel van dit apparaat beschadigd is, moet deze, om risico te voorkomen, door de fabrikant of de klantenservice van de fabrikant of door iemand met dezelfde competentie worden vervangen.

Geef een defect apparaat voor reparatie aan een vakhandelaar of de Royal Appliance klantenservice. Adres > pagina 48, „International Service“.

2.6 m.b.t. de afvalverwijdering



Verwijder het apparaat als afval volgens de in uw land geldende milieubeschermingsvoorschriften. Elektrisch afval mag niet samen met huishoudelijk afval worden verwijderd. Maak daarom gebruik van de plaatselijke inzamelpunten om oude apparaten in te leveren.

De gebruikte filters zijn vervaardigd van milieuvriendelijke materialen. Deze kunt u – anders dan het apparaat – met het gewone huisvuil verwijderen.

3.1 Uitpakken

⚠ OPGELET:

Transporteer/verzend het apparaat steeds in de originele verpakking, zodat het niet beschadigd raakt. Bewaar daarom de originele verpakking. Gooi het niet meer benodigde verpakkingsmateriaal daarentegen weg zoals voorgeschreven.

1. Pak het apparaat en alle toebehoren uit.
2. Controleer of de inhoud onbeschadigd is (Afb. 1).

AANWIJZING:

Als u transportschade constateert, wend u dan onmiddellijk tot uw handelaar.

3.2 Mondstuk kiezen

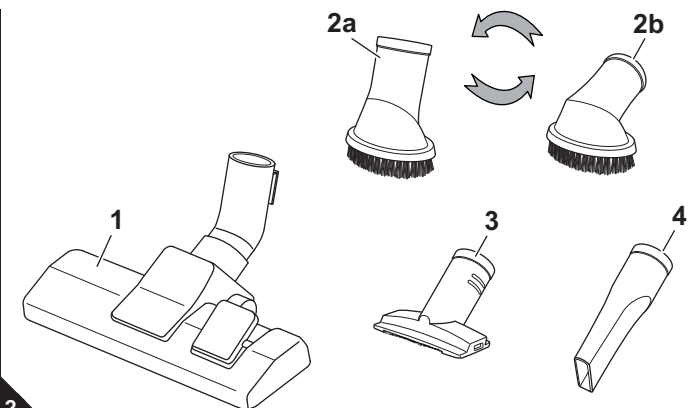

■ Als **toebehoren** zijn naast het vloermondstuk (Afb. 2/1) ook een meubelborstel (Afb. 2/2a, 2b), kussenmondstuk (Afb. 2/3) en een voegenmondstuk (Afb. 2/4) bij de levering inbegrepen.

- Meubelborstel (Afb. 2/2a, 2b):

Gebruik deze om stof van voorwerpen met gevoelige oppervlakken te zuigen. De kop van de meubelborstel is 360° draaibaar. Stel de kop naar wens in.

- Kussenmondstuk (Afb. 2/3):

Gebruik dit om gestoffeerde meubels te zuigen.

- Voegenmondstuk (Afb. 2/4):

Gebruik dit om stof op moeilijk toegankelijke plaatsen op te zuigen.

- lang flexibel voegenmondstuk (Afb. 3):

Gebruik dit om stof op moeilijk bereikbare of moeilijk toegankelijke plaatsen op te zuigen.

AANWIJZING:

Als u het lange, flexibele voegenmondstuk gebruikt, kan het onder bepaalde omstandigheden gebeuren dat de onderdruk in de stofzuiger te groot wordt en het veiligheidsventiel in de stofzuiger daarom geactiveerd wordt. Dit is bv. te horen door een fluittoon (verschilt al naargelang het stofzuigermodel) en een duidelijk verminderde zuigkracht. In dit geval moet u, al naargelang het stofzuigermodel en de uitvoering, de zuigkracht verminderen of de hulpluchtregeelaar openen, totdat het ventiel niet meer geactiveerd is.

2

3

3.3 In elkaar zetten

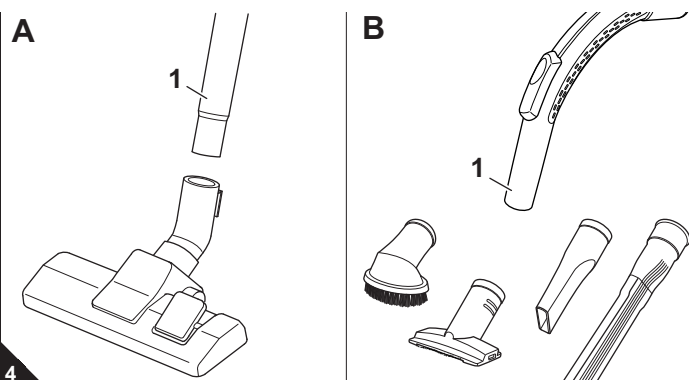

⚠ WAARSCHUWING:

Verwondingsgevaar! Laat de stekker uit het stopcontact als u de mondstukken opsteekt. De stofzuiger zou per ongeluk ingeschakeld kunnen worden.

⚠ OPGELET:

Controleer eerst, voordat u begint te zuigen, of het aangebrachte mondstuk geschikt is voor de te zuigen ondergrond. Neem de aanbevelingen van de fabrikant van de vloerbedekking in acht.

1. Steek het gekozen mondstuk op het onderste uiteinde van de telescoopbuis (Afb. 4/A1) resp. van de handgreep (Afb. 4/B1).
2. Steek het uiteinde van de zuigslang zoals afgebeeld in de adapteropening (Afb. 5/A), totdat de vergrendeling hoor- en voelbaar vastklikt.

Bij gebruik van de telescoopbuis:

3. Steek de handgreep in het bovenste uiteinde van de telescoopbuis (Afb. 5/B).
4. Stel de lengte van de telescoopbuis in (Afb. 5/C). Druk hiervoor de telescoopbuisarrêtering naar beneden. Trek de telescoopbuis dan op de gewenste lengte. Om te vergrendelen laat u de telescoopbuisarrêtering terwijl u trekt los. U hoort een duidelijk klikgeluid.

4

5

4.1 Veiligheid bij het gebruik

⚠ WAARSCHUWING:

Verwondingsgevaar! Controleer apparaat en stroomkabel vóór elk gebruik. Een beschadigd apparaat mag niet worden gebruikt.

⚠ WAARSCHUWING:

Verwondingsgevaar! Let er vooral bij het zuigen van trappen op dat u zich steeds boven het apparaat bevindt.

⚠ OPGELET:

Gebruik de stofzuiger alleen als alle filters intact, droog en correct geplaatst zijn. Controleer of geen voorwerpen de telescoopbuis, de zuigslang of andere openingen verstopen.

AANWIJZING:

De stofzuiger bezit een oververhittingsbeveiliging. Hij schakelt bij oververhitting (b.v. door verstopte aanzuigwegen) automatisch uit.

Als dit het geval is:

- Schakel de stofzuiger uit.
- Trek de stekker uit het stopcontact.
- Verwijder de oorzaak van de oververhitting.
- Wacht ca. 45 minuten.

De afgekoelde stofzuiger kunt u weer inschakelen.

4.2 Stofzuigen

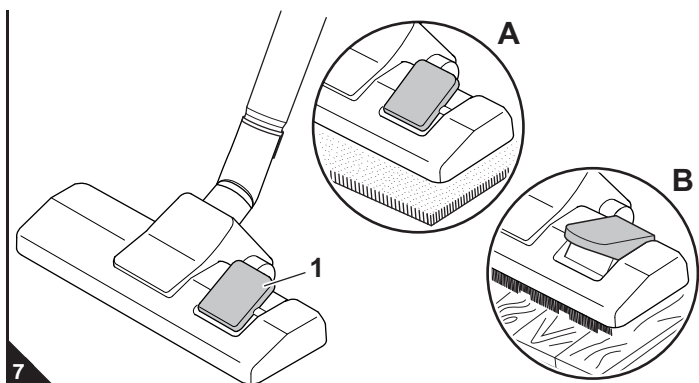
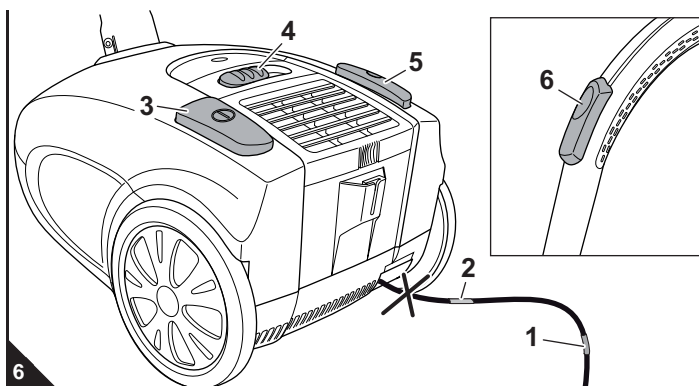

1. Trek de stroomkabel aan de stekker uit de stofzuiger tot aan de gele markering (Afb. 6/1).

⚠ WAARSCHUWING:

Gevaar voor een elektrische schok! Als de rode markering (Afb. 6/2) zichtbaar is, trek de stroomkabel dan m.b.v. de kabeloproltoets (Afb. 6/5) weer in tot de gele markering (Afb. 6/1). Anders kan de stroomkabel beschadigd raken.

2. Steek de stekker in een stopcontact met randaarde.
3. Schakel de stofzuiger in met de Aan-/Uit-schakelaar (Afb. 6/3).
4. Stel de zuigkrachtregelaar (Afb. 6/4) afhankelijk van de te zuigen ondergrond in.

AANWIJZING:

Met de hulplichtregelaar (Afb. 6/6) kunt u de zuigkracht snel verlagen, bv. om ingezogen gordijnen weer los te krijgen.

5. Als u het vloermondstuk gebruikt, stel de omschakelaar „Tapijt/Harde vloer“ dan in op het soort vloerbedekking (Afb. 7/1):
 - Afb. 7/A: voor hoog- en laagpolig tapijt, lopers
 - Afb. 7/B: voor harde vloeren, zoals parket, tegels, PVC enz.

⚠ WAARSCHUWING:

Verwondingsgevaar! Als u de plek waar u gewerkt heeft verlaat, schakel dan het apparaat uit en volg de instructies in > hoofdstuk 4.3, „Uitschakelen“ op. Zo vermijdt u ongevallen.

4.3 Uitschakelen

⚠ WAARSCHUWING:

Verwondingsgevaar! Bij het ongecontroleerd intrekken van de stroomkabel kan deze rondzwiepen en een struikelgevaar vormen of voorwerpen omver gooien. Houd daarom bij het intrekken van de stroomkabel de stekker in uw hand.

1. Schakel de stofzuiger uit met de Aan-/Uit-schakelaar (Afb. 6/3) en trek de stekker uit het stopcontact.
2. Houd de stekker in uw hand.
3. Om de stroomkabel in te trekken, drukt u op de kabeloproltoets (Afb. 6/5).

4.4 Transporteren en opbergen

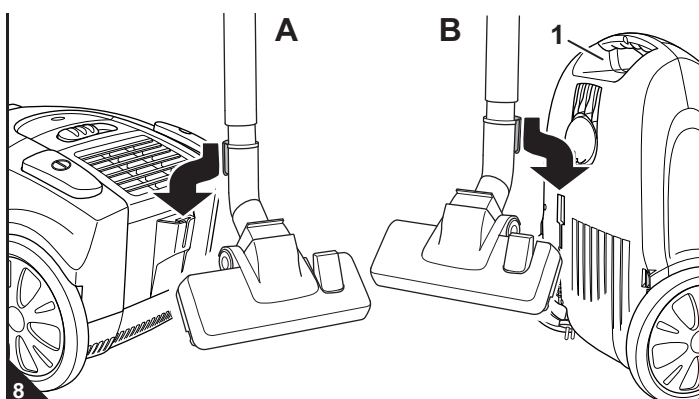

- Draag de stofzuiger uitsluitend aan de draaggreep (Afb. 8/B1).
- Als u de stofzuiger wilt opbergen kunt u de telescoopbuis m.b.v. de parkeerhaak van het vloermondstuk bevestigen (Afb. 8/A) of opbergen (Afb. 8/B).
- Als u het apparaat langere tijd wilt opbergen, neem de stoffilterzak > hoofdstuk 5.1, „Stoffilterzak vervangen“ er dan uit en gooi deze weg zoals voorgeschreven. Bewaar het apparaat in een koele, droge ruimte en ontoegankelijk voor kinderen.

⚠ OPGELET:

Zet het apparaat nooit direct naast warmtebronnen neer (bv. verwarming, kachel). Vermijd direct zonlicht. De hitte kan het apparaat beschadigen.

5.1 Stofilterzak vervangen

 **OPGELET:**

Voordat u de stofilterzak vervangt, schakelt u het apparaat uit. Zo voorkomt u dat stof het apparaat beschadigt.

AANWIJZING:

Ga bij het verwijderen van de stofilterzak voorzichtig te werk, zodat er geen stof uit de stofilterzak ontsnapt.

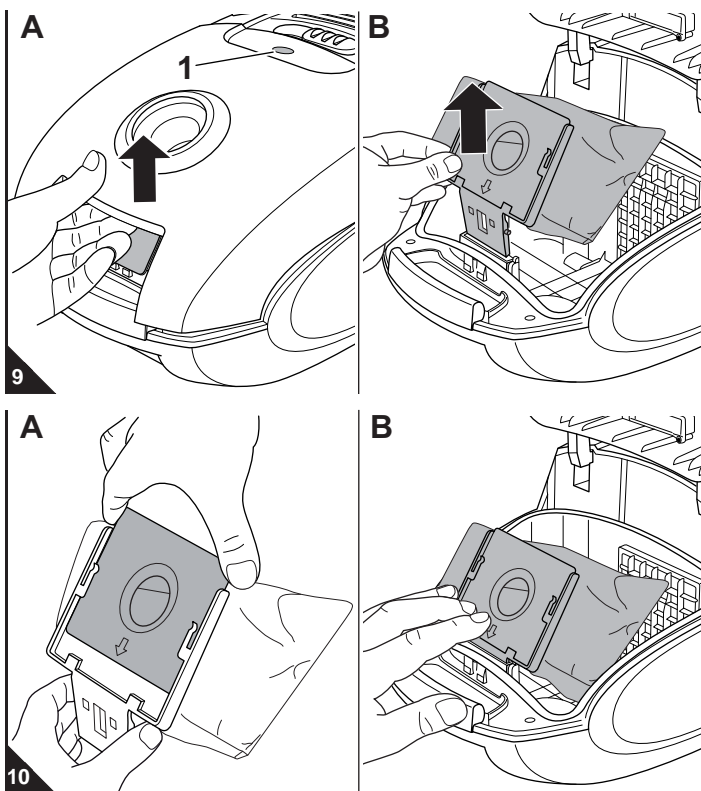

■ Vervang de stofilterzak uiterlijk dan, als de indicatie voor het vervangen van de stofilterzak (Afb. 9/A1) in het kijkvenster verschijnt, als u het apparaat voor langere tijd opbergt of als u het wilt versturen.

■ Vervang de stofilterzak om hygiënische redenen bovendien uiterlijk elke 3 maanden.

1. Schakel het apparaat uit en trek de stekker uit het stopcontact, [▷ hoofdstuk 4.3, „Uitschakelen“](#).
2. Open het deksel van de stofzakruimte door op de ontgrendelingstoets te drukken (Afb. 9/A) en het deksel vervolgens open te klappen.
3. Klap het deksel van de stofzakruimte open tot het voelbaar vastklikt en vanzelf open blijft.
4. Trek de stofzakhouder samen met de stofilterzak zoals afgebeeld uit het apparaat (Afb. 9/B).
5. Trek de volle stofilterzak uit de stofzakhouder (Afb. 10/A).

AANWIJZING:

De inhoud van de stofilterzak kunt u meegeven met het gewone huisvuil, voor zover deze geen voor huisvuil verboden vuil bevat.

6. Schuif de nieuwe stofilterzak zoals afgebeeld in de stofzakhouder (Afb. 10/A), totdat de zak exact tegen de rand van de stofzakhouder aan ligt.
7. Controleer bij deze gelegenheid meteen ook het motorbeschermingsfilter. Reinig het filter zo nodig, [▷ hoofdstuk 5.2, „Motorbeschermingsfilter reinigen“](#).
8. Plaats de stofzakhouder met de nieuwe stofilterzak weer in de stofzuiger (Afb. 10/B):
 - Plaats de stofzakhouder in de hiervoor voorziene geleiding.
 - Druk dan de stofzakhouder tot aan de aanslag naar beneden (Afb. 10/B).

AANWIJZING:

Het deksel van de stofzakruimte kan alleen worden gesloten als de stofilterzak correct erin geplaatst is.

9. Sluit het deksel van de stofzakruimte. De bak klikt hoorbaar vast.

5.2 Motorbeschermingsfilter reinigen

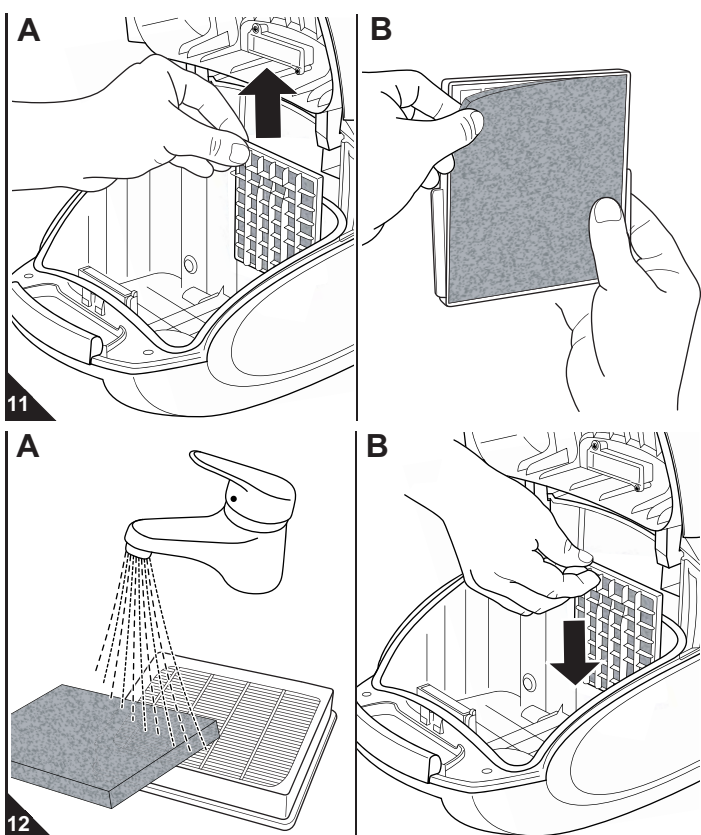

1. Schakel het apparaat uit en verwijder de stofilterhouder met de stofilterzak, [▷ hoofdstuk 5.1, „Stofilterzak vervangen“](#), stappen 1–4.
2. Trek het motorbeschermingsfilter en de filterhouder zoals afgebeeld naar boven toe uit de geleiding (Afb. 11/A).
3. Trek het motorbeschermingsfilter en de filterhouder uit elkaar (Afb. 11/B).

AANWIJZING:

Het is raadzaam om bij deze gelegenheid ook even het hygiënische uitblaasfilter te controleren ([▷ hoofdstuk 5.3, „Hygiënisch uitblaasfilter reinigen“](#)) en zonodig beide filters tegelijk te reinigen (Afb. 12/A).

4. Spoel het motorbeschermingsfilter met de hand grondig uit met helder, koud water.

 **OPGELET:**

De filters zijn wasbaar, maar ongeschikt voor de wasmachine of vaatwasser. Gebruik voor de reiniging geen reinigingsmiddelen. Laat de filters na de natte reiniging drogen (ca. 24 uur bij kamertemperatuur). Plaats ze pas weer terug, als ze helemaal droog zijn.

5. Als het motorbeschermingsfilter beschadigd of vervormd is, vervang het filter dan door een nieuw filter ([▷ hoofdstuk 5.4, „Reserveonderdelen en toebehoren“](#)).
6. Plaats het nieuwe/gereinigde en volkomen droge motorbeschermingsfilter weer terug in de filterhouder (Afb. 11/B).
7. Schuif het motorbeschermingsfilter en de filterhouder zodanig achter de twee geleidingsrails langs (Afb. 12/B), dat de welving van de filterhouder naar boven wijst en het rooster na het terugplaatsen nog zichtbaar is.
8. Plaats de stofzakhouder met de stofilterzak in het apparaat en sluit het deksel van de stofzakruimte, [▷ hoofdstuk 5.1, „Stofilterzak vervangen“](#), stappen 8–9.

5.3 Hygiënisch uitblaasfilter reinigen

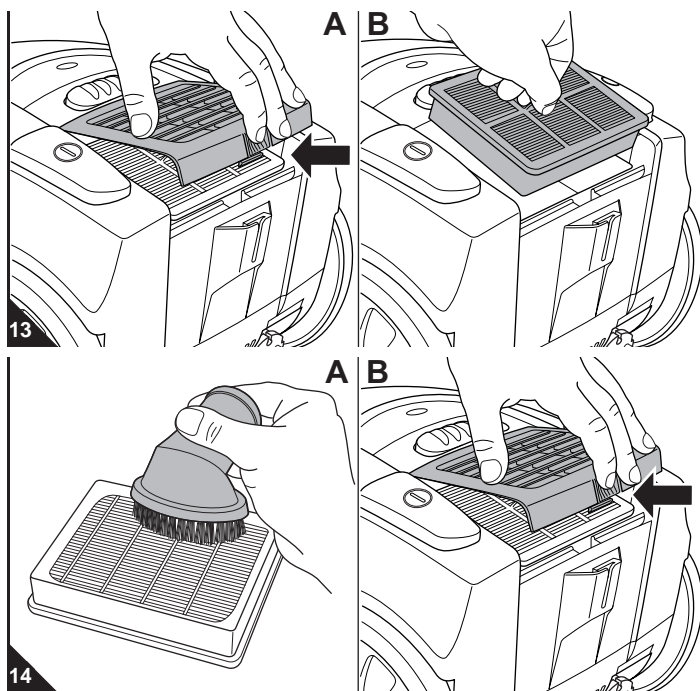

1. Schakel het apparaat uit, ▷ hoofdstuk 4.3, „Uitschakelen“.
2. Druk op de ontgrendeling van de afdekking van het uitblaasfilter (Afb. 13/A) en klap de afdekking naar boven toe open.
3. Haal het hygiënische uitblaasfilter naar boven toe uit de console (Afb. 13/B) en klop het filter boven een vuilnisbak uit.
4. Als dit niet volstaat, borstel het vuil dan met een droge, zachte borstel uit het filter, bv. met de meegeleverde meubelborstel (Afb. 14/A).
5. Als deze droge reiniging niet volstaat, spoel het filter dan met de hand onder stromend koud of handwarm helder water grondig uit.

⚠ OPGELET:

De filters zijn wasbaar, maar ongeschikt voor de wasmachine of vaatwasser. Gebruik voor de reiniging geen reinigingsmiddelen. Laat de filters na de natte reiniging drogen (ca. 24 uur bij kamertemperatuur). Plaats ze pas weer terug, als ze helemaal droog zijn.

6. Als het filter beschadigd of vervormd is, vervang het filter dan (bestel informatie ▷ hoofdstuk 5.4, „Reserveonderdelen en toebehoren“).
7. Zet het nieuwe/gereinigde hygiënische uitblaasfilter weer terug in de console (Afb. 13/B).
8. Plaats de afdekking van het uitblaasfilter eerst achteraan in de stofzuiger en klap de afdekking dan vooraan omlaag (Afb. 14/B).

5.4 Reserveonderdelen en toebehoren

⚠ OPGELET:

Gebruik alleen originele reserveonderdelen die bij de levering inbegrepen zijn of die u door nabestelling heeft bijgekocht.

- Bestellen: ▷ pagina 48, „International Service“
- Verdere informatie vindt u op: ▷ www.dirtdevil.de

Artikelnr.	Beschrijving
7075022	Set met 5 stoffilterzakken en 1 motorbeschermingsfilter
7075002	1 hygiënisch uitblaasfilter
M232	1 lang flexibel voegenmondstuk
M203-4	1 parketborstel
M208-8	1 turboborstel

5.5 Koopadvies

Wij adviseren om

>> Swirl® Y12 stoffilterzakken met MicroPor® filtratie << te kopen.

Swirl®, MicroPor® en "Y12" zijn geregistreerde merken van een onderneming van de Melitta Groep, die met toestemming van deze groep gebruikt worden.

5.6 Voordat u het apparaat opstuurt

⚠ WAARSCHUWING:

Verwondingsgevaar! Gebruik nooit een defect apparaat! Voordat u problemen gaat opsporen schakelt u het apparaat uit en trekt u de stekker uit het stopcontact, ▷ hoofdstuk 4.3, „Uitschakelen“.

Voordat u contact opneemt met de verantwoordelijke Royal-dealer, Royal-servicepartner of de vakhandel, of het apparaat opstuurt, kunt u aan de hand van de volgende tabel controleren of u het probleem zelf kunt verhelpen.

Probleem	Mogelijke oorzaak / Oplossing
Display voor de vervanging van de stoffilterzak verschijnt in het kijkvenster.	Stoffilterzak is vol. Vervang de stoffilterzak ▷ hoofdstuk 5.1, „Stoffilterzak vervangen“. Mondstuk, telescoopbuis of zuigslang zijn verstopt. Verwijder de verstopping. Gebruik hiervoor zonnodig een lange stok (bv. een bezemsteel). Filters zijn vervuild. Reinig het betreffende filter, ▷ hoofdstuk 5.2, „Motorbeschermingsfilter reinigen“ resp. ▷ hoofdstuk 5.3, „Hygiënisch uitblaasfilter reinigen“.
Apparaat stopt plotseling met zuigen.	De oververhittingsbeveiliging is geactiveerd (eventueel vanwege verstopte aanzuigwegen e.d.). Schakel het apparaat uit en trek de stekker uit het stopcontact. Verwijder de oorzaak van de oververhitting (bv. telescoopbuis en zuigslang demonteren en verstopping verwijderen). Wacht ca. 45 minuten. Het afgekoelde apparaat kunt u nu weer inschakelen.

Probleem	Mogelijke oorzaak / Oplossing
Zuigresultaat is ondanks een optimale functie niet naar tevredenheid.	Hulpluchtregelaar (Afb. 1/15) is geopend. Sluit de hulpluchtregelaar (Afb. 1/15). Aangebracht mondstuk is niet geschikt. Vervang het mondstuk, ▷ hoofdstuk 3.2, „Mondstuk kiezen“. Stand van de zuigkrachtregelaar (Afb. 1/17) is niet geschikt voor de ondergrond. Pas de stand van de zuigkrachtregelaar (Afb. 1/17) aan, ▷ hoofdstuk 4.2, „Stofzuigen“, stap 4. Stand van de omschakelaar „Tapijt/Harde vloer“ (Afb. 1/2) is niet geschikt voor de vloerbedekking. Pas de stand van de omschakelaar „Tapijt/Harde vloer“ (Afb. 1/2) aan, ▷ hoofdstuk 4.2, „Stofzuigen“, stap 5. Stoffilterzak is vol. Vervang de stoffilterzak ▷ hoofdstuk 5.1, „Stoffilterzak vervangen“.
	Filters zijn vervuild. Reinig het betreffende filter, ▷ hoofdstuk 5.2, „Motorbeschermingsfilter reinigen“ resp. ▷ hoofdstuk 5.3, „Hygiënisch uitblaasfilter reinigen“.
	Mondstuk, telescoopbuis of zuigslang zijn verstopt. Verwijder de verstopping. Gebruik hiervoor zonnodig een lange stok (bv. een bezemsteel).
Deksel van de stofruimte laat zich niet sluiten	Stoffilterzak is helemaal niet of niet correct ingezet. Plaats de nieuwe stoffilterzak correct in de stofzuiger, ▷ hoofdstuk 5.1, „Stoffilterzak vervangen“.

AANWIJZING:

Als u het probleem met behulp van deze tabel niet kunt verhelpen, neem dan contact op met de Royal Appliance klantenservice (▷ pagina 48, „International Service“).

¡Muchas gracias!

Le agradecemos la compra de la Aspiradora rodante « factory » y la confianza depositada en nosotros.

Vista de conjunto del alcance del suministro (Fig. 1)

- 1 Tobera de suelo (ilustración como ejemplo)
- 2 Conmutador "Alfombra/Suelo duro"
- 3 Gancho de estacionamiento
- 4 Bolsa filtrante de polvo (1 en el aparato, otra en la caja, opcional*)
- 5 Soporte de la bolsa de polvo (en el aparato)
- 6 Filtro de protección del motor en el soporte de filtro
- 7 Filtro de evacuación higiénica
- 8 Cubierta del filtro de evacuación
- 9 Pulsador de desbloqueo de la tapa del recinto de polvo
- 10 Cable eléctrico con clavija
- 11 Fijación para guardar
- 12 Hendidura para el transporte
- 13 Manguera de aspiración
- 14 Asidero
- 15 Regulador de aire adicional
- 16 Tecla para enrollar el cable
- 17 Regulador de potencia de aspiración
- 18 Indicador de cambio de la bolsa filtrante de polvo
- 19 Pulsador de desbloqueo para la manguera de aspiración (1 de 2, 2º tapado)
- 20 Interruptor de conexión / desconexión
- 21 Desbloqueo de la cubierta del filtro de evacuación
- 22 Fijación de estacionamiento
- 23 Tubo telescópico
- 24 Inmovilizador del tubo telescópico
- 25 Tobera para ranuras flexible y larga
- 26 Tobera para tapicerías y cojines
- 27 Cepillo para muebles
- 28 Tobera para ranuras
- 29 Manual de instrucciones

* según modelo y ejecución incluido en el suministro

Índice

1 Vista de conjunto	28
Datos técnicos	28
Garantía	28
2 Advertencias de seguridad	29
2.1 sobre el manual de instrucciones	29
2.2 sobre determinados grupos de personas	29
2.3 sobre la alimentación de corriente	29
2.4 sobre el uso conforme	29
2.5 en caso de aparato defectuoso	29
2.6 sobre la eliminación	29
3 Antes del uso	30
3.1 Desembalaje	30
3.2 Seleccionar tobera	30
3.3 Montaje	30
4 Uso	31
4.1 Seguridad durante el uso	31
4.2 Aspirar el polvo	31
4.3 Desconexión	31
4.4 Transportar y guardar	31
5 Mantenimiento	32
5.1 Cambiar la bolsa filtrante de polvo	32
5.2 Limpiar el filtro de protección del motor	32
5.3 Limpiar el filtro de evacuación higiénica	33
5.4 Piezas de recambio y accesorios	33
5.5 Recomendación de compra	33
5.6 Antes de enviar el aparato	33

Datos técnicos

Tipo de aparato	: Aspiradora rodante con bolsa
Denominación	: Aspiradora rodante con bolsa « factory »
Número de modelo	: M3320 (-0/-1/.../-8/-9)
Tensión	: 220 - 240 V~, 50 - 60 Hz
Potencia	: 1.800 W nom. - 2.400 W máx.
Volumen máx. de la bolsa de polvo	: aprox. 5,0 litros
Longitud del cable eléctrico	: aprox. 5 m
Peso	: aprox. 5 kg



Nos reservamos el derecho a realizar cambios técnicos y de diseño en el marco de la mejora permanente de nuestros productos. © Royal Appliance International GmbH

Garantía

Siempre y cuando haya adquirido el aparato como consumidor dentro de la Unión Europea, se considera nivel mínimo de garantía la aplicación correspondiente de la Directiva europea 1999/44/CE en el derecho nacional.



▷ Página 48, „International Service“

2.1 sobre el manual de instrucciones

■ Lea este manual de instrucciones por completo antes de utilizar el aparato. Guarde bien las instrucciones. En caso de que ceda este aparato a un tercero, entréguele también el manual de instrucciones.

La inobservancia de este manual puede ser origen de graves lesiones o de daños en el aparato.

No asumimos ningún tipo de responsabilidad por los daños causados debido a la inobservancia de este manual de instrucciones.

■ Para evitar accidentes y daños en el aparato, es imprescindible tener en cuenta las advertencias marcadas de la siguiente manera.

2.2 sobre determinados grupos de personas

■ Este aparato puede ser usado por niños a partir de los 8 años y por personas con capacidad física, sensorial o mental restringida o con falta de experiencia y/o de conocimientos, si son supervisadas o han recibido instrucciones de cómo usar el aparato de manera segura. Tienen que ser conscientes de los posibles peligros. El aparato no es un juguete. No está permitido que los niños lleven a cabo la limpieza o el mantenimiento del propio aparato sin supervisión. Entre otros no deben ponerse de pie sobre el aparato ni sentarse encima.

AVISO:

Advierte sobre peligros para su salud y muestra posibles riesgos de lesión.

ATENCIÓN:

Indica la posibilidad de que el aparato u otros objetos corran peligro.

ADVERTENCIA:

Destaca consejos e informaciones.

2.3 sobre la alimentación de corriente

El aparato funciona con corriente eléctrica, por tanto existe en general el peligro de una descarga eléctrica. Por esta razón, tenga especialmente en cuenta lo siguiente:

- Jamás toque la clavija con las manos mojadas.
- Quite siempre la clavija de la caja de enchufe tirando directamente de aquélla. No tire nunca directamente del cable eléctrico porque podría dañarlo.
- Jamás transporte el aparato del cable eléctrico. Podría ser dañado.
- Procure que el cable eléctrico no se doble ni quede enganchado y evite que se pase por encima de él o esté en contacto con fuentes de calor. Además no se debe convertir en una fuente de tropiezos.

■ Por razones de seguridad recomendamos como fabricante no permitir a los niños manejar el aparato, sin importar la edad. Los niños, sin importar su edad, son definitivamente incapaces de conocer o comprender los peligros resultantes del uso del aparato. Guarde el aparato de modo inaccesible para este círculo de personas.

■ El material de embalaje no debe ser utilizado para jugar. Existe peligro de asfixia.

■ Jamás sumerja el aparato en agua u otros líquidos y manténgalo alejado de la lluvia y de la humedad.

■ Antes de la conexión a la alimentación de corriente cerciórese que la tensión eléctrica indicada en la placa de características se corresponde con la tensión de su caja de enchufe. Emplee solo cajas de enchufe con toma de tierra.

■ De ser posible no use cables de prolongación. Si no hubiese alternativa, utilice sólo cables de prolongación simples (sin cajas de enchufes múltiples), protegidos contra chorros de agua, con certificación GS, que estén diseñados para la toma de potencia del aparato.

■ Antes de usar el cable de corriente, controle que no esté dañado.

2.4 sobre el uso conforme

La aspiradora rodante está destinada sólo al uso doméstico. No es adecuada para un uso comercial.

Emplee la aspiradora rodante exclusivamente para limpiar suelos secos con un grado normal de suciedad. Si ha montado el cepillo para muebles, también podrá usar el aparato para aspirar muebles. Con el regulador de aire adicional (Fig. 1/15) abierto por completo y con el debido cuidado el aparato hasta puede servir para aspirar cortinas.

Cualquier otra utilización se considera no conforme y está prohibida. **Queda especialmente prohibido lo siguiente:**

- El uso en las cercanías de materiales explosivos o fácilmente inflamables. Existe riesgo de incendio o explosión.
- El empleo al aire libre. Existe el peligro de que la lluvia y la suciedad dañen el aparato.
- La introducción de objetos en las aberturas del aparato. Se podría sobrecalentar.
- Las modificaciones o reparaciones del aparato por cuenta propia.

Además está prohibido:

- Aspirar:
 - personas, animales, plantas, especialmente cabellos, dedos u otras partes del cuerpo, así como prendas de ropa llevadas sobre el cuerpo. Puede ser aspirada y causar lesiones.
 - agua y otros líquidos, en especial productos para la limpieza en húmedo de alfombras. La humedad en el interior del aparato puede provocar un cortocircuito.
 - tóners (para impresoras láser, fotocopiadoras, etc.). Existe el riesgo de incendio y explosión.
 - rescoldos, cigarrillos y cerillas encendidas. Pueden provocar un incendio.
 - objetos puntiagudos como vidrios rotos, clavos, etc. El aparato podría ser dañado.
 - escombros, yeso, cemento, polvo finísimo de taladrar, maquillaje, polvos de talco etc. Por ellos, el aparato podría ser dañado.

2.5 en caso de aparato defectuoso

Jamás utilice un aparato defectuoso o un aparato con un cable de corriente averiado. Para evitar riesgos, si el cable de conexión de este aparato está dañado, deberá ser reemplazado por el fabricante o por su servicio de asistencia al cliente o por una persona igualmente calificada.

Entregue un aparato defectuoso para su reparación a un distribuidor especializado o al Servicio de Atención al Cliente de Royal Appliance. Dirección **▷ Página 48, „International Service“.**

2.6 sobre la eliminación



Elimine el aparato de acuerdo con las normas de protección del medio ambiente vigentes en su país. Los aparatos eléctricos inservibles no se pueden desechar con los residuos domésticos. **Deséchelos en los centros de recogida locales para aparatos eléctricos usados.**

Los filtros empleados están fabricados de materiales compatibles con el medio ambiente. Puede desecharlos con la basura doméstica, lo que no es posible con el aparato mismo.

3.1 Desembalaje

⚠ ATENCIÓN:

Por principio, transporte o envíe el aparato en su embalaje original para que no resulte dañado. Para ello guarde el embalaje original. Por el contrario, elimine correctamente el material de embalaje que ya no sea necesario.

1. Desembale el aparato y sus accesorios.
2. Compruebe que el contenido no esté dañado (Fig. 1).

ADVERTENCIA:

En caso de descubrir algún daño debido al transporte, dirijase inmediatamente a su distribuidor.

3.2 Seleccionar tobera

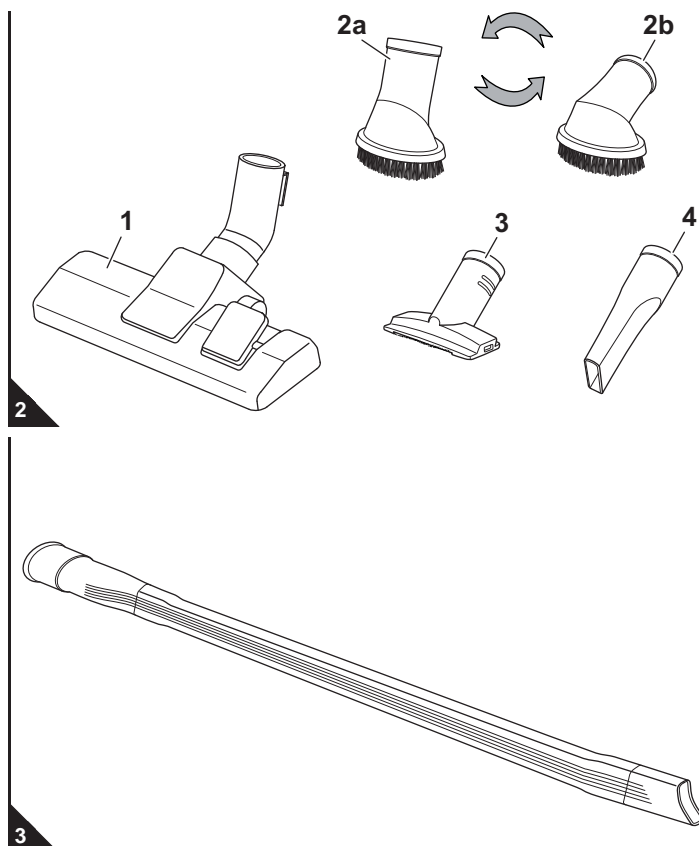

■ Como **accesorios** están incluidos en el suministro junto con la tobera de suelo (Fig. 2/1) el cepillo para muebles (Fig. 2/2a, 2b), la tobera para tapicerías y cojines (Fig. 2/3) y la tobera para ranuras (Fig. 2/4).

- Cepillo para muebles (Fig. 2/2a, 2b):

Utilícelo para aspirar el polvo de objetos que tengan superficies delicadas. El cabezal del cepillo para muebles puede girarse a 360°. Regúlelo según sea necesario.

- Tobera para tapicerías y cojines (Fig. 2/3):

Utilícela para aspirar el polvo de los muebles tapizados.

- Tobera para ranuras (Fig. 2/4):

Utilícela para aspirar el polvo en lugares de difícil acceso.

- Tobera para ranuras flexible y larga (Fig. 3)

Utilícela para aspirar el polvo en lugares alejados y de difícil acceso.

ADVERTENCIA:

Durante la utilización de la tobera para ranuras flexible y larga, la depresión dentro de la aspiradora puede aumentar tanto que la válvula de seguridad de la aspiradora dispara. Se oye un silbido (puede variar según el modelo de aspiradora) y la potencia de aspiración disminuye notablemente. En tal caso y según el modelo y equipamiento de la aspiradora deberá reducir la potencia de aspiración o abrir el regulador de aire adicional hasta que la válvula se cierre de nuevo.

3.3 Montaje

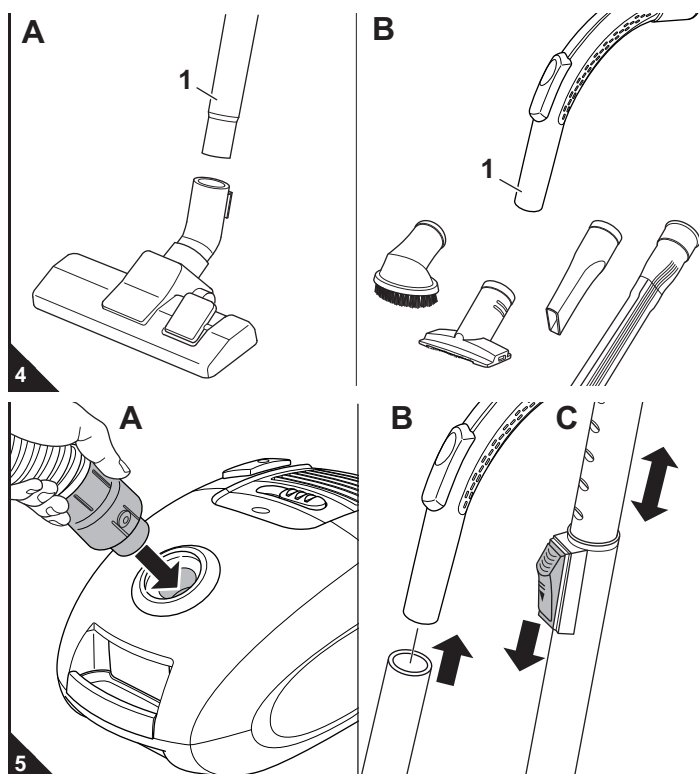

⚠ AVISO:

¡Peligro de lesiones! Monte las toberas sólo cuando la clavija esté desenchufada. La aspiradora rodante podría conectarse por error.

⚠ ATENCIÓN:

Antes de aspirar, asegúrese que la tobera colocada sea apta para la superficie a aspirar. Observe las recomendaciones de los fabricantes de revestimientos de suelo.

1. Introduzca la tobera que necesite en el extremo inferior del tubo telescópico (Fig. 4/A1) o del asidero (Fig. 4/B1).
2. Introduzca el extremo de la manguera de aspiración, como se ilustra, en la abertura de alojamiento (Fig. 5/A), hasta que el bloqueo encaje audible y perceptiblemente.

En caso de utilización del tubo telescópico:

3. Introduzca el asidero en el extremo superior del tubo telescópico (Fig. 5/B).
4. Ajuste la longitud del tubo telescópico (Fig. 5/C). Para ello presione el inmovilizador del tubo telescópico hacia abajo. A continuación tire el tubo telescópico hasta la longitud deseada. Para bloquear, suelte el inmovilizador del tubo telescópico al tirar de éste. Escuchará claramente como encaja.

4.1 Seguridad durante el uso

⚠ AVISO:

¡Peligro de lesiones! Antes de cada uso controle el aparato y el cable eléctrico. Un aparato dañado no debe ser utilizado.

⚠ AVISO:

¡Peligro de lesiones! Especialmente al aspirar escaleras preste atención a que usted siempre se encuentre por encima del aparato.

⚠ ATENCIÓN:

Emplee la aspiradora rodante únicamente si todos los filtros están intactos, secos y colocados correctamente. Asegúrese de que el tubo telescópico, la manguera de aspiración u otras aberturas no estén obstruidas por ningún objeto.

ADVERTENCIA:

La aspiradora rodante dispone de una protección contra el sobrecalentamiento. Se desconecta automáticamente en caso de sobrecalentamiento (p. ej. por conductos obstruidos).

Si esto fuera el caso:

- Desconecte la aspiradora rodante.
- Desenchufe la clavija.
- Elimine la causa del sobrecalentamiento.
- Espere aproximadamente 45 minutos.

Una vez que la aspiradora rodante se haya enfriado podrá conectarla nuevamente.

4.2 Aspirar el polvo

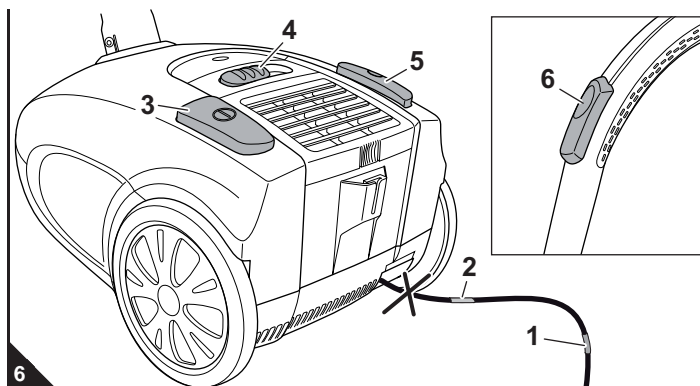

1. Tire el cable del enchufe y extráigalo hasta la marca amarilla (Fig. 6/1).

⚠ AVISO:

¡Peligro de una descarga eléctrica! En caso de que se vea la marca roja (Fig. 6/2) vuelva a introducir el cable con la ayuda de la tecla para enrollar el cable (Fig. 6/5) hasta la marca amarilla (Fig. 6/1). En caso contrario podría resultar dañado el cable.

2. Enchufe la clavija en una caja de enchufe con contacto de protección.
3. Conecte la aspiradora rodante en el interruptor de conexión / desconexión (Fig. 6/3).
4. Ajuste la potencia de aspiración en el regulador (Fig. 6/4) según el fondo a aspirar.

ADVERTENCIA:

Gracias al regulador de aire adicional (Fig. 6/6) se puede reducir rápidamente la potencia de aspiración, por ejemplo para soltar cortinas aspiradas.

5. Si utiliza la tobera de suelo, ajuste el conmutador "Alfombra/Suelo duro" según el revestimiento del suelo (Fig. 7/1):
 - Fig. 7/A: para alfombras de pelo largo y corto, alfombrillas
 - Fig. 7/B: para suelos duros como parquet, baldosas, PVC, etc.

⚠ AVISO:

¡Peligro de lesiones! Si abandona el lugar de trabajo, desconecte el aparato y tenga en cuenta las indicaciones en [Capítulo 4.3, "Desconexión"](#). Así evitará accidentes.

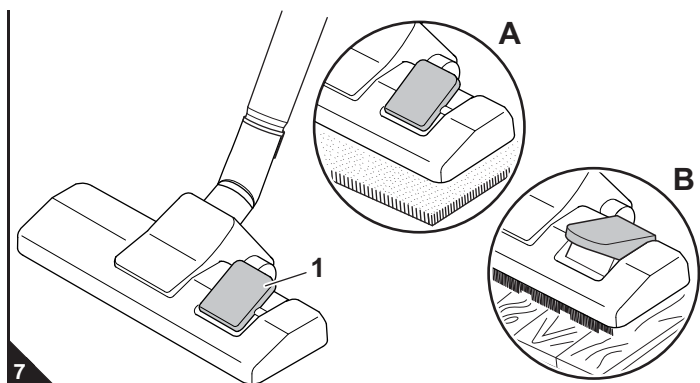

4.3 Desconexión

⚠ AVISO:

¡Peligro de lesiones! Si el cable eléctrico se enrolla incontroladamente, puede dar bandazos, hacer que se tropiece o producir la caída de objetos. Por ello sostenga la clavija en la mano y condúzcala durante el enrollamiento del cable de corriente.

1. Desconecte la aspiradora rodante mediante el interruptor de conexión / desconexión (Fig. 6/3) y desenchufe la clavija de la caja de enchufe.
2. Sostenga la clavija en la mano.
3. Para recoger el cable eléctrico presione la tecla para enrollar el cable (Fig. 6/5).

4.4 Transportar y guardar

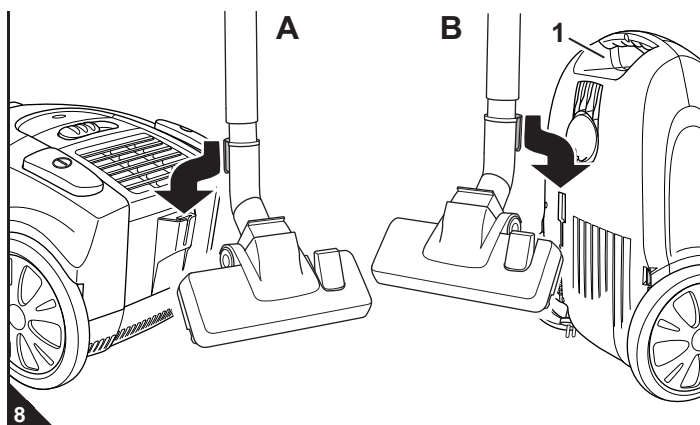

- Lleve la aspiradora rodante exclusivamente del asa de transporte (Fig. 8/B1).

■ Para el almacenamiento puede o bien estacionar el tubo telescópico mediante el gancho de estacionamiento de la tobera de suelo (Fig. 8/A) o guardar (Fig. 8/B).

■ Si desea almacenar el aparato durante un período más largo de tiempo, extraiga la bolsa filtrante de polvo [Capítulo 5.1, "Cambiar la bolsa filtrante de polvo"](#) y elimínela correctamente. Guarde el aparato en un lugar fresco, seco y no accesible para los niños.

⚠ ATENCIÓN:

Jamás deje el aparato en la proximidad inmediata de fuentes de calor (p. ej. de la calefacción o del horno). Evite la incidencia directa de rayos solares. El calor puede dañar el aparato.

5.1 Cambiar la bolsa filtrante de polvo

⚠ ATENCIÓN:

Antes de cambiar la bolsa filtrante de polvo, desconecte el aparato. Así evitará que el polvo dañe el aparato.

ADVERTENCIA:

Al sacar la bolsa filtrante de polvo proceda cuidadosamente para que no haya fuga de polvo de la misma.

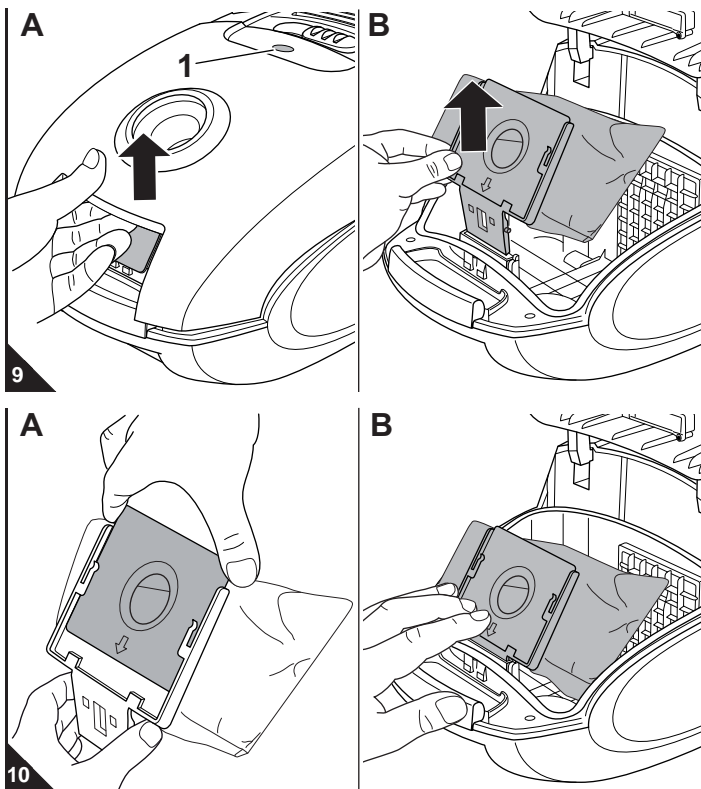

■ Cambie la bolsa filtrante de polvo, a más tardar, cuando se ilumine el correspondiente indicador de cambio de bolsa en la mirilla (Fig. 9/A1), antes de un almacenamiento prolongado o de un envío.

■ Además, por razones higiénicas, cambie la bolsa filtrante de polvo a más tardar cada 3 meses.

1. Desconecte el aparato y desenchufe la clavija de la caja correspondiente, ▷ *Capítulo 4.3, "Desconexión"*.
2. Abra la tapa del recinto de polvo pulsando la tecla de desbloqueo (Fig. 9/A) y levantándola a continuación.
3. Levante la tapa del recinto de polvo hasta que haya encastrado perceptiblemente y permanezca abierta por sí misma.
4. Saque el soporte de la bolsa de polvo junto con la bolsa de polvo, como ilustrado, del aparato (Fig. 9/B).
5. Saque la bolsa filtrante de polvo llena del soporte de la bolsa de polvo (Fig. 10/A).

ADVERTENCIA:

El contenido de la bolsa filtrante de polvo puede ser eliminado con la basura doméstica, en tanto no contenga ninguna suciedad que esté prohibida para la eliminación con la basura doméstica mencionada.

6. Deslice la nueva bolsa filtrante de polvo dentro del soporte de la bolsa, como se ilustra (Fig. 10/A), hasta que apoye exactamente en el canto del soporte de la bolsa de polvo.
7. Aproveche la oportunidad, para controlar asimismo el filtro de protección del motor. En caso necesario límpielo ▷ *Capítulo 5.2, "Limpiar el filtro de protección del motor"*.
8. Vuelva a colocar el soporte de la bolsa de polvo junto con la nueva bolsa filtrante de polvo (Fig. 10/B):
 - Para ello introduzca el soporte de la bolsa de polvo en su guía.
 - Después empuje el soporte de la bolsa de polvo hacia abajo hasta el tope (Fig. 10/B).

ADVERTENCIA:

La tapa del recinto de polvo sólo puede ser cerrada posteriormente, si la bolsa filtrante de polvo está colocada correctamente.

9. Cierre la tapa del recinto de polvo. Encaja audiblemente.

5.2 Limpiar el filtro de protección del motor

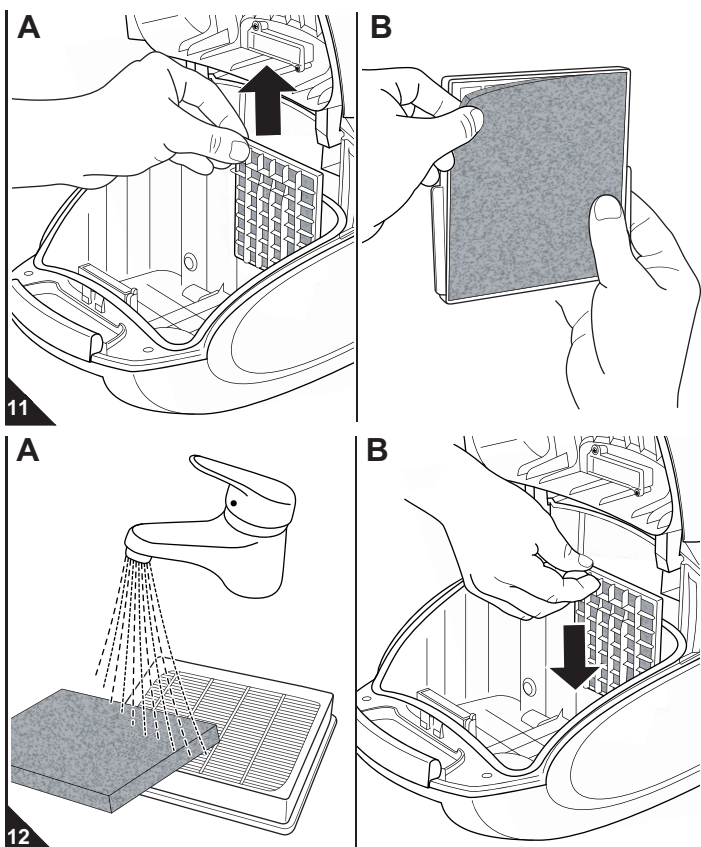

1. Desconecte el aparato y extraiga el soporte de la bolsa de polvo junto con la bolsa misma, ▷ *Capítulo 5.1, "Cambiar la bolsa filtrante de polvo"*, pasos 1–4.
2. Extraiga hacia arriba el filtro de protección del motor en el soporte del filtro de su guía (Fig. 11/A).
3. Separe el filtro de protección del motor del soporte de filtro (Fig. 11/B)

ADVERTENCIA:

Se recomienda aprovechar esta ocasión para revisar también el filtro de evacuación higiénico (▷ *Capítulo 5.3, "Limpiar el filtro de evacuación higiénica"*) y en caso necesario limpiar ambos filtros al mismo tiempo (Fig. 12/A).

4. Enjuague manualmente a fondo el filtro de protección del motor con agua clara y fría.

⚠ ATENCIÓN:

Los filtros son lavables pero no son aptos ni para lavavajillas ni para lavadoras. Además, no use ningún producto de limpieza. Deje secar los filtros después de la limpieza en húmedo (aprox. 24 horas a temperatura ambiente). Vuelva a colocarlos de nuevo recién cuando estén totalmente secos.

5. Si el filtro de protección del motor hubiese sido dañado o deformado, reemplácelo por uno nuevo (▷ *Capítulo 5.4, "Piezas de recambio y accesorios"*).
6. Coloque nuevamente el filtro de protección del motor nuevo / limpio y completamente seco en su soporte (Fig. 11).
7. Coloque el filtro de protección del motor en el soporte de filtro detrás de los dos carriles de guía (Fig. 12/B) de forma que la curvatura del soporte de filtro muestre hacia arriba y puede verse la rejilla aún después de la colocación.
8. Coloque el soporte de la bolsa de polvo con la bolsa filtrante de polvo y cierre la tapa del recinto de polvo, ▷ *Capítulo 5.1, "Cambiar la bolsa filtrante de polvo"*, pasos 8–9.

5.3 Limpiar el filtro de evacuación higiénica

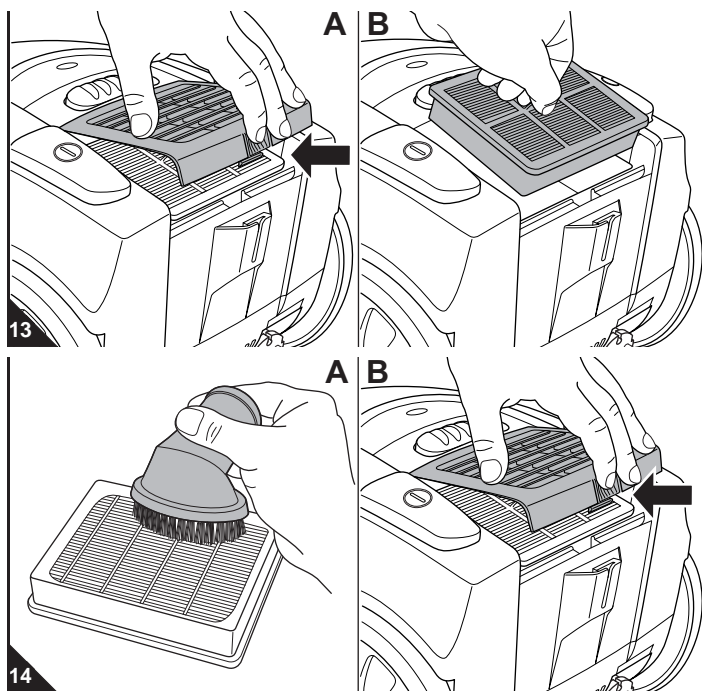

1. Desconecte el aparato, ▷ *Capítulo 4.3, "Desconexión"*.
2. Oprima el desbloqueo de la cubierta del filtro de evacuación (Fig. 13/A) y rebata la cubierta hacia arriba.
3. Extraiga el filtro de evacuación higiénico hacia arriba de su consola (Fig. 13/B) y sacúdalo sobre un cubo de basura.
4. Si esto no fuese suficiente, cepille la suciedad con un cepillo seco y blando, p. ej. con el cepillo para muebles suministrado (Fig. 14/A).
5. Si una limpieza en seco no fuese suficiente, enjuague el filtro manualmente y a fondo bajo agua corriente clara, fría o tibia.

⚠ ATENCIÓN:

Los filtros son lavables pero no son aptos ni para lavavajillas ni para lavadoras. Además, no use ningún producto de limpieza. Deje secar los filtros después de la limpieza en húmedo (aprox. 24 horas a temperatura ambiente). Vuelva a colocarlos de nuevo recién cuando estén totalmente secos.

6. Si el filtro está deteriorado o deformado, sustitúyalo (Informaciones de pedido ▷ *Capítulo 5.4, "Piezas de recambio y accesorios"*).
7. Vuelva a colocar el filtro de evacuación higiénico limpio o nuevo en su consola (Fig. 13/B).
8. Finalmente, introduzca primero la cubierta del filtro de evacuación en la parte trasera y presiónela después hacia abajo (Fig. 14/B).

5.4 Piezas de recambio y accesorios

⚠ ATENCIÓN:

Emplee únicamente piezas de recambio originales incluidas en el suministro o que haya pedido al fabricante con posterioridad.

- Contacto para pedidos: ▷ *Página 48, "International Service"*
- Encontrará más informaciones detalladas en: ▷ www.dirtdevil.de

Nº de artículo	Descripción
7075022	Juego con 5 bolsas filtrantes de polvo y 1 filtro de protección del motor
7075002	1 filtro de evacuación higiénico
M232	1 tobera para ranuras flexible y larga
M203-4	1 cepillo para parques
M208-8	1 cepillo turbo

5.5 Recomendación de compra

Le recomendamos comprar posteriormente:
bolsas filtrantes de polvo >> *Swirl® Y12 con filtración MicroPor®* <<

Swirl®, MicroPor® e "Y12" son marcas registradas de una empresa del grupo Melitta, que son usadas con su autorización.

5.6 Antes de enviar el aparato

⚠ AVISO:

¡Peligro de lesiones! ¡Jamás utilice un aparato defectuoso! Antes de ponerse a localizar el problema, desconecte el aparato y desenchufe la clavija de la caja de enchufe, ▷ *Capítulo 4.3, "Desconexión"*.

Antes de contactar a su concesionario oficial Royal, al socio de servicio Royal, a su mercado especializado o enviar incluso el aparato, verifique con la siguiente tabla si usted puede solucionar el problema por sí mismo.

Problema	Posible causa / solución
El indicador de cambio de bolsa filtrante de polvo aparece en la mirilla.	La bolsa filtrante de polvo está llena. Cambie la bolsa filtrante de polvo ▷ <i>Capítulo 5.1, "Cambiar la bolsa filtrante de polvo"</i> .
	La tobera, el tubo telescópico o la manguera de aspiración están obstruidos. Elimine la obstrucción. Si fuese necesario, utilice para ello una vara larga (p. ej. un palo de escoba).
	Los filtros están sucios. Limpie el filtro correspondiente, ▷ <i>Capítulo 5.2, "Limpiar el filtro de protección del motor"</i> o bien ▷ <i>Capítulo 5.3, "Limpiar el filtro de evacuación higiénica"</i> .
El aparato deja súbitamente de aspirar.	Ha disparado la protección contra sobrecalentamiento (posiblemente debido a tuberías o similares obstruidos). Desconecte el aparato y desenchufe la clavija. Elimine la causa del sobrecalentamiento (p. ej. desmontar el tubo telescópico y la manguera de aspiración y eliminar la obturación). Aguarde aproximadamente 45 minutos. Una vez que el aparato se haya enfriado podrá conectarlo nuevamente.

Problema	Posible causa / solución
El resultado de la aspiración no es satisfactorio a pesar de un funcionamiento correcto.	El regulador de aire adicional (Fig. 1/15) está abierto. Cierre el regulador de aire adicional (Fig. 1/15).
	La tobera colocada no está apta para el objeto a aspirar. Cambie la tobera, ▷ <i>Capítulo 3.2, "Seleccionar tobera"</i> .
	La posición del regulador de la potencia de aspiración (Fig. 1/17) no es apta para el fondo. Adapte la posición del regulador de la potencia de aspiración (Fig. 1/17), ▷ <i>Capítulo 4.2, "Aspirar el polvo"</i> , paso 4.
	La posición del conmutador "Alfombra/Suelo duro" (Fig. 1/2) no es apta para el revestimiento de suelo. Adapte la posición del conmutador "alfombra/suelo duro" (Fig. 1/2), ▷ <i>Capítulo 4.2, "Aspirar el polvo"</i> , paso 5.
	La bolsa filtrante de polvo está llena. Cambie la bolsa filtrante de polvo ▷ <i>Capítulo 5.1, "Cambiar la bolsa filtrante de polvo"</i> .
	Los filtros están sucios. Limpie el filtro correspondiente, ▷ <i>Capítulo 5.2, "Limpiar el filtro de protección del motor"</i> o bien ▷ <i>Capítulo 5.3, "Limpiar el filtro de evacuación higiénica"</i> .
	La tobera, el tubo telescópico o la manguera de aspiración están obstruidos. Elimine la obstrucción. Si fuese necesario, utilice para ello una vara larga (p. ej. un palo de escoba).
No se puede cerrar la tapa del recinto de polvo	La bolsa filtrante de polvo no está colocada o está mal colocada. Coloque la bolsa filtrante de polvo correctamente, ▷ <i>Capítulo 5.1, "Cambiar la bolsa filtrante de polvo"</i> .

Grazie!

Vi ringraziamo per l'acquisto del Aspirapolvere „factory“ e per la fiducia accordataci!

Vista d'insieme del corredo di fornitura (Fig. 1)

- 1 Bocchetta per pavimenti (figura esemplificativa)
- 2 Selettore "tappeti e moquette/pavimenti duri"
- 3 Gancio da parcheggio
- 4 Sacchetto del filtro della polvere
(1 nell'apparecchio, 1 nel cartone, opzionale*)
- 5 Portasacchetto (nell'apparecchio)
- 6 Filtro di protezione del motore nel portafiltro
- 7 Filtro igienico dell'aria uscente
- 8 Coperchio del filtro dell'aria uscente
- 9 Tasto di sblocco del coperchio del vano sacchetto
- 10 Cavo elettrico con spina
- 11 Supporto riponitore
- 12 Incavo di presa
- 13 Flessibile di aspirazione
- 14 Impugnatura
- 15 Regolatore dell'aria secondario
- 16 Tasto avvolgicavo
- 17 Regolatore della potenza di aspirazione
- 18 Indicatore di cambio sacchetto del filtro della polvere
- 19 Tasto di sblocco del flessibile di aspirazione (1 di 2, 2° coperto)
- 20 Interruttore ON/OFF
- 21 Sblocco del coperchio del filtro dell'aria uscente
- 22 Supporto da parcheggio
- 23 Tubo telescopico
- 24 Arresto del tubo telescopico
- 25 Bocchetta per fughe flessibile lunga
- 26 Bocchetta per imbottiture
- 27 Spazzola per mobili
- 28 Bocchetta per fughe
- 29 Istruzioni per l'uso

* compreso nel corredo di fornitura a seconda del modello e della versione

Indice

1 Vista d'insieme	34
Dati tecnici	34
Garanzia	34
2 Avvertenze di sicurezza	35
2.1 sulle istruzioni per l'uso	35
2.2 su determinati gruppi di persone	35
2.3 sull'alimentazione elettrica	35
2.4 sull'impiego conforme alla destinazione d'uso	35
2.5 se l'apparecchio è difettoso	35
2.6 sullo smaltimento	35
3 Prima dell'uso	36
3.1 Disimballo	36
3.2 Scelta della bocchetta	36
3.3 Montaggio	36
4 Uso	37
4.1 Sicurezza nell'uso	37
4.2 Aspirare	37
4.3 Spegnimento	37
4.4 Trasporto e conservazione	37
5 Manutenzione	38
5.1 Cambio del sacchetto del filtro della polvere	38
5.2 Pulizia del filtro di protezione del motore	38
5.3 Pulizia del filtro igienico dell'aria uscente	39
5.4 Ricambi e accessori	39
5.5 Consiglio	39
5.6 Prima di inviare l'apparecchio	39

Dati tecnici

Tipo di apparecchio	: Aspirapolvere a sacchetto
Nome	: Aspirapolvere a sacchetto „factory“
Codice modello	: M3320 (-0/-1/.../-8/-9)
Tensione	: 220 - 240 V~, 50 - 60 Hz
Potenza	: 1.800 W nom. - 2.400 W max.
Volume max. del sacchetto	: circa 5,0 litri
Lunghezza del cavo elettrico	: circa 5 m
Peso	: circa 5 kg



Con riserva di modifiche tecniche e costruttive finalizzate al costante perfezionamento del prodotto. © Royal Appliance International GmbH

Garanzia

Quale standard minimo di garanzia vale, sempre che abbiate acquistato l'apparecchio quale consumatore entro l'Unione europea, la rispettiva trasposizione della Direttiva CE 1999/44/CE nella legislazione nazionale.



▷ pagina 48, „International Service“

2.1 sulle istruzioni per l'uso

■ Prima di lavorare con l'apparecchio leggere interamente le presenti istruzioni per l'uso. Conservarle accuratamente. Se l'apparecchio è ceduto a terzi consegnare anche le istruzioni per l'uso.

La mancata osservanza delle presenti istruzioni può infatti causare gravi lesioni o danni all'apparecchio.

Non rispondiamo di eventuali danni causati dalla mancata osservanza delle presenti istruzioni per l'uso.

■ Per evitare incidenti e danni all'apparecchio osservare le avvertenze contrassegnate come segue:

2.2 su determinati gruppi di persone

■ Questi apparecchi possono essere usati dai bambini a partire dagli 8 anni di età e da persone con limitate capacità fisiche, sensoriali o intellettive o che non dispongano di sufficiente esperienza e/o conoscenze soltanto sotto sorveglianza o se sono state istruite sull'uso sicuro dell'apparecchio e hanno compreso i pericoli che ne derivano. I bambini non devono giocare con l'apparecchio. Pulizia e manutenzione dell'utente non devono essere eseguite dai bambini non sorvegliati. I bambini non devono, tra l'altro, né salire né sedersi sull'apparecchio.

AVVERTIMENTO:

Avverte di pericoli sanitari e possibili rischi di lesioni.

ATTENZIONE:

Segnala possibili pericoli di danni all'apparecchio o ad altri oggetti.

INDICAZIONE:

Evidenzia suggerimenti e informazioni utili per l'utente.

2.3 sull'alimentazione elettrica

L'apparecchio è azionato a energia elettrica; quindi in linea di principio sussiste il pericolo di prendere la scossa. Pertanto è necessario osservare in particolare quanto segue:

■ Non toccare mai la spina a mani bagnate. Non trasportare mai l'apparecchio per il cavo elettrico. Potrebbe venir danneggiato.

■ Per staccare la spina dalla presa elettrica, afferrare sempre direttamente la spina e mai il cavo elettrico, in quanto potrebbe venir danneggiato.

■ Assicurarsi che il cavo elettrico non sia piegato o incastrato, non venga calpestato e non entri in contatto con fonti di calore. Inoltre non deve posarsi in modo che ci si possa inciampare.

■ Per ragioni di sicurezza, quale produttore sconsigliamo vivamente di lasciar maneggiare l'apparecchio ai bambini, a prescindere dalla loro età. I bambini, a prescindere dall'età, non sono infatti in grado di comprendere appieno i pericoli che questo apparecchio può comportare. Conservare l'apparecchio in modo che sia inaccessibile per questa cerchia di persone.

■ I materiali da imballo non devono essere usati per giocare. Sussiste il pericolo di soffocamento.

■ Non immergere mai l'elettrodomestico in acqua o altri liquidi e tenerlo lontano da pioggia e umidità.

■ Prima di eseguire il collegamento all'alimentazione elettrica, controllare che la tensione indicata sulla targhetta di omologazione coincida con quella della presa. Usare soltanto prese con contatto di protezione.

■ Se possibile non usare prolunghe. Qualora ciò sia inevitabile, utilizzare soltanto prolunghe semplici (senza prese multiple) con marchio GS protette dagli spruzzi d'acqua dimensionate per la potenza assorbita dall'elettrodomestico.

■ Prima dell'uso controllare che il cavo elettrico non presenti danni.

2.4 sull'impiego conforme alla destinazione d'uso

L'aspirapolvere può essere usato soltanto in ambito domestico. Non è adatto per l'impiego industriale.

Usare l'aspirapolvere esclusivamente per pulire pavimenti asciutti e normalmente sporchi. Previo montaggio della spazzola per mobili, l'apparecchio può essere usato anche per aspirare mobili. A regolatore dell'aria secondario completamente aperto (Fig. 1/15) e usando le dovute precauzioni, l'elettrodomestico può essere utilizzato anche per aspirare tende.

Ogni altro utilizzo è considerato non conforme alla destinazione d'uso e pertanto vietato. **In particolare è vietato:**

■ L'impiego nei pressi di sostanze esplosive o facilmente infiammabili. Sussiste il pericolo di incendi o esplosioni.

■ L'utilizzo all'aperto. Vi è il pericolo che pioggia e sporco distruggano l'apparecchio.

■ Introdurre oggetti nelle aperture dell'elettrodomestico. Potrebbe surriscaldarsi.

■ Modifiche o riparazioni autonome dell'elettrodomestico.

Inoltre è vietato:

■ Aspirare:

- Persone, animali, piante, in particolare capelli, dita o altre parti del corpo nonché capi di vestiario indossati. Possono venir risucchiati, causando gravi lesioni.
- Acqua e altri liquidi, in particolare detersivi per la pulizia a umido di tappeti e moquette. L'umidità presente all'interno può infatti causare cortocircuiti.
- Toner (per stampanti laser, fotocopiatrici, ecc.). Sussiste il pericolo di incendi ed esplosioni.
- Cenere incandescente, sigarette o fiammiferi accesi. Possono causare incendi.
- Oggetti appuntiti, come schegge di vetro, chiodi, ecc. Possono danneggiare l'apparecchio.
- Macerie, gesso, cemento, polveri fini da trapanazioni, trucchi, ecc. Possono danneggiare l'apparecchio.

2.5 se l'apparecchio è difettoso

Non far mai funzionare l'apparecchio se esso o il relativo cavo elettrico sono difettosi. Se il cavo di allacciamento di questo apparecchio è danneggiato, per prevenire eventuali pericoli, deve essere sostituito dal produttore, dal servizio assistenza o da un tecnico adeguatamente qualificato.

Per la riparazione inviare l'apparecchio difettoso a un rivenditore specializzato o all'assistenza clienti Royal Appliance. Indirizzo ▷ *pagina 48*, „International Service“.

2.6 sullo smaltimento



Smaltire l'apparecchio in conformità alle norme ambientali vigenti nel paese. I rifiuti elettrici non devono essere smaltiti assieme a quelli domestici. Avvalersi dei centri raccolta locali che effettuano il ritiro degli apparecchi usati.

I filtri utilizzati sono realizzati in materiali ecocompatibili. Pertanto i filtri – diversamente dall'apparecchio – possono essere smaltiti tramite i rifiuti domestici.

3.1 Disimballo

⚠ ATTENZIONE:

In linea di principio l'apparecchio deve essere trasportato/spedito sempre nell'imballo originale in modo che non subisca danni. Pertanto è necessario conservare l'imballo. Smaltire correttamente il materiale da imballo non più necessario.

1. Sballare l'apparecchio e i relativi accessori.
2. Controllare che il contenuto sia integro (Fig. 1).

INDICAZIONE:

Se si rilevano danni da trasporto rivolgersi immediatamente al rivenditore competente.

3.2 Scelta della bocchetta

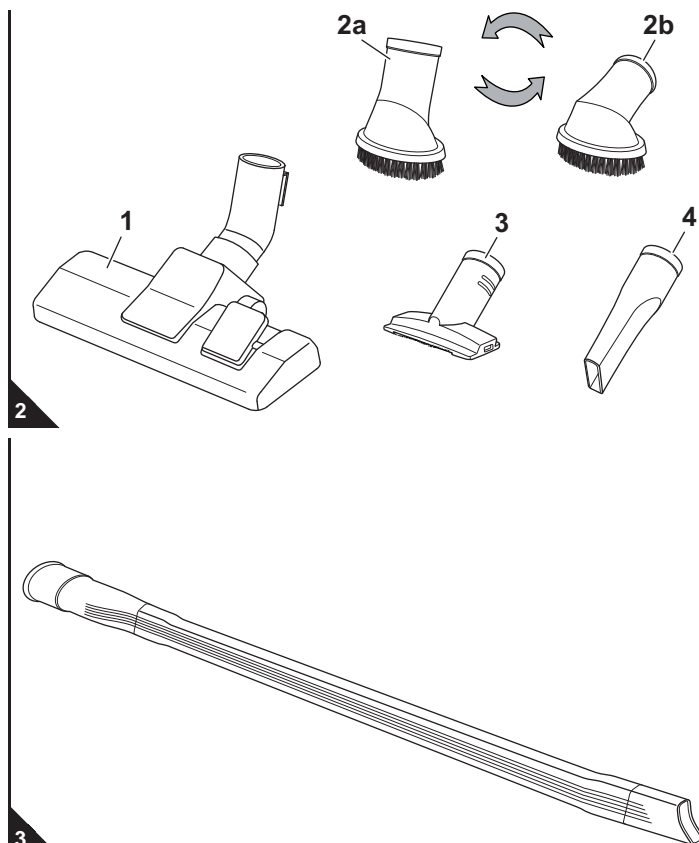

■ Il corredo di fornitura comprende quali **accessori**, oltre alla bocchetta per pavimenti (Fig. 2/1), la spazzola per mobili (Fig. 2/2a, 2b), la bocchetta per imbottiture (Fig. 2/3) e la bocchetta per fughe (Fig. 2/4).

- Spazzola per mobili (Fig. 2/2a, 2b):

Si usa per aspirare la polvere da oggetti con superfici delicate. La testa della spazzola per mobili è rotante a 360°. Regolarla a seconda delle necessità.

- Bocchetta per imbottiture (Fig. 2/3):

Si usa per aspirare la polvere dai mobili imbottiti.

- Bocchetta per fughe (Fig. 2/4):

Si usa per aspirare la polvere nei punti di difficile accesso.

- Bocchetta per fughe flessibile lunga (Fig. 3)

Si usa per aspirare la polvere nei punti reconditi e di difficile accesso.

INDICAZIONE:

Quando si usa la bocchetta per fughe flessibile lunga può eventualmente succedere che la depressione nell'aspirapolvere divenga eccessiva, facendo scattare la valvola di sicurezza dell'aspirapolvere. Ciò si manifesta ad es. con fischi (diversi a seconda del modello di aspirapolvere) e una notevole riduzione della potenza di aspirazione. In questo caso è necessario, a seconda del modello e delle dotazioni dell'aspirapolvere, ridurre la potenza di aspirazione o aprire il regolatore dell'aria secondario finché la valvola non scatta più.

3.3 Montaggio

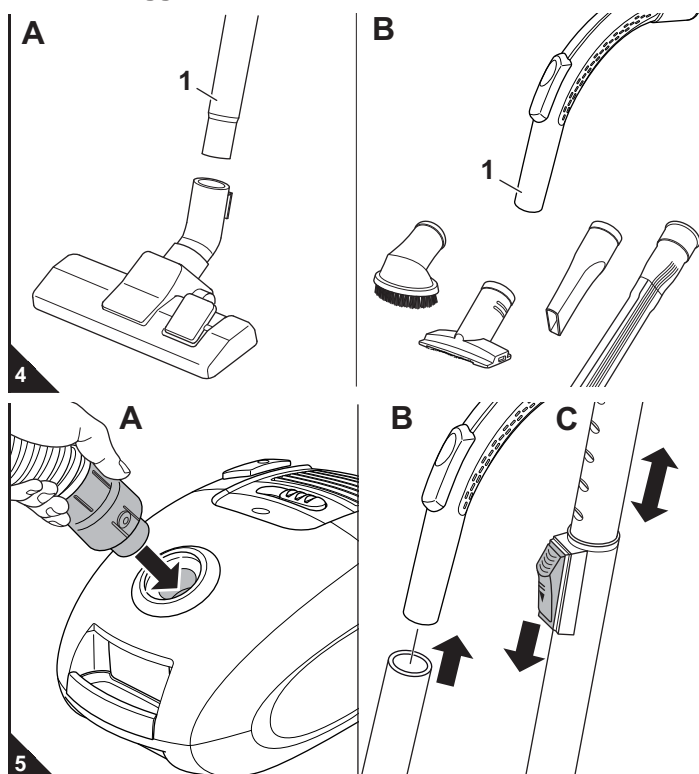

⚠ AVVERTIMENTO:

Pericolo di lesioni! Montare le bocchette soltanto con la spina staccata dalla presa elettrica. Altrimenti l'aspirapolvere potrebbe accendersi involontariamente.

⚠ ATTENZIONE:

Prima di aspirare assicurarsi che la bocchetta applicata sia idonea per il tipo di pavimento da aspirare. Osservare le raccomandazioni del produttore del rivestimento.

1. Inserire la bocchetta scelta sull'estremità inferiore del tubo telescopico (Fig. 4/A1) o dell'impugnatura (Fig. 4/B1).
2. Introdurre l'estremità del flessibile di aspirazione nel foro di ricezione (Fig. 5/A), come illustrato finché il bloccaggio scatta percettibilmente in posizione.

Se si utilizza il tubo telescopico:

3. Inserire l'impugnatura nell'estremità superiore del tubo telescopico (Fig. 5/B).
4. Regolare la lunghezza del tubo telescopico (Fig. 5/C). Per far ciò premere verso il basso l'apposito dispositivo di arresto. Quindi estrarre il tubo telescopico alla lunghezza desiderata. Per effettuare il bloccaggio durante l'estrazione rilasciare l'arresto del tubo telescopico. Si sentirà un clic percettibile.

4.1 Sicurezza nell'uso

⚠ AVVERTIMENTO:

Pericolo di lesioni! Prima di ogni utilizzo verificare l'apparecchio e il cavo elettrico. Non usare mai l'apparecchio se difettoso.

⚠ AVVERTIMENTO:

Pericolo di lesioni! In particolare quando si aspirano scale, controllare di trovarsi sempre sopra all'apparecchio.

⚠ ATTENZIONE:

Utilizzare l'aspirapolvere soltanto se tutti i filtri sono integri, asciutti e correttamente montati. Accertarsi che nessun oggetto ostruisca il tubo telescopico, il flessibile di aspirazione o altre aperture.

INDICAZIONE:

L'aspirapolvere è dotato di una protezione contro i surriscaldamenti. In caso di surriscaldamento (ad es. da condutture di aspirazione ostruite) si disattiva automaticamente.

In questo caso:

- Spegnerne l'aspirapolvere.
- Staccare la spina.
- Eliminare la causa del surriscaldamento.
- Attendere circa 45 minuti.

L'aspirapolvere raffreddato può quindi essere riacceso.

4.2 Aspirare

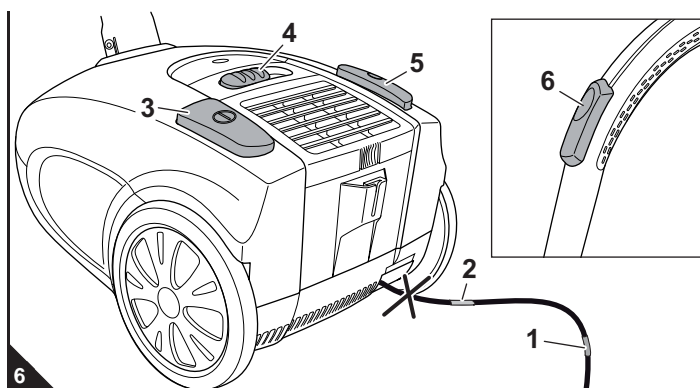

1. Estrarre il cavo elettrico fino alla marchiatura gialla (Fig. 6/1) afferrandolo per la spina.

⚠ AVVERTIMENTO:

Pericolo di scosse elettriche! Se la marchiatura rossa (Fig. 6/2) risulta visibile, riavvolgere il cavo elettrico tramite il tasto avvolgicavo (Fig. 6/5) sino alla marchiatura gialla (Fig. 6/1). Altrimenti il cavo elettrico può rimanere danneggiato.

2. Inserire la spina in una presa elettrica con contatto di protezione.
3. Accendere l'aspirapolvere mediante l'interruttore ON/OFF (Fig. 6/3).
4. Regolare la potenza di aspirazione mediante l'apposito regolatore della potenza di aspirazione (Fig. 6/4) a seconda del pavimento da aspirare.

INDICAZIONE:

Con il regolatore dell'aria secondario (Fig. 6/6) è possibile ridurre rapidamente la potenza di aspirazione, ad es. per liberare eventuali tende risucchiate.

5. Se si utilizza la bocchetta da pavimenti, impostare il selettore "tappeti e moquette/pavimenti duri" a seconda del rivestimento del pavimento (Fig. 7/1):
 - Fig. 7/A: per passatoie, tappeti e moquette a pelo lungo e corto.
 - Fig. 7/B: per pavimenti duri come parquet, piastrelle, PVC ecc.

⚠ AVVERTIMENTO:

Pericolo di lesioni! Quando si esce dall'ambiente in cui si lavora spegnere l'apparecchio e rispettare le avvertenze fornite nel **Capitolo 4.3, "Spegnimento"**. In questo modo è possibile prevenire eventuali incidenti.

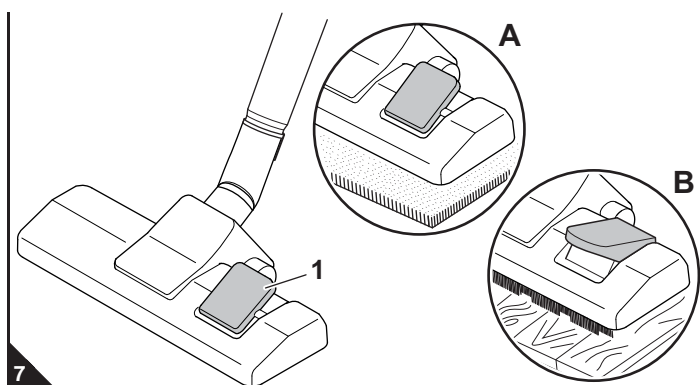

4.3 Spegnimento

⚠ AVVERTIMENTO:

Pericolo di lesioni! Se il cavo elettrico rientra in maniera incontrollata può avvinghiarsi, facendo inciampare o ribaltando oggetti. Pertanto tenere in mano la spina e durante la retenzione accompagnare il cavo elettrico con la mano.

1. Spegnerne l'aspirapolvere tramite l'interruttore ON/OFF (Fig. 6/3) e staccare la spina dalla presa elettrica.
2. Tenere in mano la spina.
3. Per far rientrare il cavo elettrico premere il tasto avvolgicavo (Fig. 6/5).

4.4 Trasporto e conservazione

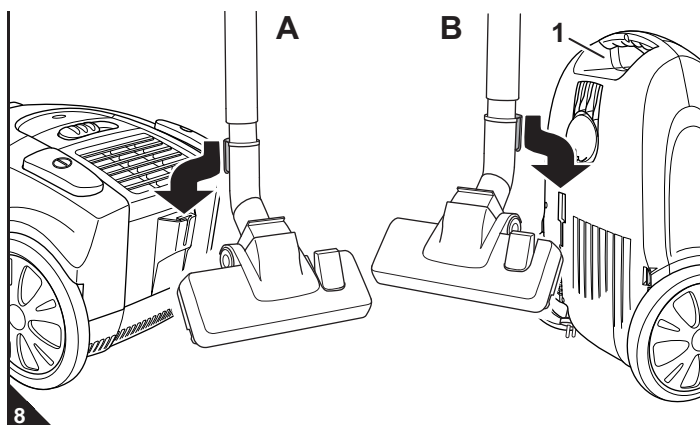

- Trasportare l'aspirapolvere esclusivamente per l'incavo di presa (Fig. 8/B1).

■ Per la conservazione il tubo telescopico può essere parcheggiato (Fig. 8/A) o riposto (Fig. 8/B) con l'ausilio del gancio da parcheggio della bocchetta per pavimenti.

■ Se non si deve usare l'apparecchio per un periodo piuttosto lungo, rimuovere il sacchetto filtro della polvere **Capitolo 5.1, "Cambio del sacchetto del filtro della polvere"** e smaltirlo correttamente. Conservare l'apparecchio in un ambiente fresco e asciutto al di fuori della portata dei bambini.

⚠ ATTENZIONE:

Non riporre mai l'apparecchio direttamente accanto a fonti di calore (ad es. riscaldamento, forno). Evitare le radiazioni solari dirette. Il calore può infatti danneggiare l'apparecchio.

5.1 Cambio del sacchetto del filtro della polvere

⚠ ATTENZIONE:

Prima di sostituire il sacchetto del filtro della polvere, spegnere l'apparecchio. In questo modo si evita che la polvere danneggi l'apparecchio.

INDICAZIONE:

Nel rimuovere il sacchetto del filtro della polvere procedere con cautela in modo che la polvere non possa fuoriuscire.

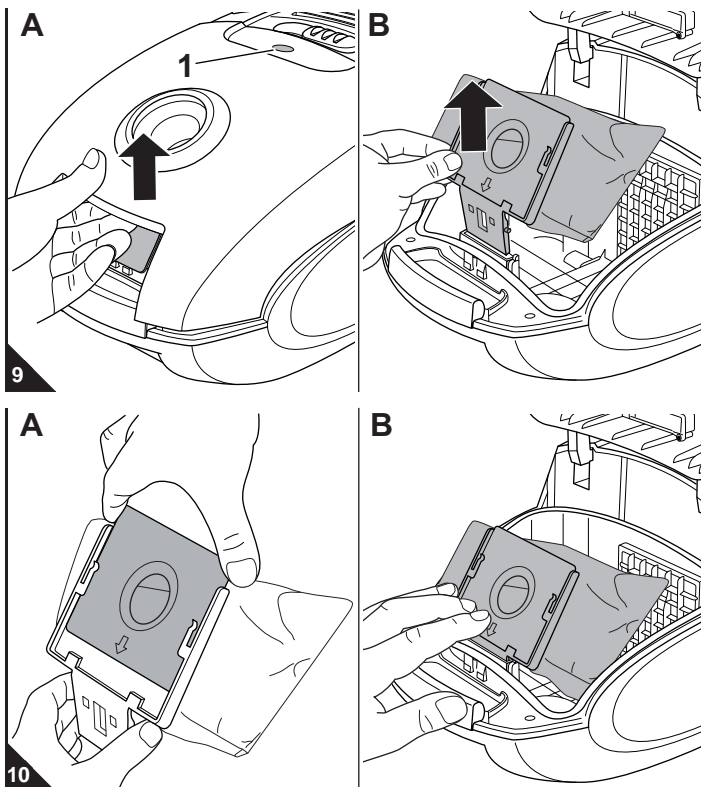

■ Sostituire il sacchetto del filtro della polvere al più tardi quando nella finestrella (Fig. 9/A1) compare l'indicatore di cambio sacchetto, prima di lunghe conservazioni o della spedizione.

■ Inoltre, per motivi igienici, il sacchetto del filtro della polvere deve essere sostituito al più tardi ogni 3 mesi.

1. Spegnere l'apparecchio e staccarne la spina dalla presa elettrica, ▷ *Capitolo 4.3, "Spegnimento"*.
2. Aprire il coperchio del vano sacchetto premendo il relativo tasto di sblocco (Fig. 9/A) e quindi sollevandolo.
3. Sollevare il coperchio del vano sacchetto finché scatta percettibilmente in posizione, restando quindi aperto da solo.
4. Estrarre il portasacchetto unitamente al sacchetto del filtro della polvere dall'apparecchio (Fig. 9/B) come illustrato.
5. Tirare il sacchetto del filtro della polvere pieno fuori dal portasacchetto (Fig. 10/A).

INDICAZIONE:

Il contenuto del sacchetto del filtro della polvere può essere smaltito tramite i rifiuti domestici, a meno che non comprenda sporco non ammesso nei rifiuti domestici.

6. Spingere il nuovo sacchetto del filtro della polvere nel portasacchetto (Fig. 10/A) come raffigurato finché poggia esattamente contro l'angolo del portasacchetto.
7. Con l'occasione controllare anche il filtro di protezione del motore. Se necessario pulirlo, ▷ *Capitolo 5.2, "Pulizia del filtro di protezione del motore"*.
8. Reinscrivere il portasacchetto assieme al nuovo sacchetto del filtro della polvere (Fig. 10/B):
 - Per far ciò reintrodurre il portasacchetto nella relativa guida.
 - Quindi premere il portasacchetto verso il basso fino all'arresto (Fig. 10/B).

INDICAZIONE:

Il coperchio del vano sacchetto può essere chiuso solo successivamente, quando il sacchetto del filtro della polvere è correttamente inserito.

9. Chiudere il coperchio del vano sacchetto. Scatta percettibilmente in posizione.

5.2 Pulizia del filtro di protezione del motore

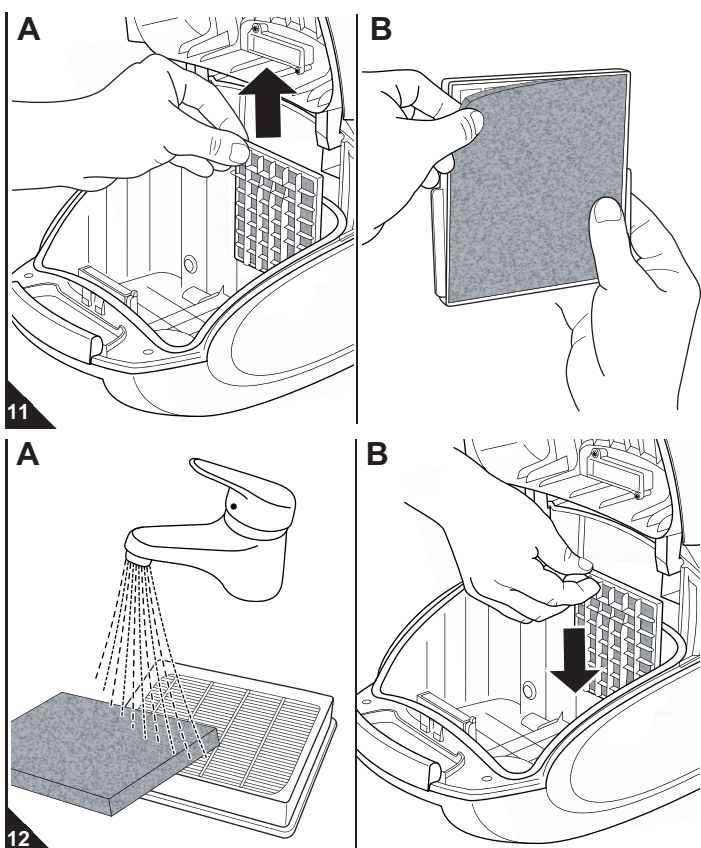

1. Spegnere l'apparecchio e rimuovere il portasacchetto unitamente al sacchetto del filtro della polvere, ▷ *Capitolo 5.1, "Cambio del sacchetto del filtro della polvere"*, punti 1-4.

2. Tirare verso l'alto il filtro di protezione del motore tenendolo per il portafiltro come raffigurato in modo da estrarlo dalla relativa guida (Fig. 11/A).
3. Staccare il filtro di protezione del motore dal portafiltro (Fig. 11/B).

INDICAZIONE:

Con l'occasione si raccomanda di controllare anche il filtro igienico dell'aria uscente (▷ *Capitolo 5.3, "Pulizia del filtro igienico dell'aria uscente"*) e in caso di necessità di pulire contemporaneamente entrambi i filtri (Fig. 12/A).

4. Sciacquare il filtro di protezione del motore a mano con acqua fredda pulita.

⚠ ATTENZIONE:

I filtri sono lavabili, ma non sono idonei né per il lavaggio in lavatrice né per quello in lavastoviglie. Inoltre per la pulizia non usare detersivi. Dopo la pulizia a umido far asciugare i filtri (per circa 24 ore a temperatura ambiente). Rimontarli soltanto quando sono completamente asciutti.

5. Qualora il filtro di protezione del motore dovesse essere danneggiato o deformato, sostituirlo con uno nuovo (▷ *Capitolo 5.4, "Ricambi e accessori"*).
6. Rimettere il filtro di protezione del motore nuovo/pulito e perfettamente asciutto nel relativo portafiltro (Fig. 11/B).
7. Spingere il filtro di protezione del motore afferrandolo per il portafiltro dietro ai due binari guida (Fig. 12/B) di modo che la convessità del portafiltro sia rivolta verso l'alto e che dopo l'inserimento la griglia sia ancora visibile.
8. Inserire il portasacchetto con il sacchetto del filtro della polvere e chiudere il coperchio del vano sacchetto, ▷ *Capitolo 5.1, "Cambio del sacchetto del filtro della polvere"*, punti 8-9.

5.3 Pulizia del filtro igienico dell'aria uscente

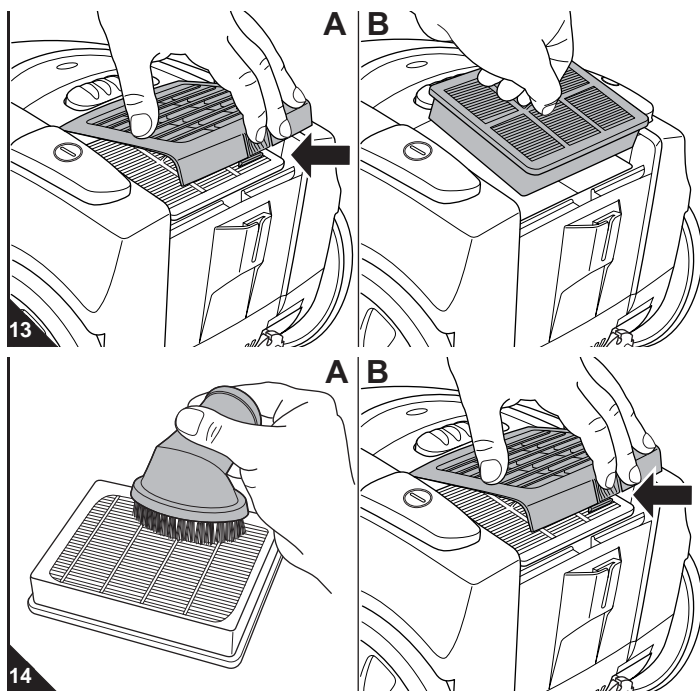

1. Spegner l'apparecchio, ▷ *Capitolo 4.3, "Spegnimento"*.
2. Premere lo sblocco del coperchio del filtro dell'aria uscente (Fig. 13/A) e aprirlo spostandolo verso l'alto.
3. Estrarre il filtro igienico dell'aria uscente dalla relativa mensola (Fig. 13/B) tirandolo verso l'alto e percuoterlo sopra un secchio delle immondizie.
4. Qualora ciò non fosse sufficiente, rimuovere gli eventuali accumuli di sporco con una spazzola morbida asciutta, ad es. la spazzola per mobili in dotazione (Fig. 14/A).
5. Qualora la pulizia a secco non sia sufficiente, sciacquare accuratamente il filtro a mano sotto acqua corrente fredda o tiepida pulita.

⚠ ATTENZIONE:

I filtri sono lavabili, ma non sono idonei né per il lavaggio in lavatrice né per quello in lavastoviglie. Inoltre per la pulizia non usare detersivi. Dopo la pulizia a umido far asciugare i filtri (per circa 24 ore a temperatura ambiente). Rimontarli soltanto quando sono completamente asciutti.

6. Qualora il filtro dovesse essere danneggiato o deformato, sostituirlo (informazioni per l'ordine ▷ *Capitolo 5.4, "Ricambi e accessori"*).
7. Reinserire il filtro igienico dell'aria uscente nuovo/pulito nella relativa mensola (Fig. 13/B).
8. Infine applicare il coperchio del filtro dell'aria uscente iniziando da dietro e quindi spingendone giù la parte anteriore (Fig. 14/B).

5.4 Ricambi e accessori

⚠ ATTENZIONE:

Utilizzare soltanto ricambi originali inclusi nel corredo di fornitura o procurati mediante successivo riordino.

- Contatto per le ordinazioni: ▷ *pagina 48, "International Service"*
- Ulteriori informazioni sono fornite all'indirizzo: ▷ www.dirtdevil.de

Codice articolo	Descrizione
7075022	Set con 5 sacchetti del filtro della polvere e 1 filtro di protezione del motore
7075002	1 filtro igienico dell'aria uscente
M232	1 bocchetta per fughe flessibile lunga
M203-4	1 spazzola per parquet
M208-8	1 spazzola turbo

5.5 Consiglio

Consigliamo di riacquistare:

>> *Sacchetti filtro della polvere Swirl® Y12 con filtrazione MicroPor®* <<

Swirl®, MicroPor® e "Y12" sono marchi registrati di un'azienda del Gruppo Melitta, utilizzati con il consenso della stessa.

5.6 Prima di inviare l'apparecchio

⚠ AVVERTIMENTO:

Pericolo di lesioni! Non usare mai l'apparecchio se è difettoso! Prima di procedere con la diagnostica, spegnere l'apparecchio e staccare la spina della presa elettrica, ▷ *Capitolo 4.3, "Spegnimento"*.

Prima di contattare il rivenditore contrattuale Royal competente, il partner dell'assistenza Royal, il punto vendita specializzato o addirittura prima di spedire l'apparecchio verificare, in base alla seguente tabella, se è possibile risolvere autonomamente il problema.

Problema	Causa possibile / Soluzione
L'indicatore di cambio sacchetto del filtro della polvere compare nella finestrella.	Il sacchetto del filtro della polvere è pieno. Sostituire il sacchetto del filtro della polvere ▷ <i>Capitolo 5.1, "Cambio del sacchetto del filtro della polvere"</i> . La bocchetta, il tubo telescopico o il flessibile di aspirazione sono ostruiti. Eliminare l'ostruzione eventualmente utilizzando un bastone lungo (ad es. un manico di scopa). I filtri sono sporchi. Pulire il relativo filtro, ▷ <i>Capitolo 5.2, "Pulizia del filtro di protezione del motore"</i> o ▷ <i>Capitolo 5.3, "Pulizia del filtro igienico dell'aria uscente"</i> .
L'apparecchio smette improvvisamente di aspirare.	La protezione dai surriscaldamenti è scattata (forse a causa di condutture di aspirazione ostruite o altro). Spegner l'apparecchio e staccarne la spina dalla presa elettrica. Eliminare la causa del surriscaldamento (ad es. smontare il tubo telescopico e il flessibile di aspirazione ed eliminare l'ostruzione). Attendere circa 45 minuti. L'apparecchio raffreddato può quindi essere riacceso.

Problema	Causa possibile / Soluzione
Nonostante il funzionamento sia perfetto, il risultato dell'aspirazione non è soddisfacente.	Il regolatore dell'aria secondario (Fig. 1/15) è aperto. Chiudere il regolatore dell'aria secondario (Fig. 1/15).
	La bocchetta inserita non è adatta. Sostituire la bocchetta, ▷ <i>Capitolo 3.2, "Scelta della bocchetta"</i> .
La posizione del selettore "tappeti e moquette/pavimenti duri" (Fig. 1/2) non è idonea per il rivestimento del pavimento. Adattare la posizione del selettore "tappeti e moquette/pavimenti duri" (Fig. 1/2), ▷ <i>Capitolo 4.2, "Aspirare"</i> , punto 5.	La posizione del regolatore della potenza di aspirazione (Fig. 1/17) non è adatta per il pavimento. Adattare la posizione del regolatore della potenza di aspirazione (Fig. 1/17), ▷ <i>Capitolo 4.2, "Aspirare"</i> , punto 4.
	La posizione del selettore "tappeti e moquette/pavimenti duri" (Fig. 1/2) non è idonea per il rivestimento del pavimento. Adattare la posizione del selettore "tappeti e moquette/pavimenti duri" (Fig. 1/2), ▷ <i>Capitolo 4.2, "Aspirare"</i> , punto 5.
Non si riesce a chiudere il coperchio del vano sacchetto	Il sacchetto del filtro della polvere è pieno. Sostituire il sacchetto del filtro della polvere ▷ <i>Capitolo 5.1, "Cambio del sacchetto del filtro della polvere"</i> .
	I filtri sono sporchi. Pulire il relativo filtro, ▷ <i>Capitolo 5.2, "Pulizia del filtro di protezione del motore"</i> o ▷ <i>Capitolo 5.3, "Pulizia del filtro igienico dell'aria uscente"</i> .
Non si riesce a chiudere il coperchio del vano sacchetto	La bocchetta, il tubo telescopico o il flessibile di aspirazione sono ostruiti. Eliminare l'ostruzione eventualmente utilizzando un bastone lungo (ad es. un manico di scopa).
	Il sacchetto del filtro della polvere non è inserito o non è correttamente inserito. Inserire correttamente il sacchetto del filtro della polvere, ▷ <i>Capitolo 5.1, "Cambio del sacchetto del filtro della polvere"</i> .

Teşekkür ederiz!

Factory elektrik süpürgesinde karar kılmanız bizi sevindirdi! Cihazınızla size mutluluklar diliyoruz ve satın aldığınız için teşekkür ediyoruz.

Teslimat kapsamına genel bakış (Res. 1)

- 1 Yer süpürme parçası (resim örnektir)
- 2 "Halı/sert zemin" ayar mandalı
- 3 Park kancası
- 4 Toz filtresi torbası (1 tane cihaz içinde, 1 tane kartonda, opsiyonel*)
- 5 Toz torbası tutacağı (cihazda)
- 6 Filtre tutacağında motor koruma filtresi
- 7 Hijyenik dışa üfleme filtresi
- 8 Dışa üfleme filtresi kapağı
- 9 Toz bölmesi kapağının kilit düğmesi
- 10 Fişli elektrik kablosu
- 11 Depolama tutma birimi
- 12 Taşıma sapı
- 13 Emme hortumu
- 14 Sap
- 15 Ek hava regülatörü
- 16 Kablo toplama düğmesi
- 17 Emme gücü ayarı
- 18 Toz filtresi torbası değiştirme göstergesi
- 19 Emme hortumu için kilit düğmesi (2 taneden 1 tanesi, 2. gizli)
- 20 Açma/Kapama şalteri
- 21 Dışa üfleme filtresi kapağı açma kilidi
- 22 Park tutma birimi
- 23 Teleskobik boru
- 24 Teleskobik boru kilidi
- 25 Uzun esnek aralık temizleme parçası
- 26 Döşeme fırçası
- 27 Mobilya fırçası
- 28 Aralık temizleme parçası
- 29 Kullanım Klavuzu

* her defasındaki modele ve tasarıma göre teslimat kapsamında

İçindekiler

1 Genel Bakış	40
Teknik Veriler	40
Garanti kapsamı	40
2 Güvenlik Açıklamaları	41
2.1 Kullanma Talimatına ilişkin olarak	41
2.2 Belirli kişi gruplarına ilişkin olarak	41
2.3 Elektrik beslemesine ilişkin olarak	41
2.4 Amaca uygun kullanıma ilişkin olarak	41
2.5 Arızalı cihazda	41
2.6 Atma/imha etme için	41
3 Kullanımdan önce	42
3.1 Ambalajdan çıkarma	42
3.2 Süpürme parçası seçme	42
3.3 Montaj	42
4 Kullanım	43
4.1 Kullanım esnasında güvenlik	43
4.2 Süpürme	43
4.3 Kapatma	43
4.4 Taşıma ve kaldırma	43
5 Bakım	44
5.1 Toz filtresi torbasını değiştirme	44
5.2 Motor koruma filtresinin temizlenmesi	44
5.3 Hijyenik dışa üfleme filtresini temizleme	45
5.4 Yedek Parçalar ve Donanım	45
5.5 Satış tavsiyesi	45
5.6 Cihazı geri göndermeden	45

Teknik Veriler

Cihaz türü	: Torbalı elektrik süpürgesi
Cihaz ismi	: „factory“ torbalı elektrik süpürgesi
Model numarası	: M3320 (-0/-1/.../-8/-9)
Gerilim	: 220 - 240 V~, 50 - 60 Hz
Güç	: 1.800 W nom. - 2.400 W maks.
Maks. toz torbası hacmi	: yaklaşık 5,0 litre
Elektrik kablosu uzunluğu	: yaklaşık 5 m
Ağırlık	: yaklaşık 5 kg



Sürekli ürün iyileştirme kapsamında teknik değişiklik ve şekil değişikliği yapma hakkı saklıdır. © Royal Appliance International GmbH

Garanti kapsamı

Eğer cihazı Avrupa Birliği içinde tüketici olarak edindiyseniz, asgari garanti standardı olarak, 1999/44/AT sayılı AB-Yönetmeliğinin her defasında ulusal mevzuata uyarlanması geçerlidir.



▷ Sayfa 48, „International Service“

2.1 Kullanma Talimatına ilişkin olarak

■ Cihazla çalışmaya başlamadan önce bu Kullanma Talimatını tamamen okuyun. Talimatı her zaman bulabileceğiniz bir yerde muhafaza edin. Cihazı üçüncü kişilere verdiğinizde, bu Kullanma Talimatını da beraberinde verin.

Bu Talimatın dikkate alınmaması, ağır yaralanmalara veya cihazda zararlara sebebiyet verebilir.

Bu Kullanma Talimatının dikkate alınmaması sebebiyle meydana gelen zararlar için herhangi bir sorumluluk üstlenmeyiz.

■ Kazaları ve cihazda meydana gelebilecek zararları önlemek için aşağıdaki gibi işaretlenen açıklamalara mutlaka uyun.

⚠ Uyarı:

Sağlığınız açısından söz konusu tehlikelere karşı uyarır ve olası yaralanma risklerine işaret eder.

⚠ Dikkat:

Cihaza veya başka nesnelere yönelik olası tehlikelere dikkat çeker.

Açıklama:

Sizin için önemli önerileri ve bilgileri gösterir.

2.2 Belirli kişi gruplarına ilişkin olarak

■ Bu cihazlar, gözlemlenmeleri veya cihazın güvenli kullanımına ilişkin bilgilendirilmeleri ve buradan doğan tehlikeleri anlamaları halinde 8 yaşından büyük çocuklar ve düşük fiziksel, duyuşsal veya mental yeteneklere sahip kişiler veya kullanım deneyimi ve/veya bilgisi olmayan kişiler tarafından kullanılabilirler. Çocuklar cihazla oynamamalıdır. Temizlik ve kullanıcı tarafından yapılacak bakımlar çocuklar tarafından sadece gözlemlenirken yapılabilir. Çocuklar özellikle cihaz üzerine ne oturmalı, ne de üzerine çikip ayakta durmalıdır.

■ Güvenlik gerekçesiyle üretici olarak, hangi yaşta olursa olsun çocukların cihazı kullanmamalarını önemli tavsiye ederiz. Hangi yaşta olursa olsunlar çocuklar, cihazdan kaynaklanan tehlikeleri bilemezler veya anlayamazlar. Cihazı bu kişilere yönelik olarak erişemeyecekleri şekilde muhafaza edin.

■ Ambalaj materyali oyun için kullanılmamalıdır. Boğulma tehlikesi vardır.

2.3 Elektrik beslemesine ilişkin olarak

Cihaz elektrikle işletilmekte olup, burada prensip olarak elektrik çarpması tehlikesi söz konusudur. Bu nedenle özellikle aşağıdaki hususlara dikkat edin:

- Prizi/fişi asla ıslak ellerle ellemeyin.
- Fişi prizden çekeceğiniz zaman, her zaman doğrudan fişten çekin. Asla elektrik kablosundan çekmeyin, bunun zarar görme tehlikesi vardır.
- Cihazı asla elektrik kablosundan taşımayın. Zarar görebilir.
- Elektrik kablosunun bükülmemesine, sıkışmamasına, üzerinden ağır nesnelerin geçmemesine veya ısı kaynakları ile temas etmemesine dikkat edin. Ayrıca, takılıp düşmeyeceğiniz şekilde bulundurun.

■ Cihazı asla suya veya başka sıvılara daldırmayın ve yağmurdan ve nemden uzak tutun.

■ Elektrik beslemesine bağlarken, model etiketi üzerinde belirtilen elektrik geriliminin, prizinizin gerilimi ile uygun olduğundan emin olun. Sadece koruma kantağına sahip prizler kullanın.

■ Mümkünse uzatma kablosu kullanmayın. Eğer kullanılması lazımsa, sadece, cihazın güç sarfiyatı için tasarlanmış olan, GS-testli, püskürtme suya karşı korumalı, basit uzatma kabloları (çoklu prizler değil) kullanın.

■ Elektrik kablosunu kullanımından önce olası hasarlara ilişkin olarak kontrol edin.

2.4 Amaca uygun kullanıma ilişkin olarak

Elektrikli süpürge sadece evde kullanılmalıdır. Sınai bir kullanım için uygun değildir.

Elektrikli süpürgeyi sadece kuru, normal kirli zeminlerin temizliğinde kullanın. Mobilya fırçasını monte ettiğinizde, cihazı, mobilyaların temizlenmesi için de kullanabilirsiniz. Komple açılmış ek hava regülatöründe (Res. 1/15) ve gerekli dikkat gösterildiğinde, cihaz tüllerin ve perdelerin temizlenmesi için de kullanılabilir.

Her türlü farklı kullanım, amaca uygun olmayan kullanım olarak kabul edilir ve yasaktır. **Özellikle yasak olan hususlar:**

- Patlayıcı veya kolay yanıcı maddelerin yakınında kullanım. Yangın veya patlama tehlikesi mevcuttur.
- Açık havada kullanım. Yağmur ve kirin cihazı bozma tehlikesi vardır.
- Cihazın açıklıkları içine yabancı maddelerin sokulması. Aşırı ısınma meydana gelebilir.
- Cihazın kendi başına modifiye edilmesi veya tamir edilmesi.

Ayrıca yasak olan hususlar:

- El süpürgesinin aşağıdakilerin temizliğinde kullanılması yasaktır:
 - İnsanların, hayvanların, bitkilerin, özellikle saçlar, parmaklar ve diğer vücut uzuvları ve ayrıca giyilmiş kıyafetler. Bunlar içeri çekilebilir ve yaralanmaya sebebiyet verebilir.
 - Su ve diğer sıvılar, özellikle nemli halı temizlik maddeleri. İç kısımda nem, kısa devreye neden olabilir.
 - Toner (lazer yazıcılar, fotokopi makineleri vs. için). Yangın ve patlama tehlikesi mevcuttur.
 - Kor halindeki kül, yanan sigaralar veya kibritler. Yangın çıkabilir.
 - Cam kırıkları, iğneler vs. gibi sivri nesneler. Cihaz bunlardan zarar görebilir.
 - İnşaat atığı, alçı, çimento, ince matkap tozu, makyaj malzemesi, pudra vs. Böylece cihaz zarar görebilir.

2.5 Arızalı cihazda

Asla arızalı bir cihazı veya arızalı bir elektrik kablosuna sahip bir cihazı çalıştırmayın. Bu cihazın bağlantı hattı zarar gördüğünde, tehlikelerin önlenmesi için, bunun üretici tarafından veya müşteri hizmetleri tarafından veya benzer yetkili bir kişi tarafından değiştirilmesi gerekir.

Arızalı bir cihazı tamir için yetkili satıcınıza veya Royal Appliance-Müşteri Hizmetlerine yollayın. Adres > Sayfa 48, „International Service“.

2.6 Atma/imha etme için

 Cihazı, ülkenizde geçerli çevre koruma yönetmeliklerine uygun olarak atın/imha edin. Elektriksel atıklar, ev atıkları ile birlikte atılmazlar/imha edilemezler. Bunun yerine eski cihazların iadesi için yerel toplama yerlerini kullanın.

Kullanılan filtreler, çevre dostu materyallerden imal edilmişlerdir. Bunları - cihazdan farklı olarak - ev çöpüyle beraber atabilirsiniz/imha edebilirsiniz.

3.1 Ambalajdan çıkarma

⚠ Dikkat:

Cihazı, zarar görmemesi için, prensip olarak orijinal ambalajında taşıyın/gönderin.
Bunun için orijinal ambalajı muhafaza edin.
Gerekli olmayan ambalaj materyalini düzgün şekilde atın/imha edin.

1. Cihazı ve donanım parçalarını ambalajından çıkarın.
2. Parçaların hasarsız olup olmadığını kontrol edin (Res. 1).

Açıklama:

Eğer taşımadan kaynaklı bir zarar tespit ederseniz, hemen satıcınıza danışın.

3.2 Süpürme parçası seçme

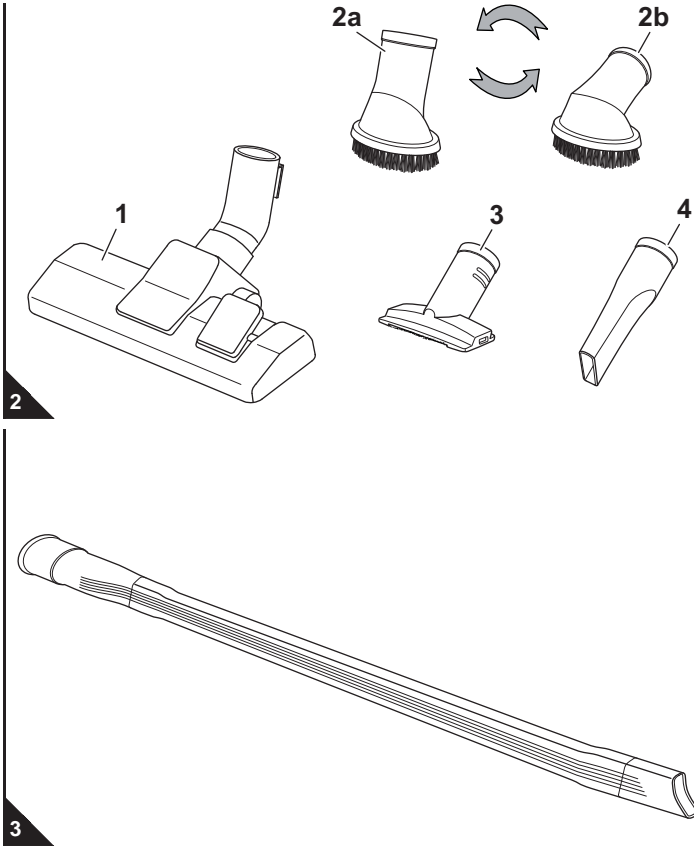

■ **Donanım** olarak yer temizleme parçası (Res. 2/1) yanında mobilya fırçası (Res. 2/2a, 2b), döşeme ağız (Res. 2/3) ve aralık temizleme parçası (Res. 2/4) teslimat kapsamında mevcuttur.

- Mobilya fırçası (Res. 2/2a, 2b):

Hassas yüzeylere sahip olan eşyalardan tozu süpürmek için bunu kullanın. Mobilya fırçasının başı 360° döndürülebilir. Bunu ihtiyacınıza bağlı olarak kullanın.

- Döşeme ağız (Res. 2/3):

Bunu, döşemeli mobilyalardan tozu temizlemek için kullanın.

- Aralık temizleme parçası (Res. 2/4):

Zor erişilebilir yerlerden tozu temizlemek için bunu kullanın.

- Uzun esnek aralık temizleme parçası (Res. 3)

Uzak, zor erişilebilir yerlerden tozu temizlemek için bunu kullanın.

Açıklama:

Uzun, esnek aralık temizleme parçasını kullandığınız zaman, duruma göre, elektrik süpürGESindeki alçak basıncın fazla artması ve bu yüzden elektrik süpürGESinde emniyet valfinin devreye girmesi söz konusu olabilir. Bu, örneğin bir ötme sesi (her defasındaki elektrik süpürGESi modeline göre farklıdır) ve belirgin şekilde azalan emme performansı ile kendisini gösterir. Bu durumda, her defasındaki elektrik süpürGESi modeline ve donanıma göre, emme performansını düşürmeniz veya valf devreye girmeyene kadar ek hava regülatörünü açmanız gerekir..

3.3 Montaj

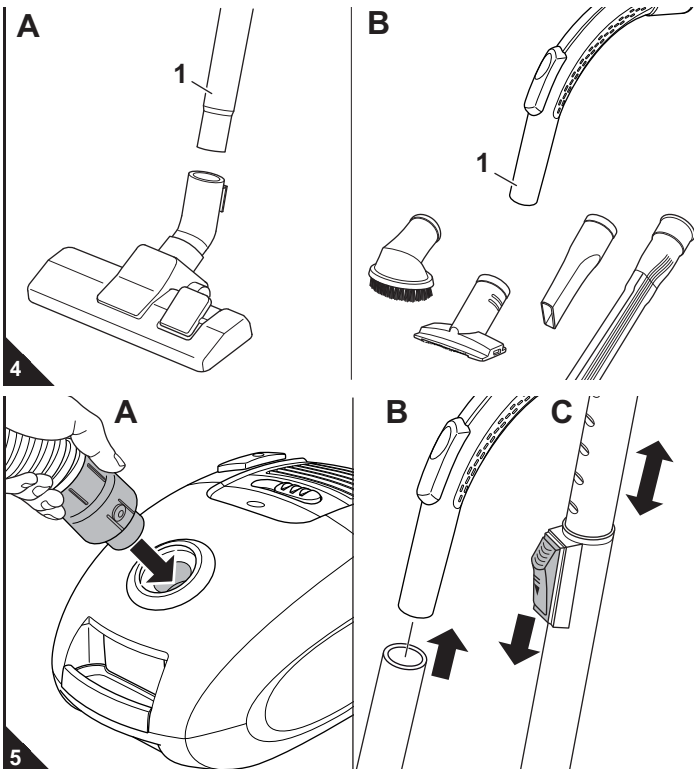

⚠ Uyarı:

Yaralanma tehlikesi! Süpürme parçalarını sadece, fiş prizden çekildiğinde monte edin. Elektrikli süpürge yanlışlıkla çalıştırılabilir.

⚠ Dikkat:

Süpürme işlemi öncesinde, yerleştirdiğiniz süpürme parçasının süpürülecek zemin için uygun olmasını temin edin. Kaplama üreticilerinin tavsiyelerini dikkate alın.

1. Seçilen süpürme parçasını, teleskobik borunun (Res. 4/A1) ya da sapını (Res. 4/B1) alt ucuna takın.
2. Emme hortumunun ucunu, resimde gösterildiği gibi giriş açıklığı (Res. 5/A) içine, kilit duyulabilir ve hissedilebilir şekilde kilitlemeye kadar sokun.

Teleskobik borunun kullanımında:

3. Sapı, teleskobik borunun üst ucuna sokun (Res. 5/B).
4. Teleskobik borunun uzunluğunu ayarlayın (Res. 5/C). Bunun için teleskobik boru kilidini aşağıya bastırın. Teleskobik boruyu, arzu ettiğiniz uzunluğa çekerek ayarlayın. Kilitleme için teleskobik boru kilidini çekerek bırakın. Belirgin bir klik sesi duyacaksınız.

4.1 Kullanım esnasında güvenlik

⚠ Uyarı:

Yaralanma tehlikesi! Her kullanım öncesinde cihazı ve elektrik kablosunu kontrol edin. Hasar görmüş cihaz kullanılmamalıdır.

⚠ Uyarı:

Yaralanma tehlikesi! Özellikle merdivenleri süpürürken, her zaman cihazın yukarısında bulunmaya dikkat edin.

⚠ Dikkat:

Elektrikli süpürgeyi sadece, tüm filtreler sağlam, kuru ve düzgün şekilde takılı olduğunda kullanın. Hiçbir nesnenin teleskobik boruyu, emme hortumunu veya başka açıklıkları tıkamamasını sağlayın.

Açıklama:

Elektrik süpürgesi bir aşırı ısınma korumasına sahiptir. Cihaz, aşırı ısınmada (örn. tıkanmış emme yolları sebebiyle) otomatik olarak kapanır. Bu gerçekleşirse:

- Elektrikli süpürgeyi kapatın.
- Fişi çekin.
- Aşırı ısınma sebebinin giderin.
- Yaklaşık 45 dakika bekleyin.

Soğumuş elektrik süpürgesini tekrar açabilirsiniz.

4.2 Süpürme

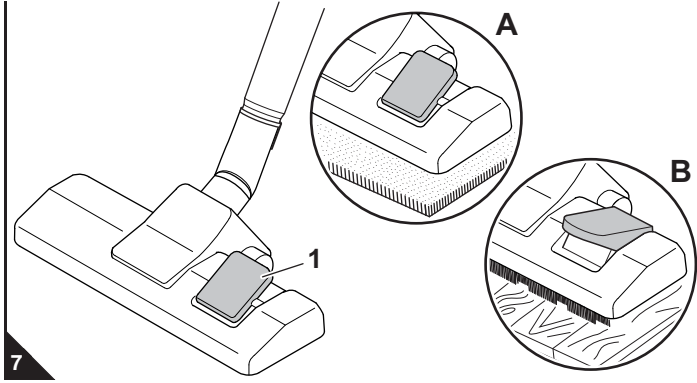
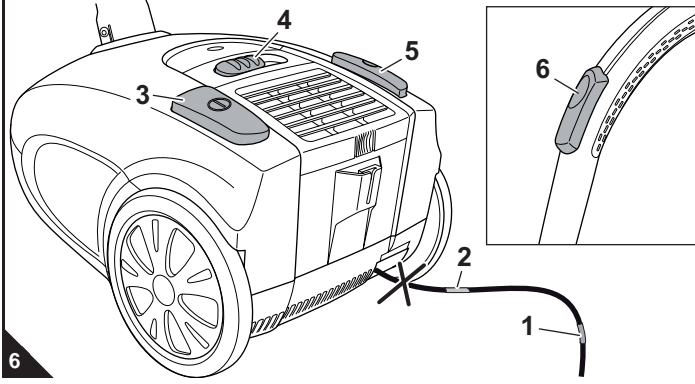

1. Elektrik kablosunu fişten tutup sarı işarete (Res. 6/1) kadar dışarı çekin.

⚠ Uyarı:

Elektrik çarpma tehlikesi! Kırmızı işaret (Res. 6/2) görüyorsanız, elektrik kablosunu kablo toplama düğmesi (Res. 6/5) ile sarı işarete (Res. 6/1) kadar tekrar içeri çekin. Aksi takdirde elektrik kablosu zarar görebilir.

2. Fişi, koruma kontağı olan bir prize takın.
3. Elektrikli süpürgeyi açma/kapama şalterinden (Res. 6/3) açın.
4. Emme gücü ayarında emme gücünü (Res. 6/4) her defasında temizlenecek zemine göre ayarlayın.

Açıklama:

Ek hava regülatörü (Res. 6/6) ile emme gücünü, örn. içeri çekilmiş perdeleri tekrar dışarıya çıkarabilmek için emme gücünü hızlı şekilde düşürebilirsiniz.

5. Yer süpürme parçasını kullandığınızda, "Halı/sert zemin" ayar mandalını her defasındaki zemin kaplamasına uygun ayarlayın (Res. 7/1):
 - Res. 7/A: uzun ve kısa tüylü halılar, kilimler için
 - Res. 7/B: parke, fayans, PVC vs. gibi sert zeminler için

⚠ Uyarı:

Yaralanma tehlikesi! Çalışma yerini terk etmeden önce, cihazı kapatın ve açıklamaları dikkate alın: ▷ Bölüm 4.3, „Kapatma“. Böylece kazaları önlemiş olursunuz.

4.3 Kapatma

⚠ Uyarı:

Yaralanma tehlikesi! Elektrik kablosunun kontrolsüz şekilde içeri toplanmasında bu kişilerin ve eşyaların ayaklarına dolanabilir, düşmeye sebep olan bir tuzak haline gelebilir veya nesnelere devirebilir. Bu yüzden fişi elinizde tutun ve elektrik kablosunu toplamak için içeri çekerken elinizde kontrol edin.

1. Elektrikli süpürgeyi açma/kapama şalterinden (Res. 6/3) kapatın ve fişi prizden çekin.
2. Fişi elinizde tutun.
3. Elektrik kablosunu içeriye toplamak için kablo toplama düğmesine basın (Res. 6/5).

4.4 Taşıma ve kaldırma

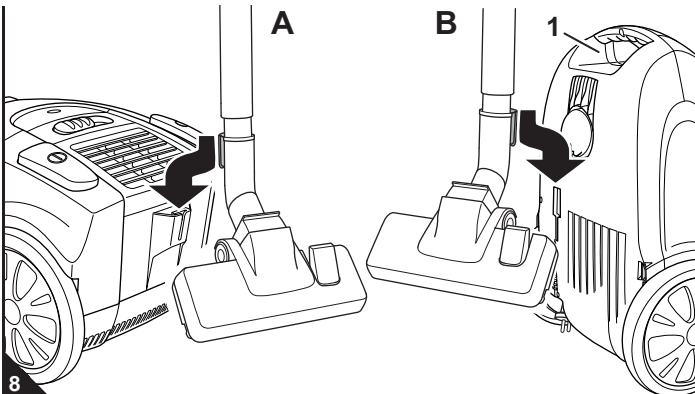

- Elektrik süpürgesini sadece taşıma boşluğundan taşıyın (Res. 8/B1).
- Saklama/depolama için teleskobik boruyu, yer temizleme parçasının park kancası yardımıyla ya takabilirsiniz (Res. 8/A) veya kaldırabilirsiniz (Res. 8/B).
- Cihazı uzun süreli olarak kaldıracaksanız, toz filtresi torbasını çıkarın ▷ Bölüm 5.1, „Toz filtresi torbasını değiştirme“ ve bunu uygun şekilde atın/imha edin. Cihazı serin, kuru, çocukların erişemeyeceği bir yerde muhafaza edin.

⚠ Dikkat:

Cihazı asla doğrudan ısı kaynakları yanına koymayın (örn. kalorifer, soba). Doğrudan güneş ışığı almasını engelleyin. Isı, cihaza zarar verebilir.

5.1 Toz filtresi torbasını deęiřtirme

⚠ Dikkat:

Toz filtresi torbasını deęiřtirmeden önce cihazı kapatın. Böylece tozun cihaza zarar vermesini engellersiniz.

Açıklama:

Tozun toz filtresi torbasından dışarıya çıkmaması için toz filtresi torbasının çıkarılmasında dikkatli hareket edin.

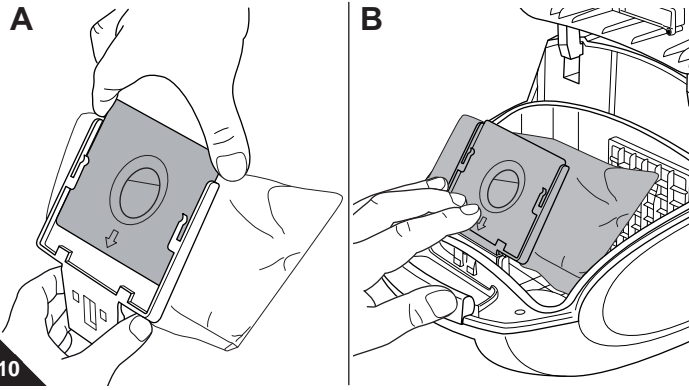
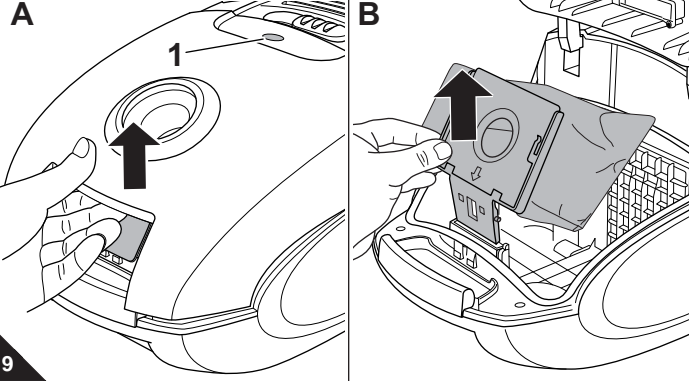

- Toz filtresi torbasını en geç, toz filtresi torbası deęiřtirme göstergesi kontrol penceresinde (Res. 9/1) görüldüğünde, uzun süreli depolama veya sevk etme durumu öncesinde deęiřtirin.
- Ayrıca toz filtresi torbasını hijyenik gerekçeyle en geç her 3 ayda bir deęiřtirin.

1. Cihazı kapatın ve fiři prizden çekin, ▷ Bölüm 4.3, „Kapatma“.
2. Kilit düğmesine basarak (Res. 9/A) ve akabinde katlayıp açarak toz bölmesi kapağını açın.
3. Toz bölmesi kapağını, hissedilebilir şekilde kilitlenene ve kendiliğinden açık kalana kadar katlayıp açın.
4. Toz torbası tutacağına, toz filtresi torbası ile birlikte resimdeki gibi cihazdan çekip çıkarın (Res. 9/B).
5. Dolu toz filtresi torbasını toz torbası tutacağından dışarıya çekin (Res. 10/A).

Açıklama:

Toz filtresi torbası muhteviyatını, ev atığıyla yasak olan bir kir ihtiva etmedięi sürece, ev çöprü ile birlikte atabilirsiniz/imha edebilirsiniz.

6. Yeni toz filtresi torbasını resimdeki gibi, toz torbası tutacağına tam kenarına bitişene kadar toz torbası tutacağı içine itin (Res. 10/A).
7. Bu fırsatla aynı anda motor koruma filtresini kontrol edin. İhtiyaç halinde bunu temizleyin, ▷ Bölüm 5.2, „Motor koruma filtresinin temizlenmesi“.
8. Toz torbası tutacağına yeni toz filtresi torbası ile birlikte tekrar yerine takın (Res. 10/B):
 - Toz torbası tutacağına kılavuzu içine yerleştirin.
 - Sonra toz torbası tutacağına dayanaęa kadar kadar aşağıya bastırın (Res. 10/B).

Açıklama:

Toz bölmesi kapağı sonra sadece, toz filtresi torbası düzgün şekilde yerleştirildięi zaman kapanır.

9. Toz bölmesi kapağını kapatın. Bu, duyulabilir şekilde kilitletir.

5.2 Motor koruma filtresinin temizlenmesi

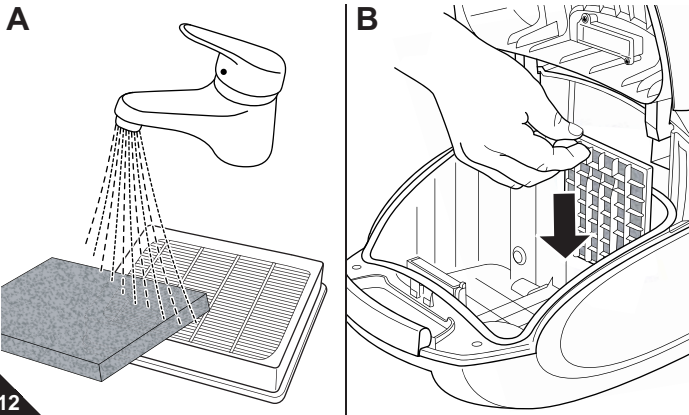
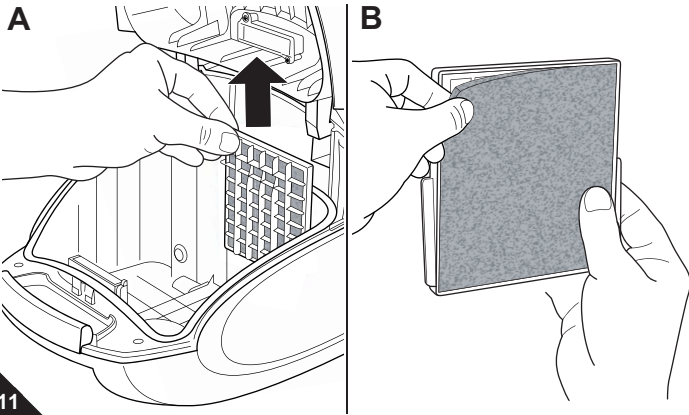

1. Cihazı kapatın ve toz torbası tutacağına toz filtresi torbası ile birlikte çıkarın, ▷ Bölüm 5.1, „Toz filtresi torbasını deęiřtirme“, adımlar 1–4.
2. Motor koruma filtresini kılavuzundan resimdeki gibi filtre tutacağından yukarıya çekin (Res. 11/A).
3. Motor koruma filtresini filtre tutacağından ayırın (Res. 11/B).

Açıklama:

Bu fırsatla hijyenik dışa üfleme filtresinin kontrol edilmesi (▷ Bölüm 5.3, „Hijyenik dışa üfleme filtresini temizleme“) ve ihtiyaç halinde her iki filtrenin aynı zamanda temizlenmesi (Res. 12/A) tavsiye edilir.

4. Motor koruma filtresini elle, temiz, soğuk suyla iyice temizleyin.

⚠ Dikkat:

Filtreler yıkanabilir, ancak ne bulařık makinesinde, ne de çamařır makinesinde yıkanmaya uygun deęildir. Ayrıca temizlik için temizleme maddeleri kullanmayın. Filtreyi ıslak temizleme sonrasında kurumaya bırakın (oda sıcaklığında yaklaşık 24 saat). Parçaları, ancak tamamen kuruduktan sonra tekrar yerine takın.

5. Eğer motor koruma filtresi hasar görmüşse veya deforme olmuşsa, bunu yenisiyle deęiřtirin (▷ Bölüm 5.4, „Yedek Parçalar ve Donanım“).
6. Yeni/temizlenmiş ve tamamen kurutulmuş motor koruma filtresini filtre tutacağı içine geri takın (Res. 11/B).
7. Motor koruma filtresini filtre tutacağına her iki kılavuz rayı arkasına (Res. 12/B), filtre tutacağına kavisi yukarıya dönük olacak ve yerleştirme sonrasında ızgara henüz görünür olacak şekilde itin.
8. Toz filtresi torbasına sahip toz torbası tutacağına yerleştirin ve toz bölmesi kapağını kapatın, ▷ Bölüm 5.1, „Toz filtresi torbasını deęiřtirme“, adım 8–9.

5.3 Hijyenik dışa üfleme filtresini temizleme

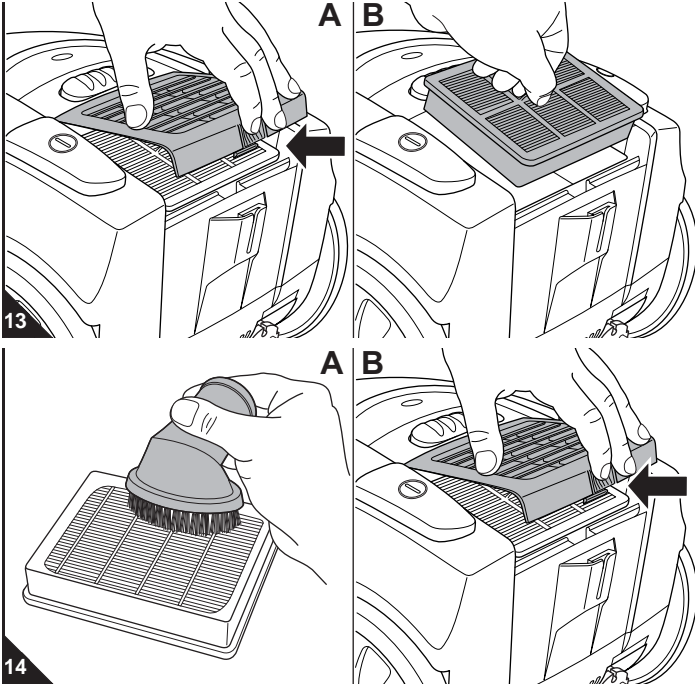

1. Cihazı kapatın, ▷ Bölüm 4.3, „Kapatma“.
2. Dışa üfleme filtresi kapağının kilidini (Res. 13/A) bastırın ve dışa üfleme filtresi kapağını yukarıya katlayarak açın.
3. Hijyenik dışa üfleme filtresini yukarıya doğru konsolundan (Res. 13/B) alın ve bunu bir çöp kovası üzerinde vurarak temizleyin.
4. Bu yeterli gelmezse, kirleri kuru, yumuşak bir fırçayla, örn. birlikte teslim edilen mobilya fırçasıyla temizleyin (Res. 14/A).
5. Eğer bir kuru temizleme yeterli gelmezse, filtreyi elle akan soğuk veya ılık, temiz suyla iyice temizleyin.

⚠ Dikkat:

Filtreler yıkanabilir, ancak ne bulaşık makinesinde, ne de çamaşır makinesinde yıkanmaya uygun değildir. Ayrıca temizlik için temizleme maddeleri kullanmayın. Filtreyi ıslak temizleme sonrasında kurumaya bırakın (oda sıcaklığında yaklaşık 24 saat). Parçaları, ancak tamamen kuruduktan sonra tekrar yerine takın.

6. Eğer filtre hasar görmüşse veya deforme olmuşsa, bunu yenisiyle değiştirin (sipariş bilgileri ▷ Bölüm 5.4, „Yedek Parçalar ve Donanım“).
7. Yeni/temizlenmiş hijyenik dışa üfleme filtresini konsolu içine geri takın (Res. 13/B).
8. Nihayetinde dışa üfleme filtresi kapağını önce arkaya yerleştirin ve sonra önden aşağıya bastırın (Res. 14/B).

5.4 Yedek Parçalar ve Donanım

⚠ Dikkat:

Sadece teslimat kapsamı içinde orijinal yedek parçalar veya tekrar sipariş ile aldığımız yedek parçaları kullanın.

- Sipariş kontağı: ▷ Sayfa 48, „International Service“
- Ayrıntılı bilgi için: ▷ www.dirtdevil.de

Ürün no.	Tanımlama
7075022	5 toz filtresi torbasına ve 1 motor koruma filtresine sahip set
7075002	1 Hijyenik dışa üfleme filtresi
M232	1 Uzun esnek aralık temizleme parçası
M203-4	1 Parke fırçası
M208-8	1 Turbo fırça

5.5 Satış tavsiyesi

Almanızı tavsiye ederiz:

>> Swirl® Y12 toz filtresi torbası, MicroPor® filtrasyon << ile birlikte

Swirl®, MicroPor® ve "Y12", Melitta Grubunun bir işletmesinin, ilgili işletmenin izniyle kullanılan, tescilli markalarıdır.

5.6 Cihazı geri göndermeden

⚠ Uyarı:

Yaralanma tehlikesi! Asla arızalı bir cihazı kullanmayın! Sorunu aramadan önce, cihazı kapatın ve fişini prizden çekin, ▷ Bölüm 4.3, „Kapatma“.

Yetkili Royal satıcısını, Royal servis ortağını veya uzman teknik servisi aramadan veya cihazı göndermeden önce, aşağıdaki tablodan, sorunu kendiniz giderip gideremeyeceğinize bakın.

Sorun	Olası sebep / çözüm
Kontrol penceresinde toz filtresi torbası değiştirme göstergesi görünüyor.	Toz filtresi torbası dolu.
	Toz filtresi torbasını değiştirin ▷ Bölüm 5.1, „Toz filtresi torbasını değiştirme“.
	Süpürme parçası, teleskobik boru veya emme hortumu tıkanmış. Tıkanmayı giderin. Bunun için gerekliyse uzun bir çubuk kullanın (örn. bir temizlik süpürgesi sapı).
Cihaz aniden emmeyi bırakıyor.	Filtreler kirli. İlgili filtreyi temizleyin, ▷ Bölüm 5.2, „Motor koruma filtresinin temizlenmesi“ ya da ▷ Bölüm 5.3, „Hijyenik dışa üfleme filtresini temizleme“.
	Aşırı ısınma koruması devrede (muhtemelen tıkanmış emme yolları vb. sebebiyle). Cihazı kapatın ve fişi prizden çekin. Aşırı ısınma sebebini giderin (örn. teleskobik boruyu ve emme hortumunu sökün ve tıkanmayı giderin). Yaklaşık 45 dakika bekleyin. Soğumuş cihazı tekrar açabilirsiniz.

Sorun	Olası sebep / çözüm
Kusursuz çalışmaya rağmen temizleme sonucu tatmin edici değil.	Ek hava regülatörü (Res. 1/15) açık. Ek hava regülatörünü (Res. 1/15) kapatın.
	Takılan süpürme parçası uygun değil. Ağzı değiştirin, ▷ Bölüm 3.2, „Süpürme parçası seçme“.
	Emme gücü regülatörünün ayarı (Res. 1/17) zemine uygun değil. Emme gücü regülatörünün konumunu (Res. 1/17) uygun hale getirin, ▷ Bölüm 4.2, „Süpürme“, adım 4.
	"Halı/sert zemin" ayar mandalı (Res. 1/2) konumu, zemin kaplamasına uygun değil. "Halı/sert zemin" ayar mandalının (Res. 1/2) konumunu uygun hale getirin ▷ Bölüm 4.2, „Süpürme“, adım 5.
	Toz filtresi torbası dolu. Toz filtresi torbasını değiştirin ▷ Bölüm 5.1, „Toz filtresi torbasını değiştirme“.
Toz bölmesi kapağı kapanmıyor	Filtreler kirli. İlgili filtreyi temizleyin, ▷ Bölüm 5.2, „Motor koruma filtresinin temizlenmesi“ ya da ▷ Bölüm 5.3, „Hijyenik dışa üfleme filtresini temizleme“.
	Süpürme parçası, teleskobik boru veya emme hortumu tıkanmış. Tıkanmayı giderin. Bunun için gerekliyse uzun bir çubuk kullanın (örn. bir temizlik süpürgesi sapı).
Toz bölmesi kapağı kapanmıyor	Toz filtresi torbası takılı değil veya düzgün takılmamış. Toz filtresi torbasını düzgün şekilde takın, ▷ Bölüm 5.1, „Toz filtresi torbasını değiştirme“.

Açıklama:

Eğer sorunu bu tablo yardımıyla gideremediyseniz, servis çağrı hattını veya Royal Appliance-Müşteri Hizmetlerini arayın (▷ Sayfa 48, „International Service“).

<p>DE Kundenservice: Royal Appliance International GmbH Abt. Kundenservice Jagenbergstraße 19 41468 Neuss DEUTSCHLAND</p> <p>Tel.: +49 (0) 180 - 501 50 50* Fax: +49 (0) 2131 - 60 90 60 95 Hotline Ersatzteile: 01805 15 85 08* E-Mail: Ersatzteilshop@dirdevil.de www.dirdevil.de servicecenter@dirdevil.de</p> <p><small>*0,14 €/Minute aus dem deutschen Festnetz (deutscher Mobilfunkhöchstpreis 0,42 €/Minute)</small></p>	<p>DE Zubehör und Ersatzteile: Service-Versand Ina Riedmüller Frankenstraße 34 89233 Neu-Ulm DEUTSCHLAND</p> <p>Tel.: +49 (0) 1805 - 15 85 08* Fax: +49 (0) 7307 - 41 56</p> <p>Riedmueller.service@t-online.de</p> <p><small>*0,14 €/Minute aus dem deutschen Festnetz (deutscher Mobilfunkhöchstpreis 0,42 €/Minute)</small></p>	<p>DE Zubehör und Ersatzteile: Service Center Feuerbach KG Corneliusstr. 75 40215 Düsseldorf DEUTSCHLAND</p> <p>Tel.: +49 (0) 1805 - 15 85 08* Fax: +49 (0) 211 - 37 04 97</p> <p>dirdevil-service@t-online.de www.dirdevil-service.de</p> <p><small>*0,14 €/Minute aus dem deutschen Festnetz (deutscher Mobilfunkhöchstpreis 0,42 €/Minute)</small></p>	<p>AT Zmugg Elektronik Service und Vertriebes. M.b.H. Fabriksgasse 27 8020 Graz ÖSTERREICH</p> <p>Tel. +43 - 316 - 77 21 20 Fax +43 - 316 - 77 21 20 10 Tel. Ersatzteile: +43 - 316 - 77 21 20 14 Fax Ersatzteile: +43 - 316 - 77 21 20 15</p> <p>zmuggelektronik@utanet.at www.zmuggelektronik.at</p>
<p>BE Z.E.S. Goes B.V. T.a.v. afd. Service Pearyweg 1 4462 GT Goes NEDERLAND</p> <p>Tel: +31 - 113 - 24 07 00 Fax: +31 - 113 - 24 07 50 dirdevil@zesgoes.nl www.zesinternational.com</p>	<p>BG Pirita Ltd. 6, Tzar Ivan Assen II Str. entr. 2, ap.6 1124 Sofia България</p> <p>Tel: +35 (0) 9 2 973 11 31 Fax:+35 (0) 9 2 944 96 49</p> <p>office@pirita.bg www.pirita.bg</p>	<p>CH Bluepoint-Service SAGL Via Cantonale 14 6917 Barbengo SWITZERLAND</p> <p>Tel.: +41 (0)91 980 49 73 Fax.: +41 (0)91 605 37 55</p> <p>info@bluepoint-service.ch www.bluepoint-service.ch</p>	<p>CZ K+P service s.r.o. Vančurova 83 33901 Klatovy Česká Republika</p> <p>Tel: +420 - 602 366 221</p> <p>k.p.servis@seznam.cz www.tvservis.eu</p>
<p>DK WhiteBrown A/S Service c/o BSL Baltship Seaintainers Logistics Egeskovej 6 8700 Horsens DANMARK</p> <p>Tel.: +45 73326150 info@whitebrown.eu</p>	<p>ES Recambios y accesorios online:</p> <p>Tel.: +34 665 931 296</p> <p>www.recambiosyaccesoriosonline.es pedidos@recambiosyaccesoriosonline.es</p>	<p>ES Call Center / Helpline: Call Center Madrid, S.L. Tel.: +34 902 070 425 Fax: +34 931 878 922</p> <p>atencion.cliente@dirdevil.es</p>	<p>ES Reparaciones y recambios: SAT Eixample Calabria 277-279 08029 Barcelona ESPANA</p> <p>Tel: +34 934 306 950 Fax: +34 934 306 950 sateixample@hotmail.com</p>
<p>ES Reparaciones y recambios: Electronica Latina, S.L. Paseo Virgen del Puerto 13 28005 Madrid ESPANA</p> <p>Tel.: +34 913 665 202 Tel.: +34 913 665 203 Fax: +34 913 641 233 eleclatina@hotmail.es</p>	<p>ES Reparaciones y recambios: M.J. Toribio Calle Tahona 4 28223 -Pozuelo de Alarcon- Madrid ESPANA</p> <p>Tel.: +34 917 156 052 Fax: +34 917 156 052</p> <p>mjtoribio@telepolis.com</p>	<p>ES Reparaciones y recambios: Servicios Tecnicos B E A Germana de Foix 1 50015 Zaragoza ESPANA</p> <p>Tel.: +34 976 520 077 Fax: +34 976 528 200 satbea@satbea.es www.satbea.es</p>	<p>FI Simson Huoltopalvelu Oy Karvaamokuja 1 00380 Helsinki SUOMI</p> <p>Tel.:+358 (0) 20 755 87 90 Fax:+358 (0) 20 755 87 99 huolto@simson.fi www.simson.fi</p>
<p>FR Service Consommateur France</p> <p>Tel.: +33 (0)810 810 307** **Coût d'un appel local depuis un téléphone fixe français. Coût depuis un mobile suivant opérateurs. Horaires : lundi - vendredi de 9h à 18h</p> <p>savdirdevil@tti-fc.com www.dirdevilsav.fr</p>	<p>FR OPM FRANCE Service pièce de rechange 33 rue du Bois Briand BP 61635 44316 NANTES CEDEX 3 FRANCE</p> <p>Tel.: +33 2 40 49 64 25 Fax: +33 2 40 93 96 22 opm@opm-france.com www.opm-france.com</p>	<p>HU SEKON BT. Budafoki út 60 1117 Bp. MAGYARORSZÁG</p> <p>Tel: +36 (0)1-205-3180 Fax: +36 (0)1-205-3181 Mobil: +36 (0)70-297-6985 service@invitone.hu www.invitone.hu</p>	<p>IT Ricambi Elettrodomestici Corso L. Zanussi 11 33080 Porcia ITALIA</p> <p>Tel.: +39 434 55 08 33 Fax: +39 434 18 51 001</p> <p>info@elettrodomesticiricambi.com www.elettrodomesticiricambi.com</p>
<p>KO D.Z."VALENTINI" Jakov Xoxa p.n. 10000 Prishtine KOSOVO</p> <p>Tel.: +386 49 800 400 Tel.: +377 44 238 440 Tel.: +377 44 168 441 Fax: +381 38 225 000 valentini.service@gmail.com</p>	<p>LU Z.E.S. Goes B.V. T.a.v. afd. Service Pearyweg 1 4462 GT Goes NEDERLAND</p> <p>Tel: +31 - 113 - 24 07 00 Fax: +31 - 113 - 24 07 50 dirdevil@zesgoes.nl www.zesinternational.com</p>	<p>NL Z.E.S. Goes B.V. T.a.v. afd. Service Pearyweg 1 4462 GT Goes NEDERLAND</p> <p>Tel: +31 - 113 - 24 07 00 Fax: +31 - 113 - 24 07 50 dirdevil@zesgoes.nl www.zesinternational.com</p>	<p>NO Easy Robot AS K.G. Meldahlsvei 9 1671 Kråkerøy NORGE</p> <p>Tel.: +47 4034657</p> <p>post@easyrobot.no www.easyrobot.no</p>
<p>PL Obsługa Gwarancyjna i Serwisowa QUADRA-NET Sp. z o.o. 61-888 Poznań, ul. Składowa 5 POLSKA</p> <p>Tel.: +48 (0)66 444 88 00 Fax.: +48 (0)61 642 90 62 infolinia@quadra-net.com www.quadra-net.pl</p>	<p>PT Famatécnica Rua António Enes, n° 20 C 1050-025 Lisboa PORTUGAL</p> <p>Tel.: +35 121 314 35 10 Tel.: +35 121 353 55 65 Fax: +35 121 35 35 565 famatecnica@netcabo.pt</p>	<p>SI Strojinc Ciril s.p. Koseskega ul. 1a 1000 Ljubljana SLOVENIJA</p> <p>Tel: +386 -1- 42 28 489</p>	<p>SK PREMT s.r.o. Skladová 1 91701 Trnava SLOVAKIA</p> <p>Tel: +42 (0) 1 33 55 45 007 Fax: +42 (0) 1 33 55 45 007 premt@premt.sk www.premt.sk</p>



DE Servicekarte • **GB** Service card
FR Carte de service • **NL** Servicekaart
ES Tarjeta de servicio • **IT** Scheda di assistenza
TR Garanti kapsamı

**NUR GÜLTIG MIT RECHNUNGSKOPIE! • VALID ONLY INCLUDING A COPY OF THE PURCHASE SLIP!
VALABLE UNIQUEMENT AVEC UNE COPIE DE LA FACTURE! • ALLEEN GELDIG MET KOPIE VAN DE REKENING!
¡VÁLIDO SÓLO CON COPIA DE FACTURA! • VALIDO SOLO SE CORREDATO DA UNA COPIA DELLA FATTURA!
SADECE FATURA SURETİ İLE GEÇERLİDİR!**

Absender: Bitte Blockschrift in Großbuchstaben • From: Please print in capitals • Expéditeur : Veuillez écrire en caractères d'imprimerie et en majuscules • Afzender: a.u.b. blokletters in grote letters • Remitente: Por favor, escriba en letra de imprenta y en mayúsculas • Mittente: Per cortesia in stampatello a lettere maiuscole • Gönderen: Lütfen büyük harfler ve düz yazıyla

Name • Name • Nom • Naam • Nombres y apellidos • Nome • İsim

Straße und Hausnummer • Street and house number • Rue et numéro de maison • Straat en huisnummer • Calle y número • Via e numero civico • Sokak ve ev no

PLZ und Ort • Zip code and town • Numéro postal et lieu • Postcode en plaats • C.P. y ciudad • CAP e località • Posta kodu ve yer

Telefon mit Vorwahl • Phone number (with area code) • Téléphone avec indicatif • Telefoon met kengetal • Teléfono con prefijo • Telefono con prefisso • Şehirlerarası kodla telefon

M3320

E-Mail • email • Courriel • E-mail • Correo electrónico • e-mail • E-Posta

Kaufdatum • Date of purchase • Date d'achat • Datum van aankoop • Fecha de compra • Data d'acquisto • Satın alma tarihi

Datum, Unterschrift des Käufers • Date and owner's signature • Date, signature de l'acheteur • Datum, handtekening van de koper • Fecha, firma del comprador • Data, firma dell'acquirente • Tarih, satın alanın imzası

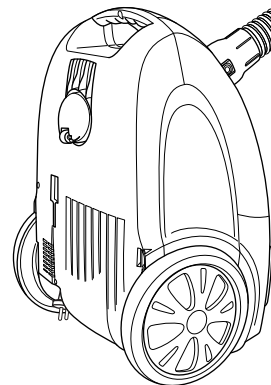

Fehlerbeschreibung • Description of the malfunction • Description du problème • Omschrijving van de fout • Descripción del fallo • Descrizione del difetto • Hata tanımı:

Bitte diesen Abschnitt ausschneiden und dem Gerät beilegen. • Please detach this part and send it in with the appliance. • Veuillez détacher cette partie et la joindre à l'appareil. • Dit deel a.u.b. uitknippen en bij het apparaat leggen. • Por favor, recorte este resguardo y añádelo al aparato. • Per cortesia ritagliare questa sezione e allegarla all'apparecchio. • Lütfen bu bölümü kesin ve cihazın yanına ekleyin.





Royal Appliance International GmbH
Jagenbergstraße 19
41468 Neuss
Germany

servicecenter@dirdevil.de
www.dirdevil.de

+49 (0) 1805 - 10 90 19*
+49 (0) 2131 - 60 90 60 95

DE

* 0,14 €/Minute aus dem deutschen Festnetz, deutscher Mobilfunkhöchstpreis 0,42 €/Minute;

Die Gebühren für Telefonate aus dem Ausland (also außerhalb von Deutschland) richten sich nach den Preisen der jeweiligen ausländischen Anbieter und der jeweils aktuellen Tarife.

GB

* €0.14 per minute from German landlines, maximum German mobile phone tariff €0.42 per minute.

The cost of calls from abroad—outside Germany—depend upon the current prices of the respective foreign telephone company.

FR

*0,14 € par minute depuis le réseau fixe allemand, 0,42 € par minute au maximum depuis le réseau mobile allemand;

Les coûts des appels depuis l'étranger (donc hors de l'Allemagne) dépendent des prix fixés par les opérateurs étrangers et des tarifs actuellement en vigueur.

NL

* 0,14 €/minuut vanuit het Duitse vaste telefoonnet, vanuit het Duitse mobiele netwerk max. 0,42 €/minuut;

De kosten voor telefoongesprekken vanuit het buitenland (dus buiten Duitsland) richten zich naar de prijzen van de betreffende buitenlandse aanbieders en de betreffende actuele tarieven.

ES

* 0,14 €/minuto desde la red fija alemana, precio máximo alemán para telefonía móvil 0,42 €/minuto;

Las tasas para las llamadas telefónicas desde el extranjero (fuera de Alemania) se orientan a los precios de cada servidor extranjero y a las correspondientes tarifas actuales.

IT

* 0,14 €/minuto da rete fissa tedesca, prezzo massimo per la telefonia mobile tedesca 0,42 €/minuto;

Le tariffe delle chiamate dall'estero (ovvero da fuori Germania) dipendono dai prezzi degli operatori telefonici stranieri e dalle tariffe di volta in volta in vigore.

TR

* Almanya'da sabit hatlardan 0,14 €/dakika; Alman mobil telefon azami fiyatı 0,42 €/dakika;

Yurtdışından (yani Almanya dışından) yapılan aramaların ücretleri ilgili yurtdışı operatörün fiyatlarına ve her defasında güncel tarifelerine göre belirlenir.