

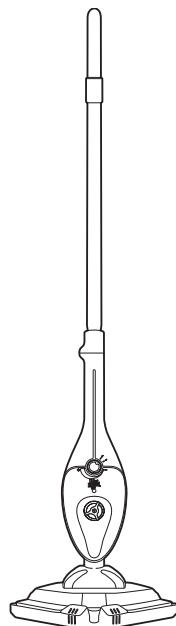

5-IN-1 MULTIFUNCTION STEAM MOP

M325



- DE** Bedienungsanleitung | 5-IN-1 Universal Dampfmopp | 7
EN Instruction Manual | 5-IN-1 Universal Steam Mop | 14
FR Mode d'emploi | Balai vapeur universel 5 EN 1 | 20
ES Manual de instrucciones | 5-IN-1 Mopa multifuncional para vapor | 27
IT Istruzioni per l'uso | Scopa a vapore universale 5 in 1 | 34
PT Instruction Manual | Mopa a vapor universal 5-EM-1 | 41
NL Bedieningshandleiding | 5-IN-1 Universele stoomreiniger | 48
PL Instrukcja obsługi | Wielofunkcyjny mop parowy 5W1 | 55
CZ Návod k obsluze | Univerzální parní mop 5v1 | 62
HU Kezelési útmutató | 5 AZ 1-ben univerzális gőzmop | 69
TR Kullanma kılavuzu | 5'i-1-ARADA Üniversal Buharlı Temizleyici | 76
FI Käyttöohje | 5-IN-1-Yleishöyrymoppi | 83
SE Bruksanvisning | 5-i-1 universalångmopp | 90
DK Betjeningsvejledning | 5-I-1-universaldampmoppe | 97
SK Návod na obsluhu | Univerzálny parný mop 5 v 1 | 104
NO Bruksanvisning | 5-I-1 universaldampenser | 111
GR Οδηγίες χρήσης | Σκούπα ατμού γενικής χρήσης 5-ΣΕ-1 | 118
RO Instrucțiuni de utilizare | 5-în-1 Mop universal cu aburi | 125
BG Упътване за обслужване | 5 В 1 Универсален стим mop | 132
HR Upute za rukovanje | 5-u-1 univerzalna parna metla | 139
LT Naudojimo instrukcija | Universali garų šluota 5 viename | 146
LV Lietošanas instrukcija | Universāla tvaika slotā 5 vienā | 153
EE Kasutusjuhend | 5-IN-1 universaalne aurumopp | 160
SI Navodila za uporabo | Univerzalno parno omelo 5 V 1 | 167

International Services

DE

Royal Appliance International GmbH
Abt. Kundenservice
Jagenbergstraße 19
41468 Neuss
DEUTSCHLAND



de@dirtdevil-service.eu

www.dirtdevil.de



0049 (0) 180 - 501 50 50*



0049 (0) 2131 - 60906095

AT



at@dirtdevil-service.eu



0043 - 720 - 88 49 54**

CH



ch@dirtdevil-service.eu



0041 - 31 - 52 80 557**

BE



be@dirtdevil-service.eu



0032 - 2 - 80 85 065**

LU



lu@dirtdevil-service.eu



00352 - 2 - 08 80 506**

FR



fr@dirtdevil-service.eu



0033 - 9 - 75 18 30 17**

ES



es@dirtdevil-service.eu



0034 - 91 - 19 82 787**

IT



it@dirtdevil-service.eu



0039 - 06 - 94 80 16 18**

PT



pt@dirtdevil-service.eu



00351 - 21 - 11 41 327**

NL



nl@dirtdevil-service.eu



0031 - 20 - 80 85 408**

PL



pl@dirtdevil-service.eu



0048 - 22 - 39 70 223**

CZ



cz@dirtdevil-service.eu



00420 - 2 - 46 01 95 41**

HU



hu@dirtdevil-service.eu



0036 - 1 - 84 80 686**

TR



tr@dirtdevil-service.eu



0090 - 85 03 90 1980**

FI



fi@dirtdevil-service.eu



00358 - 9 - 42 45 04 12**

SE



se@dirtdevil-service.eu



0046 - 84 46 82 150**

DK



dk@dirtdevil-service.eu



0045 - 78 - 77 44 95**

SK



sk@dirtdevil-service.eu



0042 - 12 32 78 45 49**

NO



no@dirtdevil-service.eu



0047 - 21 99 94 89**

GR



gr@dirtdevil-service.eu



0030 - 2 - 11 19 81 203**

RO



ro@dirtdevil-service.eu



0040 - 31 63 03 651**

BG



bg@dirtdevil-service.eu



00359 - 2 - 49 25 116**

HR



hr@dirtdevil-service.eu



00385 - 1 - 6666 441**

LT



li@dirtdevil-service.eu



00370 - 52 14 17 98**

LV



lv@dirtdevil-service.eu



00371 - 66 09 04 70**

EE



ee@dirtdevil-service.eu



00372 - 88 01 167**

SI



si@dirtdevil-service.eu



00386 - 18 88 80 74**

DE

*0,14 €/min aus dem deutschen Festnetz (deutscher Mobilfunkpreis 0,42 €/min).

Die Kosten für Telefonate aus dem Ausland richten sich nach den Gebühren der jeweiligen ausländischen Anbieter und der jeweiligen aktuellen Tarife.

EN

**Charges for calls from abroad depend on the current charges imposed by the respective foreign telephone company and the respective rates.

AT, CH

**Die Kosten für Telefonate aus dem Ausland richten sich nach den Gebühren der jeweiligen ausländischen Anbieter und der jeweiligen aktuellen Tarife.

NL, BE, LU

**De kosten voor telefoongesprekken naar het buitenland zijn afhankelijk van de prijzen van de betreffende buitenlandse aanbieder en de betreffende actuele tarieven.

FR, BE, CH

**Les coûts des appels depuis l'étranger dépendent des prix fixés par les opérateurs étrangers et des tarifs actuellement en vigueur.

IT, CH

**Le tariffe delle chiamate dall'estero dipendono dai prezzi degli operatori telefonici stranieri e dalle tariffe di volta in volta in vigore.

ES

**Los costes de las llamadas telefónicas desde el extranjero dependerán de las tarifas actuales de los diferentes proveedores extranjeros.

PT

**Os preços para telefonemas do estrangeiro baseiam-se nos preços das respetivas operadoras estrangeiras e nas tarifas atualmente em vigor.

PL

**Koszty rozmów z zagranicy (czyli spoza Niemiec) zależą od cen i aktualnych taryf operatorów zagranicznych.

CZ

**Náklady na telefonáty ze zahraničí se řídí poplatky příslušných zahraničních operátorů a aktuálními tarify.

HU

**A külföldről kezdeményezett hívás díja az érintett külföldi szolgáltató árlistája és az adott időpontban érvényes díjszabása szerint.

TR

**Yurtdışı telefon konuşma masrafları ilgili telefon hizmeti sağlayıcısının ücretlerine ve ilgili güncel tarifelere tabiidir.

FI

**Puhelujen hinnat ulkomailta määrittävät kunkin ulkomaisen operaattorin ajankohtaisien hintojen mukaisesti.

SE

**Priset för samtal från utlandet är beroende av respektive lands teleoperatörer och deras aktuella tariffer.

DK

**taksterne for opkald fra lande uden for Tyskland afhænger af den pågældende lokale udbyders priser og de aktuelle takster.

SK

**Náklady na telefonáty zo zahraničia sa riadia poplatkami príslušných zahraničných operátorov a aktuálnymi tarifami.

NO

**Priser for telefonsamtaler fra utenfor Tyskland er avhengig av avgiftene til de respektive leverandørene og de gjeldende prisene deres.

GR

**Οι χρεώσεις για κλήσεις από το εξωτερικό εξαρτώνται από τις τιμές των εκάστοτε αλλοδαπών παρόχων και των πακέτων χρέωσης που ισχύουν κάθε φορά.

RO

**Costurile pentru apelurile din străinătate sunt funcție de taxele practicate de ofertanții respectivi din străinătate și a tarifelor respective actuale.

BG

**Разходите за телефонни разговори от чужбина се ръководят от таксите на съответните чуждестранни доставчици и съответните актуални тарифи.

HR

**Troškovi telefonskih poziva iz inozemstva ravnaju se prema pristojbama odgovarajućih inozemnih davatelja usluga i važećih tarifa.

LT

**skambinant telefonu iš užsienio, kaina priklauso nuo tos šalies ryšio paslaugų teikėjo taikomų mokesčių ir galiojančių įkainių.

LV

**telefona sarunu izmaksas zvaniem no ārzemēm balstās uz attiecīgā ārvalstu telefonsakaru pakalpojumu sniedzēja maksām un attiecīgi pašreizējiem tarifiem.

EE

**kõnele maksumus välismaalt oleneb vastava teenusepakkuja tasudest ning kehtivatest tariifidest.

SI

**cena telefonskih pogovorov iz tujine je odvisna od cene posameznih tujih telefonskih operaterjev in njihove tarife.

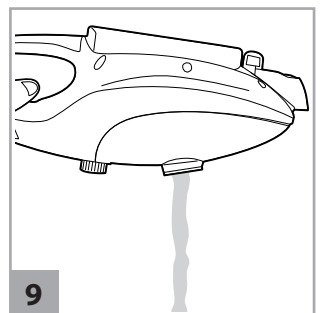
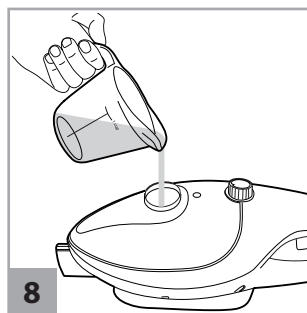
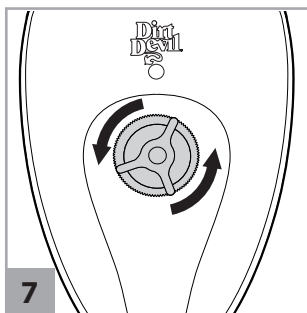
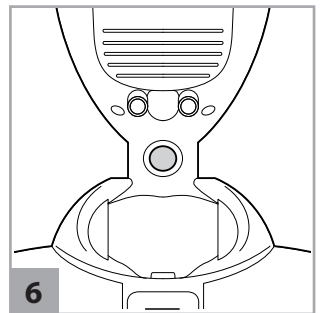
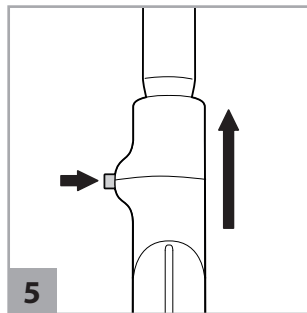
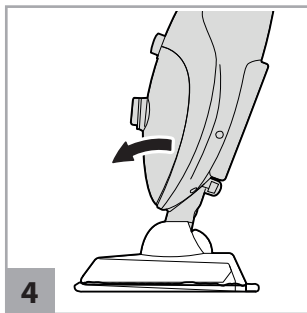
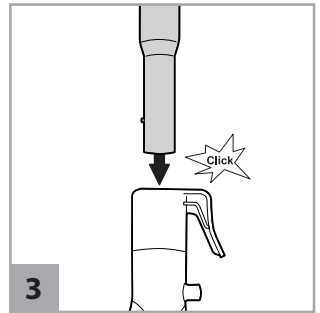
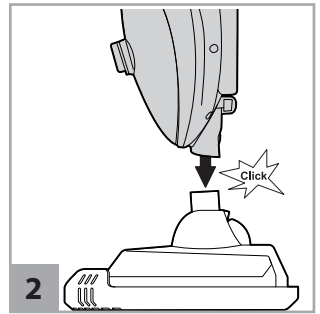
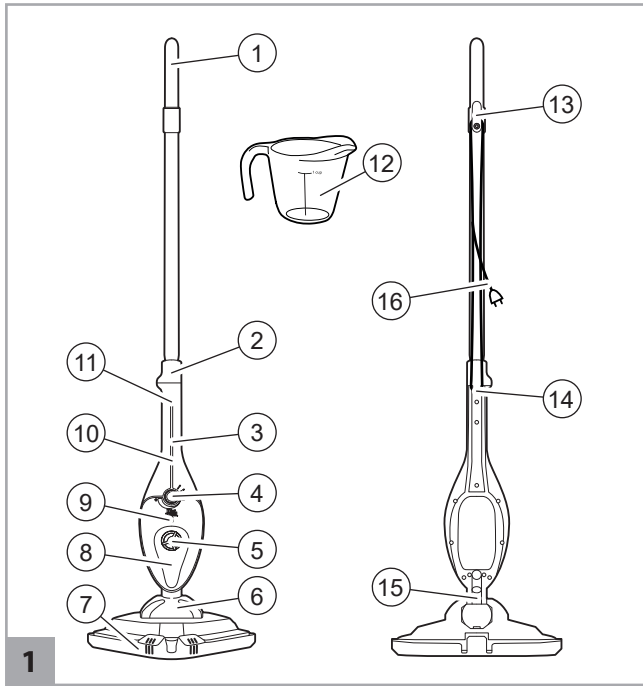

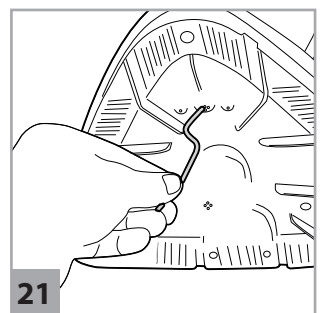
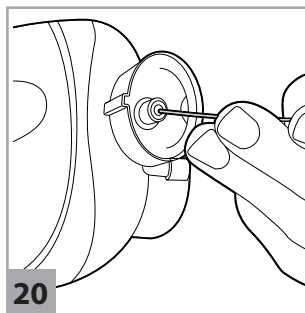
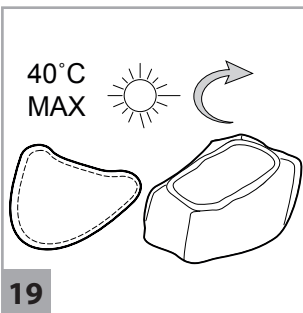
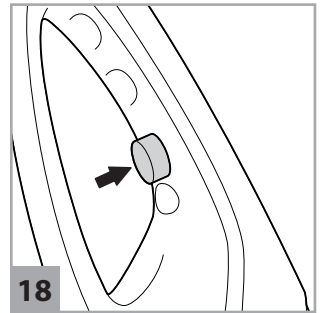
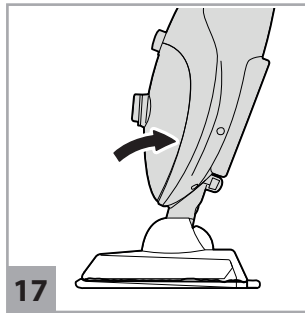
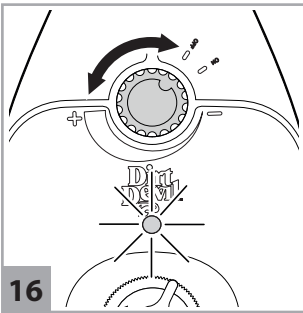
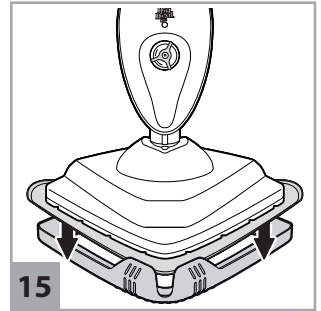
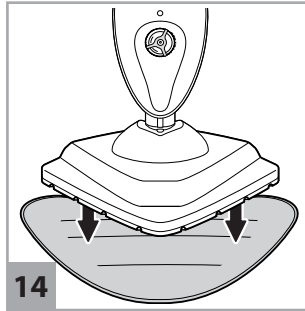
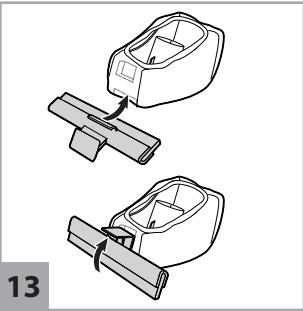
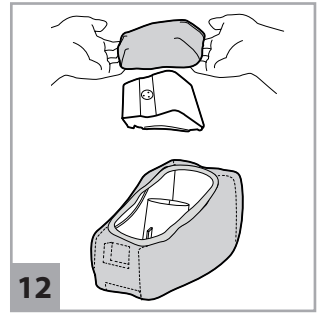
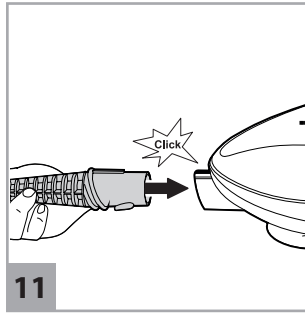
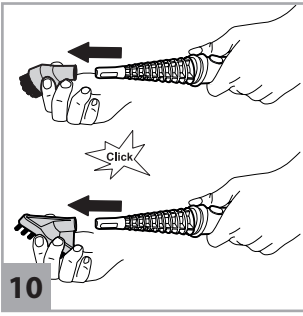

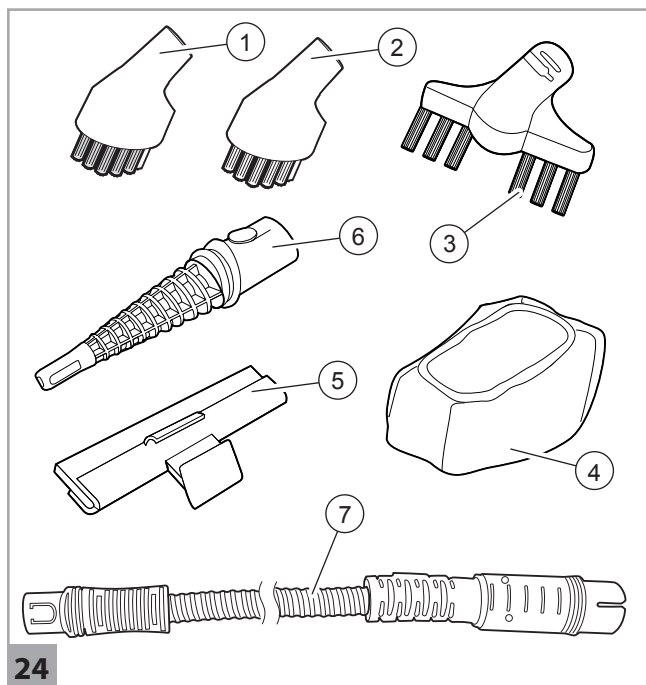
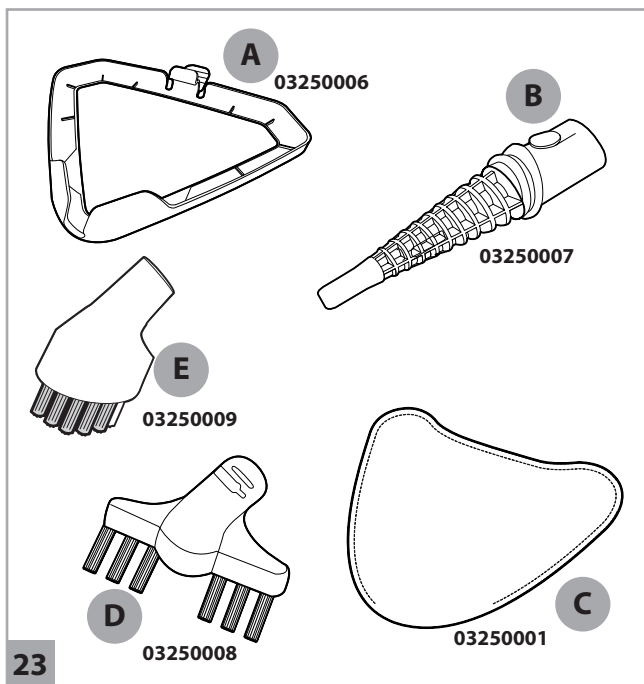
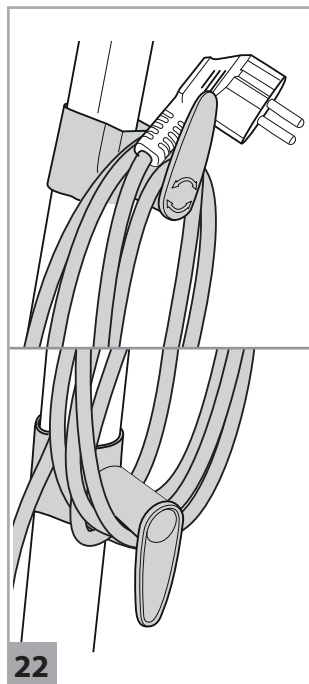

Vielen Dank!

Es freut uns, dass Sie sich für ein Dirt-Devil-Produkt entschieden haben. Wir wünschen Ihnen viel Freude mit dem Gerät und danken Ihnen für den Kauf!

Weitere Informationen zu Ihrem Produkt finden Sie in dieser Bedienungsanleitung und auf unserer Webseite www.dirtdevil.de. Unseren Dirt-Devil-Kundendienst erreichen Sie über die auf Seite 2 angegebenen Kontaktdetails.

Technische Daten

Geräteart	Steamer
Modellname, Modell	M325
Spannung	220 – 240 V ~, 50 Hz
Leistung	1300 W
Wassertankvolumen	0,33 l
Gewicht	2,1 kg
Stromkabellänge	5 m

Umweltschutz und Entsorgung



Gerät nicht über den Hausmüll entsorgen. Ihre Gemeindeverwaltung oder Ihr Fachhändler gibt Ihnen Auskunft über die ordnungsgemäße Entsorgung.



Gewährleistung

Als Gewährleistungsmindeststandard gilt, soweit Sie das Gerät als Verbraucher innerhalb der Europäischen Union erworben haben, die jeweilige Umsetzung der EU-Richtlinie 2011/83/EU in nationales Recht. In Nicht-EU-Ländern gelten die im jeweiligen Land gültigen Mindestansprüche der Gewährleistung.



IPX4

Schutzklasse I, IPX4 (spritzwassergeschützt)



WARNUNG – Heißer Dampf! Verbrühungsgefahr.



Technische und gestalterische Änderungen im Zuge stetiger Produktverbesserungen vorbehalten.

© Royal Appliance International GmbH

SICHERHEITSHINWEISE

zur Bedienungsanleitung

Lesen Sie diese Bedienungsanleitung vollständig durch, bevor Sie mit dem Gerät arbeiten. Bewahren Sie diese Bedienungsanleitung gut auf. Falls Sie das Gerät an Dritte weitergeben, geben Sie auch diese Bedienungsanleitung mit. Die Nichtbeachtung dieser Bedienungsanleitung kann zu schweren Verletzungen oder Schäden am Gerät führen. Für Schäden, die aufgrund der Nichtbeachtung dieser Bedienungsanleitung entstehen, übernehmen wir keine Haftung. Wichtige Hinweise außerhalb dieses Kapitels sind wie folgt gekennzeichnet:

WARNUNG!

Warnt vor Gefahren für Ihre Gesundheit und zeigt mögliche Verletzungsrisiken auf.

ACHTUNG!

Weist auf mögliche Gefährdungen für das Gerät und andere Gegenstände hin.

HINWEIS

Hebt Tipps und Informationen hervor.

Sie können diese Bedienungsanleitung auch von unserer Webseite herunterladen:

www.dirtdevil.de

zu bestimmten Personengruppen

■ Das Gerät kann von Kindern ab 8 Jahren und von Personen mit verringerten physischen, sensorischen oder mentalen Fähigkeiten oder Mangel an Erfahrung und/oder Wissen benutzt werden, wenn sie beaufsichtigt werden oder bezüglich des sicheren Gebrauchs des Geräts unterwiesen wurden und die daraus resultierenden Gefahren verstanden haben.

- Verpackungsmaterialien und Kleinteile dürfen nicht zum Spielen verwendet werden. Es besteht Erstickungsgefahr.
- Reinigung und Benutzerwartung dürfen nicht durch Kinder ohne Beaufsichtigung durchgeführt werden. Kinder dürfen nicht mit dem Gerät spielen.
- Kinder, die jünger als 8 Jahre sind, sollten vom Gerät und vom Stromkabel ferngehalten werden, solange das Gerät eingeschaltet ist, mit der Steckdose verbunden ist oder abkühlt.
- Personen mit Sensibilitätsstörung, insbesondere verminderter Empfindlichkeit für Temperaturunterschiede, müssen beim Einsatz dieses Geräts sehr vorsichtig sein.

zu heißem Dampf

WARNUNG!

Heißer Dampf und heiße Oberflächen! Verbrühungsgefahr.

- Richten Sie den Dampfstrahl niemals auf Personen, Tiere oder Pflanzen. Richten Sie den Dampfstrahl nur auf den zu reinigenden Untergrund. Achten Sie selbst dann darauf, dass keine Körperteile unter den Dampfstrahl gelangen.
- Richten Sie den Dampfstrahl nicht auf elektrische Geräte, Steckdosen, Kabel usw. Es besteht die Gefahr eines elektrischen Schlags.
- Das Gerät hält zum Reinigen Dampf unter Druck bereit. Selbst nachdem Sie das Gerät ausgeschaltet haben, steht noch ca. 30 Minuten heißer Dampf zur Verfügung. Lassen Sie direkt nach dem Ausschalten den überschüssigen Dampf ab, indem Sie die Dampftaste Handdampfreiniger (Abb. /③) drücken.

- Benutzen Sie das Gerät nicht zum Reinigen von Druckbehältern, Behältern, die mit Flüssigkeiten gefüllt sind oder deren Inhalt Sie nicht kennen. Es besteht Berst- und Explosionsgefahr.
- Lassen Sie das heiße Gerät und Zubehörteile abkühlen, bevor Sie diese berühren. Tragen Sie das Gerät nur am Handgriff.
- Achten Sie darauf, dass Sie das Gerät nicht zu lang auf einer Stelle oder mit einem feuchten oder nassen Mikrofaserpad benutzen. Anderenfalls kann der Untergrund beschädigt werden. Sorgen Sie während und nach den Reinigungsarbeiten für eine gute Belüftung.
- Wenn Sie sich unsicher sind, ob Ihr Bodenbelag für die Dampfreinigung geeignet ist, fragen Sie zuerst den Hersteller und lassen Sie sich die Verträglichkeit bestätigen. Anderenfalls kann der Untergrund beschädigt werden. Testen Sie das Gerät an einer versteckten Stelle.

zur Stromversorgung

Das Gerät wird mit elektrischem Strom betrieben. Dabei besteht grundsätzlich die Gefahr eines elektrischen Schlags.

Achten Sie daher auf Folgendes:

- Richten Sie den Dampfstrahl niemals auf Geräte, die Elektronikkomponenten enthalten, wie das Innere eines Backofens. Halten Sie den Dampfstrahl von Steckdosen und dem Stromkabel fern. Steckdosen und Stromkabel dürfen nicht mit Hitze oder Dampf in Kontakt kommen. Anderenfalls kann das Stromkabel beschädigt werden, was zu einem elektrischen Schlag führen kann.
- Tauchen Sie das Gerät niemals in Wasser oder andere Flüssigkeiten.

- Befüllen Sie den Wassertank ausschließlich nach Beendigung des Reinigungsvorgangs und wenn der Stecker gezogen ist. Füllen Sie den Wassertank vorsichtig mit dem Messbecher. Achten Sie darauf, dass andere Teile des Geräts trocken bleiben.
- Ziehen Sie nach dem Gebrauch und vor der Benutzerwartung den Stecker aus der Steckdose.
- Transportieren Sie das Gerät niemals am Stromkabel. Wickeln Sie das Stromkabel vor dem Gebrauch vollständig ab.
- Wenn Sie das Stromkabel aus der Steckdose herausziehen wollen, ziehen Sie immer direkt am Stecker. Ziehen Sie niemals am Stromkabel.
- Achten Sie darauf, dass das Stromkabel nicht geknickt, eingeklemmt oder überfahren wird, mit Hitzequellen in Berührung kommt oder zur Stolperfalle wird.
- Kontrollieren Sie das Stromkabel vor dem Gebrauch auf eventuelle Beschädigungen. Verwenden Sie kein Gerät mit einem defekten Kabel oder Stecker.
- Falls Sie ein Verlängerungskabel benötigen, benutzen Sie nur sicherheitsgeprüfte, spritzwassergeschützte, einfache Verlängerungskabel (keine Mehrfachsteckdosen), die für die Leistungsaufnahme des Geräts ausgelegt sind.
- Vergewissern Sie sich vor der Reinigung oder Wartung des Geräts, dass das Gerät ausgeschaltet und ausgesteckt ist.
- Lassen Sie das Gerät nicht unbeaufsichtigt, solange der Stecker in der Steckdose steckt.

bei defektem Gerät

Wenn das Gerät oder das Stromkabel beschä-

digt ist, muss es durch den Hersteller, seinen Kundendienst oder eine ähnlich qualifizierte Person ersetzt werden, um Gefährdungen zu vermeiden.

■ Verwenden Sie das Gerät nicht, falls es heruntergefallen, beschädigt oder undicht ist, in Wasser getaucht oder im Freien gelassen wurde.

■ Geben Sie ein defektes Gerät zur Reparatur an einen autorisierten Fachbetrieb oder den Dirt-Devil-Kundendienst, > „International Services“ auf Seite 2.

zur bestimmungsgemäßen

Verwendung

Das Gerät darf nur im Haushalt eingesetzt werden. Es ist für eine gewerbliche Nutzung nicht geeignet. Verwenden Sie das Gerät ausschließlich zum Reinigen normal verschmutzter Oberflächen, die der hohen Temperatur, dem Druck und der Feuchtigkeit des heißen Dampfes standhalten.

Bei vorsichtiger und geübter Anwendung kann das Gerät auch zum Auffrischen von Teppichen, Vorhängen, Kleidung usw. eingesetzt werden. Jede weitere Verwendung gilt als nicht bestimmungsgemäß und ist untersagt.

Verboten ist insbesondere:

- Die Verwendung
 - in der Nähe von explosiven oder leicht entflammbaren Substanzen oder Druckbehältern
 - Feuer-, Explosions- und Berstgefahr!
 - als Raumbefeuchter oder Raumheizung
 - von Nicht-Originalzubehör
 - Beeinträchtigung der Gerätesicherheit!
 - im Freien
 - Zerstörungsgefahr durch Regen und Schmutz!

- Das Dampfreinigen von
 - Personen, Tieren oder Pflanzen sowie Kleidung, die noch getragen wird
 - Oberflächen, die gesundheitsgefährdende Stoffe enthalten. Der heiße Dampf kann diese Stoffe freisetzen.
 - Textilien aus Acryl, Dralon, Samt oder Leinen. Sie können beschädigt werden.
 - ungehärteten Glasoberflächen. Sie können aufgrund eines Hitzeschocks springen.
 - Leder, Möbeln, unversiegelten, lackierten, geölten oder gewachsenen Holz- oder Parkettfußböden sowie Oberflächen aus weichem oder glänzendem Kunststoff. Sie können beschädigt werden.

■ Das Füllen des Wassertanks mit anderen Flüssigkeiten als kaltes Wasser. Zusätze im Wassertank machen das Gerät unsicher. Heißes oder kochendes Wasser beschädigt das Gerät.

■ Die Verwendung des Geräts mit leerem Wassertank oder ohne Tankdeckel

■ Das Hineinstecken von Gegenständen in Geräteöffnungen

■ Selbstständige Reparaturen
→ Verletzungsgefahr und Erlöschen des Anspruchs auf kostenfreien Ersatz.

zur Aufbewahrung

- Bewahren Sie das Gerät an einem kühlen, trockenen Ort außer Reichweite von Kindern auf.
- Stellen Sie vor der Aufbewahrung sicher, dass der Wassertank leer und sauber ist.

zur Entsorgung

■ Entsorgen Sie das Gerät nach Ende seiner Lebensdauer umweltschonend, „Umweltschutz und Entsorgung“ auf Seite 7.

Vorbereitungen

Gerät kennenlernen

Abb. 1: ① Griff; ② Entriegelungstaste; ③ Dampfstaste Handdampfreiniger (nicht sichtbar); ④ Dampfreigler; ⑤ Tankdeckel; ⑥ Bodendüse; ⑦ Teppichgleiter; ⑧ Wassertank; ⑨ Betriebsanzeige; ⑩ Gerätekörper; ⑪ Griff Handdampfreiniger; ⑫ Messbecher (optional); ⑬ Schnellentriegelung Kabel; ⑭ Kabel; ⑮ Entriegelung Bodendüse; ⑯ Schnellentriegelung Kabel

Accessoires (optional):

Abb. 24: ① Kunststoffbürste; ② Metallbürste; ③ Fugenbürste; ④ Textilauffrischer; ⑤ Glasabzieher; ⑥ Jet-Düse; ⑦ Verlängerungsschlauch

Auspacken und montieren

① Überprüfen Sie den ausgepackten Inhalt auf Vollständigkeit. Sollten Sie einen Transportschaden bemerken oder sollte etwas fehlen, wenden Sie sich umgehend an Ihren Händler. ② Stecken Sie den Gerätekörper auf die Bodendüse (Abb. 2). ③ Stecken Sie den Griff in den Gerätekörper. Halten Sie den Gerätekörper fest, wenn Sie den Griff montieren oder entfernen (Abb. 3). ④ Stellen Sie den Dampfreiniger aufrecht hin, indem Sie den Gerätekörper nach vorne drücken, bis er einrastet (Abb. 4).

Wassertank füllen



WARNUNG!

Heiße Oberfläche! Füllen Sie den Wassertank erst auf, wenn das Gerät abgekühlt ist.

① Wenn der Wassertank während des Reinigungsvorgangs aufgefüllt werden muss, schalten Sie den Dampfreiniger aus und lassen Sie ihn abkühlen. ② Drücken Sie die Entriegelungstaste und entfernen Sie den Griff vom Gerätekörper (Abb. 5). ③ Drücken Sie die Entriegelung Bodendüse und entfernen Sie die Bodendüse vom Gerätekörper (Abb. 6). ④ Legen Sie den Gerätekörper auf eine ebene Fläche. ⑤ Drehen Sie den Tankdeckel gegen den Uhrzeigersinn und nehmen Sie ihn ab (Abb. 7). ⑥ Benutzen Sie den Messbecher, um den Wassertank mit 330 ml (2 x 165 ml) Wasser zu füllen (Abb. 8). ⑦ Setzen Sie den Tankdeckel wieder auf die Tanköffnung und drehen Sie ihn im Uhrzeigersinn fest.

Gerät an den Strom anschließen

① Stellen Sie sicher, dass der Dampfreiniger ausgeschaltet ist. ② Wickeln Sie das Kabel vollständig von den Schnellentriegelungen ab (Abb. 1/⑬ und ⑯). ③ Stecken Sie den Stecker in eine Steckdose.

Dampfreinigen



WARNUNG!

Seien Sie bei der Reinigung auf Treppen besonders vorsichtig.



ACHTUNG!

Saugen Sie Ihre Teppiche vor der Dampfreinigung gründlich und stellen Sie sicher, dass Ihre Hartböden sauber und frei von Schmutzkörnern sind.

HINWEIS:

Wenn der Dampfreiniger überhitzt, geht er aus: Schalten Sie ihn aus und lassen Sie ihn mindestens 2 bis 4 Stunden abkühlen.

Hartböden reinigen



ACHTUNG!

Benutzen Sie den Dampfreiniger nie ohne an der Bodendüse angebrachtes Mikrofaserpad.

① Legen Sie das Mikrofaserpad mit der weißen Seite nach oben auf den Boden. Platzieren Sie die Bodendüse auf dem Mikrofaserpad und vergewissern Sie sich, dass es die gesamte Bodendüse bedeckt (Abb. 14). ② Stecken Sie den Stecker in eine Steckdose. ③ Bringen Sie den Dampfreigler in die Position 'ON' (Abb. 16). → Die Betriebsanzeige leuchtet rot. Der Dampfreiniger beginnt mit dem Aufwärmen und ist nach ca. 30 s einsatzbereit. ④ Drehen Sie den Dampfreigler in die gewünschte Position (Abb. 16). → Der Dampfstrahl wird automatisch aktiviert. ⑤ Stellen Sie einen Fuß auf die Bodendüse und ziehen Sie den Griff nach hinten (Abb. 17). ⑥ Bewegen Sie den Dampfreiniger langsam vorwärts und rückwärts über den Fußboden. ⑦ Bringen Sie den Dampfreigler in die Position 'OFF'. → Der Dampfreiniger kühlt ab, die Betriebsanzeige erlischt. ⑧ Ziehen Sie den Stecker aus der Steckdose. ⑨ Wenn der Dampfreiniger abgekühlt ist, drücken Sie eine Ecke des Mikrofaserpads mit dem Fuß nach unten und heben Sie den Dampfreiniger an, um das Pad zu lösen. ⑩ Lassen Sie das Mikrofaserpad an der Luft trocknen oder waschen Sie es.

Teppiche auffrischen



ACHTUNG!

Benutzen Sie den Dampfreiniger nie ohne an der Bodendüse angebrachtes Mikrofaserpad. Benutzen Sie den Teppichgleiter nur zum Auffrischen von Teppichen.

Siehe > "Hartböden reinigen" auf Seite 11. Benutzen Sie zusätzlich den Teppichgleiter.

➊ Schieben Sie die Bodendüse mit dem Mikrofaserpad vorne in den Teppichgleiter. Drücken Sie dann den hinteren Teil der Bodendüse in die Klammer (Abb. 15). ➋ Wenn der Dampfreiniger abgekühlt ist, drücken Sie die Klammer mit einem Fuß nach unten und heben Sie den Dampfreiniger an, um den Teppichgleiter zu entfernen.

Gerät als Handdampfreiniger verwenden



ACHTUNG!

Benutzen Sie den Glasabzieher nie auf kalten Glasflächen und Fenstern, sie können beschädigt werden.

➊ Montieren Sie das gewünschte Zubehörteil, > "Zubehör montieren" auf Seite 12. ➋ Stecken Sie den Stecker in eine Steckdose. ➌ Bringen Sie den Dampfgregler in die Position 'ON' (Abb. 16). → Die Betriebsanzeige leuchtet rot. Der Dampfreiniger beginnt mit dem Aufwärmen und ist nach ca. 30 s einsatzbereit. ➍ Drehen Sie den Dampfreiniger in die gewünschte Position (Abb. 16). ➎ Drücken Sie kurz die Dampftaste Handdampfreiniger, um Dampf zu erzeugen (Abb. 18). ➏ Bringen Sie den Dampfgregler in die Position 'OFF'. → Der Dampfreiniger kühlt ab, die Betriebsanzeige erlischt. ➐ Ziehen Sie den Stecker aus der Steckdose. ➑ Wenn der Dampfreiniger abgekühlt ist, entfernen Sie das Zubehör.

Zubehör montieren

Bürsten montieren

➊ Drücken Sie die Bürste und die Jet-Düse fest zusammen, bis Sie ein Klicken hören (Abb. 10). ➋ Drücken Sie die Jet-Düse in den Gerätekorpus, bis Sie ein Klicken hören (Abb. 11).

Textilauffrischer montieren

➊ Stülpen Sie das Textilpad über den Textilaufsatz (Abb. 12). ➋ Drücken Sie den Textilaufsatz in den Gerätekorpus. Er wird nicht einrasten. Ziehen Sie daran, um sicherzustellen, dass er fest sitzt.

Glasabzieher montieren

➊ Stülpen Sie das Textilpad über den Textilaufsatz (Abb. 12). ➋ Haken Sie den Glasabzieher in die Vertiefung des Textilauffrischers ein. Drücken Sie beides zusammen (Abb. 13). ➌ Drücken Sie den Textilaufsatz in den Gerätekorpus. Er wird nicht einrasten. Ziehen Sie daran, um sicherzustellen, dass er fest sitzt.

Gerät aufbewahren



ACHTUNG!

Bewahren Sie den Dampfreiniger niemals mit angebrachtem Mikrofaserpad auf. Bewahren Sie ihn auf einem feuchtigkeitsbeständigen Untergrund auf.

➊ Stellen Sie den Dampfreiniger aufrecht hin, indem Sie den Gerätekorpus nach vorne drücken, bis er einrastet (Abb. 4). ➋ Ziehen Sie den Stecker aus der Steckdose und wickeln Sie das Kabel über die Schnellentriegelungen (Abb. 22).

Gerät warten

Wassertank leeren



WARNUNG!

Heiße Oberfläche! Leeren Sie den Wassertank nur, wenn der Dampfreiniger abgekühlt ist.

- ➊ Schalten Sie den Dampfreiniger aus und ziehen Sie den Stecker aus der Steckdose. Lassen Sie den Dampfreiniger abkühlen.
- ➋ Drücken Sie die Entriegelungstaste und entfernen Sie den Griff vom Gerätekorpus (Abb. 5).
- ➌ Drücken Sie die Entriegelung Bodendüse und entfernen Sie die Bodendüse vom Gerätekorpus (Abb. 6).
- ➍ Legen Sie den Gerätekorpus auf eine ebene Fläche.
- ➎ Drehen Sie den Tankdeckel gegen den Uhrzeigersinn und nehmen Sie ihn ab (Abb. 7).
- ➏ Schütten Sie das übrig gebliebene Wasser in ein Waschbecken (Abb. 9).
- ➐ Setzen Sie den Tankdeckel wieder auf den Tank und drehen Sie ihn im Uhrzeigersinn fest.

Mikrofaser- und Textilpad waschen



ACHTUNG!

Verwenden Sie keine Bleichmittel oder Weichspüler, wenn Sie das Mikrofaser- oder Textilpad waschen.

- ➊ Waschen Sie das Mikrofaserpad in der Waschmaschine (max. 40 °C) oder waschen Sie das Textilpad von Hand (Abb. 19).
- ➋ Lassen Sie das gewaschene Pad mindestens 24 Stunden vollständig trocknen.

Verstopfungen beseitigen



ACHTUNG!

Benutzen Sie keine scharfen Gegenstände, um Verstopfungen zu beseitigen.

- ➊ Entfernen Sie die Bodendüse vom Gerätekorpus (Abb. 6).
- ➋ Entfernen Sie den Griff vom Gerätekorpus (Abb. 5).
- ➌ Stecken Sie einen kleinen, dünnen Gegenstand (z. B. eine aufgebogene Büroklammer), in die Düse, um die Verstopfung zu beseitigen (Abb. 20).
- ➍ Entfernen Sie das Mikrofaserpad von der Bodendüse und stecken Sie einen kleinen, dünnen Gegenstand (z. B. eine aufgebogene Büroklammer) in die Dampföcher, um Verstopfungen zu beseitigen (Abb. 21).

Zubehör

- 1 Teppichgleiter – 03250006 (Abb. 23/A)
- 1 Jet-Düse – 0325007 (Abb. 23/B)
- 1 Mikrofaserpad – 0325001 (Abb. 23/C)
- 1 Fugenbürste – 0325008 (Abb. 23/D)
- 1 Plastikbürste – 0325009 (Abb. 23/E)

Problembhebung



WARNUNG!

Bevor Sie sich auf Problemsuche begeben, schalten Sie das Gerät aus. Verwenden Sie niemals ein defektes Gerät.

Bevor Sie unseren Dirt-Devil-Kundendienst kontaktieren oder das Gerät an den Dirt-Devil-Kundendienst senden, finden Sie vorab viele zusätzliche Hinweise im Servicebereich unserer Webseite zur Lösung und Behebung von Problemen.

www.dirtdevil.de/service

Thank you!

We are pleased that you decided to purchase a Dirt Devil product. We hope you enjoy using your appliance and we would like to thank you for your purchase.

You will find further information on your product in this operating manual and on our website www.dirtdevil.de. To contact our service team, refer to the contact details on page 2.

Technical data

Type of appliance	Steamer
Model name, model	M325
Voltage	220 – 240 V ~, 50 Hz
Power	1300 W
Water capacity	0.33 l
Weight	2.1 kg
Connection cord length	5 m

Environmental protection and disposal



Do not dispose of the appliance with the domestic waste. Your local authority or your dealer can provide information about proper disposal.



Warranty

If you have purchased the appliance as a consumer within the European Union, the respective national legislation implemented as per EU Directive 2011/83/EU applies as the minimum warranty standard. In non-EU countries the minimum warranty requirements in the respective country apply.



Protection class I, IPX4 (splash-proof)



WARNING - Hot steam! Danger of scalding.



We reserve the right to make changes to technical and design specifications in the interest of continuous product improvement.

© Royal Appliance International GmbH

SAFETY INSTRUCTIONS

About the operating manual

Read this operating manual completely before using the appliance. Keep the operating manual for reference. If you pass the appliance on to third parties, it must be accompanied with the operating manual. Failure to adhere to this operating manual can lead to serious injuries or damage to the appliance. We assume no liability for damage caused as a result of failure to adhere to this operating manual.

Important information not included in this chapter is indicated as follows:



WARNING!

Warns of health hazards and identifies possible risks of injury.

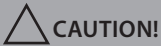

CAUTION!

Indicates possible dangers to the appliance or other objects.

NOTE

Highlights tips and information.

You can also download this operating manual from our website:

www.dirtdevil.de

Concerning certain groups of persons

- This appliance can be used by children aged 8 or older and persons with impaired physical, sensory or mental abilities, or insufficient experience or knowledge, providing they are supervised or have been instructed in the proper use of the appliance and understand the risks involved.
- Packing material and small parts must not be used as toys. There is risk of asphyxiation.

- Children must not perform cleaning or user maintenance tasks without supervision. Children must not play with the appliance.
- Children under the age of 8 years should be kept away from the appliance and the connection cord whilst the appliance is switched on, plugged in at the socket or cooling down.
- People with sensory problems, especially with reduced sensitivity to temperature differences, must use great caution when working with this appliance.

About hot steam



WARNING!

Hot steam and hot surfaces! Danger of scalding.

- Never direct the steam jet at persons, animals or plants. Always point the steam jet downwards towards the surface to be cleaned. Take care that parts of your body never get into the steam jet.
- Do not direct the steam jet at electrical appliances, sockets, cables, etc. There is a risk of electric shock.
- The appliance produces steam under pressure. Even after you have switched off the appliance, hot steam will be available for approx. 30 more minutes. Release excess steam right after switching off by pressing the handheld steam trigger (Fig. 4/3).
- Do not use the appliance to clean pressure containers, containers which are filled with liquids, or containers if you do not know what they contain. There is a danger of them bursting or exploding.

- Let the hot appliance and its accessories cool off before touching them. Only carry the appliance by its handle.
- Take care not to use the steam cleaner on one spot for too long or with a damp or wet microfibre pad attached. Otherwise the surface below might be damaged. Provide adequate ventilation during and after your cleaning work.
- If you are unsure whether your flooring is suitable for cleaning with hot steam, always first ask the manufacturer of the flooring and have its compatibility confirmed. Otherwise the surface underneath might be damaged. Test the steamer on a hidden area.

About the power supply

The appliance is operated with electrical current. Thus there is always risk of electrical shock. You must therefore observe the following:

- Steam must not be directed towards equipment containing electrical components, such as the interior of ovens. Keep the jet of steam away from sockets and the power cord of the appliance. Sockets and power cords must not come into contact with any sources of heat or damp. Otherwise there is a danger of the power cord getting damaged which could lead to an electric shock.
- Never immerse the appliance in water or other liquids.
- Only fill up the water tank after completing cleaning and when the plug is unplugged. Always fill the water tank carefully using a measuring jug. Keep the other parts of the appliance dry.

- Unplug the appliance after use and before performing user maintenance.
- Never carry the appliance by its power cord. Always completely uncoil the power cord before use.
- If you want to pull the connection cord out of the socket, always pull directly on the plug. Never pull on the connection cord.
- Ensure that the connection cord is not bent, pinched or run over. Keep it away from heat sources and make sure it does not become a tripping hazard.
- Always check the connection cord for possible damage before using the appliance. Do not use a connection cord with a damaged cord or plug.
- If you must use an extension cord, use only safety-certified, water-protected single extension cords (no multi-socket distributors) designed for the power consumption of the appliance.
- Before cleaning or performing maintenance on the appliance, ensure that the appliance is switched off and that the cord is not connected.
- Do not leave the appliance unsupervised while it is plugged in.

If the appliance is faulty

If the appliance or the connection cord is damaged, have it replaced by the manufacturer, the manufacturer's customer service department or a similarly qualified person in order to prevent hazards.

- Do not use the appliance if it has been dropped, damaged, immersed in water or left outdoors or if it is leaking.

■ Hand over a faulty appliance to an authorised dealer or send it to the Dirt Devil customer service department for repairs, >“International Services“ on page 2.

About proper use

This appliance is intended for domestic use only. It is not suitable for industrial or commercial use. Only use the appliance to clean regular dirt from surfaces that can withstand the high temperature, pressure, and moisture of hot steam. Used with due care and skill, the steam cleaner can also be used to refresh carpets, curtains, clothing, etc. Any other use is considered improper use and is prohibited.

The following in particular is prohibited:

- Use
 - near explosive or easily flammable substances or on pressurised containers.
 - Risk of fire, explosion and container bursting!
 - as a humidifier or as a space-heating system
 - of non-original accessories
 - Impairment of appliance safety!
 - outdoors
 - Risk of damage due to rain and dirt!
- Steam cleaning
 - persons, animals or plants, including clothing that is still being worn.
 - surfaces which contain materials that are hazardous to health. The hot steam might release these materials.
 - textiles made from acrylic fibre, dralon, velvet or linen. These might be damaged.
 - non-tempered glass surfaces. These might crack as a result of heat shock.

- leather, furniture, unsealed, lacquered, oiled or waxed wood or parquet flooring, or surfaces made of soft or shiny plastic material. These might be damaged.

■ Filling the water tank with liquids other than cold water. Additives in the water tank make using the appliance unsafe. Hot or boiling water will damage the appliance.

■ Operation of the appliance when the water tank is empty or without the tank lid.

■ Sticking objects into the appliance’s openings.

■ Carrying out repairs yourself
→ Risk of injury and loss of entitlement to free replacement!

About storage

■ Store the appliance in a cool, dry place away from children.

■ Before storing the appliance make sure the water tank is thoroughly clean and empty.

About disposal

■ At the end of its service life, dispose of the appliance in an environmentally friendly manner as described, >“Environmental protection and disposal“ on page 14.

Preparatory work

Getting to know the appliance

Fig. 1: ① handle; ② handheld release button; ③ handheld steam trigger (hidden); ④ steam control dial; ⑤ water tank cap; ⑥ floorhead; ⑦ carpetglider; ⑧ water tank; ⑨ power-on indicator; ⑩ main body; ⑪ handle of handheld steam cleaner; ⑫ measuring jug (optional); ⑬ quick cord release hook; ⑭ cord; ⑮ floorhead release button; ⑯ quick cord release hook

Accessories (optional):

Fig. 24: ① plastic brush; ② wire brush; ③ crevice brush; ④ utility head + pad; ⑤ squeegee; ⑥ jet nozzle; ⑦ extension hose;

Unpacking and assembling

1. ① Unpack the contents and check they are complete. If you notice any transport damage or if anything is missing, contact your dealer immediately.
2. ② Connect main body and floorhead (Fig. 2).
3. ③ Connect main body and handle. Grip the body while connecting or removing the handle (Fig. 3).
4. ④ Stand steamer upright by pushing the main body forward to lock into position (Fig. 4).

Filling the water tank



WARNING!

Hot surface! Only refill the water tank when the steamer is cooled down.

1. ① When steamer needs to be refilled during use, switch steamer off and let it cool down. ② Push handheld release button and disconnect handle from the main body (Fig. 5) ③ Push handheld release button and disconnect main body from floorhead (Fig. 6).
4. ④ Place main body on flat surface. ⑤ Twist water tank cap anti clockwise and lift to remove (Fig. 7).
6. ⑥ Use measuring jug to fill the tank with 330 ml (2 x 165 ml) of water (Fig. 8). ⑦ Replace water tank cap and twist clockwise to tighten.

Connecting the appliance

1. ① Make sure the steamer is switched off. ② Unwind cord completely from the quick cord release hooks (Fig. 1/⑬ and ⑯). ③ Insert the plug into a mains socket.

Cleaning



WARNING!

Take extra care when cleaning on stairs.



CAUTION!

Vacuum you carpets thoroughly and ensure hard floor areas are free from grit and debris before using the appliance.

NOTE:

The steamer will turn off if it overheats. Turn it off and let it cool down for at least 2 to 4 hours.

Cleaning hard floors



CAUTION!

Never use the steamer without a microfibre pad attached to the floorhead.

1. ① Place microfibre pad on the floor with the white side facing up. Place floorhead on the microfibre pad and make sure it covers the entire floorhead (Fig. 14).
2. ② Insert plug into a mains socket. ③ Turn steam control dial to 'ON' (Fig. 16). → The power-on indicator turns red. The steamer starts heating up and will be ready after approx. 30 s. ④ Twist steam control dial to desired setting (Fig. 16). → Steam jet is activated automatically. ⑤ Place foot onto the floorhead and pull handle backwards (Fig. 17). ⑥ Move steamer slowly forwards and backwards across the floor. ⑦ Turn steam control dial to 'OFF'. → The steamer cools down, the power-on indicator goes out. ⑧ Unplug the plug from the mains socket. ⑨ When steamer is cooled down hold corner of microfibre pad down with your foot and lift steamer to peel away. ⑩ Air-dry or wash microfibre pad.

Refreshing carpets



CAUTION!

Never use the appliance without a microfibre pad attached to the floorhead. Only use carpetglider when refreshing carpets.

See >"Cleaning hard floors" on page 17. Use carpetglider additionally:

1. ① Push floorhead with microfibre pad into the front of the carpetglider, then place back of the floorhead into the clip (Fig. 15). ② When steamer is cooled down place your foot on the clip of the carpetglider and lift the steamer to remove.

Using as a handheld

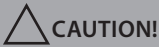

CAUTION!

Never use the squeegee on cold glass and windows as it may cause damage.

- 1 Attach desired accessory as described, > "Attaching accessories" on page 18.
- 2 Insert the plug into a mains socket.
- 3 Turn steam control dial to 'ON' (Fig. 16).
→ The power-on indicator turns red. The steamer starts heating up and will be ready after approx. 30 s.
- 4 Twist steam control dial to desired setting (Fig. 16).
- 5 Push handheld steam trigger in short bursts to produce steam (Fig. 18).
- 6 Turn steam control dial to 'OFF'.
→ The steamer will cool down, the power-on indicator will switch off.
- 7 Unplug the plug from the mains socket.
- 8 When steamer is cooled down disconnect accessory.

Attaching accessories

Attaching brushes

- 1 Push brush and jet nozzle together. Push hard until you hear a click. (Fig. 10).
- 2 Push jet nozzle into the steamer until it clicks into place (Fig. 11).

Attaching utility head

- 1 Stretch utility pad over utility head (Fig. 12).
- 2 Push utility head into steamer. It will not lock into place. Pull test to check it is secure.

Attaching squeegee

- 1 Stretch utility pad over utility head (Fig. 12).
- 2 Align the tab on the squeegee with utility head and pad, push together to lock into position (Fig. 13).
- 3 Push utility head into steamer. It will not lock into place. Pull test to check it is secure.

Storing the steamer

- 1 Stand steamer upright by pushing the main body forward to lock into position (Fig. 4).
- 2 Pull plug from the mains socket and wind cord around the quick cord release hooks (Fig. 22).

Maintaining the appliance

Emptying the water tank



WARNING!

Hot surface! Only empty the water tank when the steamer is cooled down.

- 1 Switch off the steamer and pull the plug from the mains socket. Let steamer cool down.
- 2 Push handheld release button and disconnect handle from the main body (Fig. 5).

- 3 Push accessory release button and disconnect main body from floorhead (Fig. 6).
- 4 Place main body on flat surface.
- 5 Twist water tank cap anti clockwise and lift to remove (Fig. 7).
- 6 Empty any excess water over an empty sink (Fig. 9).
- 7 Replace water tank cap and twist clockwise to tighten.

Cleaning the microfibre and utility pad



CAUTION!

Don't use bleach or fabric softener when washing the microfibre and utility pad.

- 1 Wash microfibre pad in the washing machine (max. 40 °C) or handwash the utility pad (Fig. 19).
- 2 Leave the cleaned pad to dry completely for at least 24 h.

Clearing blockages



CAUTION!

Don't use sharp objects to remove blockages.

- 1 Disconnect floorhead from the main body (Fig. 6).
- 2 Disconnect handle from the main body (Fig. 5).
- 3 Use a small thin object (e.g. a paperclip) to insert into the nozzle and clear any blockage (Fig. 20).
- 4 Remove microfibre pad from the floorhead and insert a small, thin object (e.g. a paperclip) into the steam holes to remove any blockage (Fig. 21).

Accessories

- 1 carpetglider – 03250006 (Fig. 23/A)
- 1 jet nozzle – 0325007 (Fig. 23/B)
- 1 microfibre pad – 0325001 (Fig. 23/C)
- 1 crevice brush – 0325008 (Fig. 23/D)
- 1 plastic brush – 0325009 (Fig. 23/E)

Troubleshooting



WARNING!

Switch off the appliance before you start troubleshooting. Never use a faulty appliance.

Before you contact our Dirt Devil customer service department or send the appliance to the Dirt Devil customer service department, you will find a lot of additional information in the service area of our website which will help you solve problems.

www.dirtdevil.de/service

Merci beaucoup !

Nous sommes heureux de vous compter parmi les utilisateurs d'un produit de Dirt-Devil ! Nous vous souhaitons beaucoup de plaisir à utiliser votre appareil et nous vous remercions de votre achat !

Vous trouverez d'autres informations sur votre produit dans ce mode d'emploi, et sur notre site www.dirtdevil.de. Vous pouvez joindre le service après-vente de Dirt-Devil par les coordonnées indiquées à la page 2.

Caractéristiques techniques

Type d'appareil	Steamer
Nom du modèle, modèle	M325
Tension	220 – 240 V ~, 50 Hz
Puissance	1300 W
Contenance du réservoir d'eau	0,33 l
Poids	2,1 kg
Longueur du cordon	5 m

Protection de l'environnement et élimination



Ne pas jeter l'appareil avec les ordures ménagères. L'administration locale ou votre revendeur spécialisé vous renseignera pour une élimination conforme.

Garantie légale

Si, en tant que consommateur, vous avez acheté cet appareil dans l'Union Européenne, le standard minimum applicable pour la garantie légale est la directive européenne 2011/83/UE transposée dans le droit national du pays respectif. Pour les pays hors de l'UE, les exigences minimum de garantie légale en vigueur dans le pays respectif sont applicables.



Classe de protection I, IPX4 (protégé contre les projections d'eau)



AVERTISSEMENT – Vapeur brûlante ! Risque de brûlures.



Sous réserve de modifications d'ordre technique ou conceptuel liées à l'évolution du produit.

© Royal Appliance International GmbH

CONSIGNES DE SECURITÉ

À propos du mode d'emploi

Veillez lire attentivement et intégralement ce mode d'emploi, avant de vous servir de l'appareil. Conservez précieusement ce mode d'emploi. Remettez toujours ce mode d'emploi à toute personne se servant de l'appareil. Le non respect de ce mode d'emploi peut entraîner des blessures graves ou des dommages à l'appareil. Nous déclinons toute responsabilité pour des dommages résultant du non respect de ce mode d'emploi. Les consignes importantes qui ne sont pas dans ce chapitre sont mises en évidence de la manière suivante :



AVERTISSEMENT !

Nous vous avertissons des dangers pouvant mettre en péril votre santé et nous vous informons sur les éventuels risques de blessures.



ATTENTION !

Nous attirons votre attention sur les risques éventuels pour l'appareil et pour tout autre objet.

REMARQUE

Les astuces et les informations sont bien mises en évidence.

Vous pouvez également télécharger ce mode d'emploi de notre site : www.dirtdevil.de

Indications relatives à certains groupes de personnes

■ Ce appareil peut être utilisé par des enfants d'au moins 8 ans et par des personnes aux capacités physiques, sensorielles ou mentales réduites ou disposant de peu d'expérience et/ou de connaissances. Toutes ces personnes doivent cependant avoir été sensibilisées à l'emploi de cet appareil en toute sécurité et aux dangers qu'implique son utilisation.

- Ne jouez pas avec le matériel d'emballage et avec les petites pièces. Il existe un risque d'asphyxie.
- Le nettoyage et l'entretien de l'appareil ne doivent pas être exécutés par des enfants si ceux-ci ne sont pas sous surveillance. Il est interdit aux enfants de jouer avec cet appareil.
- Les enfants de moins de 8 ans ne doivent pas s'approcher de l'appareil, ni du cordon d'alimentation, tant que l'appareil est en marche, branché à une prise de courant ou en phase de refroidissement.
- Les personnes souffrant de troubles du toucher, en particulier d'une perception réduite des écarts de température, doivent être très prudentes lors de l'utilisation de cet appareil.

À propos de la vapeur brûlante



AVERTISSEMENT !

Valeur brûlante et surfaces brûlantes !
Risque de brûlures.

- Ne dirigez jamais le jet de vapeur vers des personnes, des animaux ou des plantes. Dirigez seulement le jet de vapeur vers la surface à nettoyer. Faites vous-même attention à ce qu'aucune partie du corps ne se trouve sous le jet de vapeur.
- Ne dirigez pas le jet de vapeur vers des appareils électriques, des prises de courant, des câbles, etc. Il y a un risque d'électrocution.
- L'appareil contient de la vapeur sous pression servant au nettoyage. Même lorsque vous avez arrêté l'appareil, il y a encore de la vapeur brûlante pendant 30 minutes environ. Après avoir éteint l'appareil, laissez échapper tout de suite la vapeur restante en appuyant sur le pistolet vapeur du nettoyeur à main (Fig. 1/3).

- N'utilisez pas l'appareil pour nettoyer des réservoirs sous pression, des récipients remplis de liquides ou de produits inconnus. Il y a un risque d'éclatement et d'explosion.
- Laissez refroidir l'appareil et les accessoires brûlants, avant de les toucher. Ne portez l'appareil que par la poignée.
- Faites attention à ne pas utiliser l'appareil trop longtemps au même endroit, ni avec un pad en microfibras humide ou mouillé. Vous risquez sinon d'endommager la surface que vous nettoyez. Assurez une bonne aération pendant et après les travaux de nettoyage.
- Si vous n'êtes pas sûr que votre revêtement de sol soit adapté au nettoyage à la vapeur, demandez d'abord au fabricant et faites-vous confirmer la compatibilité. Vous risquez sinon d'endommager la surface que vous nettoyez. Essayez l'appareil à un endroit caché.

Alimentation électrique

L'appareil fonctionne avec du courant électrique. Il y a donc toujours un risque d'électrocution. Respectez par conséquent les points ci-dessous :

- Ne dirigez jamais le jet de vapeur vers des appareils qui contiennent des composants électroniques, tels que l'intérieur d'un four. N'approchez pas le jet de vapeur des prises de courant et du cordon d'alimentation. Les prises de courant et les cordons d'alimentation ne doivent pas être exposés à la chaleur ni à la vapeur. Sinon, cela peut endommager le cordon d'alimentation, ce qui peut provoquer une électrocution.
 - Ne trempez jamais l'appareil dans l'eau ni dans d'autres liquides.
- Remplissez le réservoir d'eau uniquement après la fin du nettoyage et après avoir débranché la fiche. Remplissez avec précaution le réservoir d'eau avec un verre doseur. Faites attention à ce que les autres parties de l'appareil restent sèches.
 - Débranchez la fiche de la prise après l'utilisation et avant l'entretien.
 - Ne saisissez jamais l'appareil par le cordon d'alimentation. Déroulez complètement le cordon d'alimentation avant d'utiliser l'appareil.
 - Pour débrancher le cordon d'alimentation, tirez toujours directement sur la fiche. Ne tirez jamais sur le cordon d'alimentation.
 - Assurez-vous que le cordon d'alimentation n'est pas plié, coincé, écrasé, en contact avec une source de chaleur et ne représente aucun risque de chute.
 - Avant l'utilisation, contrôlez si le cordon d'alimentation n'est pas endommagé. N'utilisez pas l'appareil si le cordon ou la fiche sont défectueux.
 - S'il faut une rallonge, utilisez uniquement une rallonge simple (pas de prise multiple) conforme aux normes de sécurité, étanche, prévue pour la puissance de l'appareil.
 - Avant le nettoyage ou l'entretien de l'appareil, assurez-vous que celui-ci est éteint et débranché.
 - Ne laissez pas l'appareil sans surveillance lorsque celui-ci est branché.

Si l'appareil est défectueux

Si l'appareil ou le cordon d'alimentation sont endommagés, faites-les changer par le fabricant, son service après-vente ou toute personne ayant des compétences similaires, ceci afin d'éviter tout danger.

- N'utilisez pas l'appareil s'il est tombé, s'il est endommagé, s'il n'est pas étanche, s'il a été plongé dans l'eau ou s'il a été laissé à l'extérieur.
- Amenez l'appareil défectueux dans un magasin spécialisé agréé ou au service après-vente de Dirt-Devil, > « International Services » page 2, afin de le faire réparer.

Utilisation conforme à la destination

Cet appareil est strictement réservé à un usage domestique. Toute utilisation à titre professionnel est strictement interdite. Utilisez l'appareil uniquement pour nettoyer des surfaces normalement sales qui résistent aux températures élevées, à la pression et à l'humidité de la vapeur brûlante. En cas d'utilisation prudente et avec une certaine expérience, l'appareil peut aussi être utilisé pour nettoyer les tapis, les rideaux, les vêtements, etc. Toute autre utilisation est considérée comme non conforme.

Cette interdiction concerne en particulier :

- L'utilisation
 - à proximité de réservoirs sous pression ou de produits explosifs ou facilement inflammables → Risques de feu, d'explosion ou d'éclatement !
 - en tant qu'humidificateur ou que chauffage
 - d'accessoires qui ne sont pas d'origine → Altération de la sécurité de l'appareil !
 - à l'extérieur → Risque de destruction par la pluie et la saleté !

- Le nettoyage à vapeur de
 - personnes, d'animaux ou de plantes, ainsi que de vêtements qui vont être mis
 - surfaces salies par des substances dangereuses pour la santé. La vapeur brûlante peut dégager ces substances.
 - textiles en acrylique, en Dralon, en velours ou en lin. Ceux-ci pourraient s'abîmer.
 - surfaces vitrées non durcies. Celles-ci pourraient éclater sous l'effet du choc thermique.
 - cuir, de meubles, de sols en bois ou de parquets non vitrifiés, vernis, huilés ou cirés, ainsi que de surfaces en matière synthétique souple ou brillante. Ceux-ci pourraient s'abîmer.
- Le remplissage du réservoir d'eau avec d'autres liquides que de l'eau froide. Les additifs dans le réservoir d'eau portent atteinte à la sécurité de l'appareil. L'eau brûlante ou bouillante endommage l'appareil.
- L'utilisation de l'appareil avec un réservoir d'eau vide ou sans bouchon
- L'introduction d'objets dans les ouvertures de l'appareil
- Réparations en propre régie
 - Risque de blessures et suppression du droit de rechange gratuit !

Rangement

- Rangez l'appareil dans un endroit frais et sec, hors de portée des enfants.
- Avant de le ranger, assurez-vous que le réservoir d'eau est vide et propre.

Élimination de l'appareil

- Jetez d'une manière écologique l'appareil à la fin de sa durée de vie, > « Protection de l'environnement et élimination » page 20.

Préparations

Faire la connaissance de l'appareil

Fig. 1 : ① Poignée ; ② Bouton de déverrouillage ; ③ Pistolet vapeur du nettoyeur à main (masqué) ; ④ Réglage du débit vapeur ; ⑤ Bouchon ; ⑥ Brosse pour le sol ; ⑦ Semelle glissante pour tapis ; ⑧ Réservoir d'eau ; ⑨ Voyant de service ; ⑩ Corps de l'appareil ; ⑪ Poignée du nettoyeur à main ; ⑫ Verre doseur (option) ; ⑬ Accroche câble ; ⑭ Câble ; ⑮ Déverrouillage de la brosse pour le sol ; ⑯ Accroche câble

Accessoires (option) :

Fig. 24 : ① Brosse en plastique ; ② Brosse métallique ; ③ Brosse pour joints ; ④ Défroisseur pour tissus ; ⑤ Raclette ; ⑥ Jet buse ; ⑦ Flexible d'alimentation vapeur

Déballage et assemblage

① Vérifier si le contenu déballé est bien complet. Si vous constatez des dommages dus au transport, contactez immédiatement votre revendeur. ② Enfoncez le corps de l'appareil sur la brosse pour le sol (Fig. 2). ③ Enfoncez la poignée dans le corps de l'appareil. Tenez le corps de l'appareil pour mettre en place ou enlever la poignée (Fig. 3). ④ Mettez le nettoyeur à vapeur debout, en poussant le corps de l'appareil vers l'avant, jusqu'à ce qu'il s'enclenche (Fig. 4).

Remplissage du réservoir d'eau

AVERTISSEMENT !

Surface brûlante ! Ne remplissez le réservoir d'eau que lorsque l'appareil est refroidi.

① S'il faut remplir le réservoir d'eau pendant le nettoyage, éteignez le nettoyeur à vapeur et laissez-le refroidir. ② Appuyez sur le bouton de déverrouillage, et enlevez la poignée du corps de l'appareil (Fig. 5). ③ Appuyez sur le déverrouillage de la brosse pour le sol, et enlevez la brosse du corps de l'appareil (Fig. 6). ④ Mettez le corps de l'appareil sur une surface plane. ⑤ Tournez le bouchon dans le sens inverse des aiguilles d'une montre, et enlevez-le (Fig. 7). ⑥ Utilisez le verre doseur pour mettre 330 ml (2 x 165 ml) d'eau dans le réservoir (Fig. 8). ⑦ Remettez en place le bouchon du réservoir et tournez-le fermement dans le sens des aiguilles d'une montre.

Brancher l'appareil au secteur

① Assurez-vous que le nettoyeur à vapeur est éteint. ② Déroulez complètement le câble des accroche câble (Fig. 1/⑬ et ⑯). ③ Branchez la fiche dans une prise de courant.

Nettoyage à la vapeur

AVERTISSEMENT !

Soyez particulièrement prudent pour nettoyer les escaliers.

ATTENTION !

Avant le nettoyage à la vapeur, passez soigneusement l'aspirateur sur vos tapis, et assurez-vous que les sols durs sont propres et exempts de saletés.

REMARQUE :

Lorsque le nettoyeur à vapeur chauffe trop, il s'arrête : Eteignez-le et laissez-le refroidir pendant au moins 2 à 4 heures.

Nettoyage des sols durs

ATTENTION !

N'utilisez jamais le nettoyeur à vapeur sans pad en microfibres sur la brosse pour le sol.

① Mettez le pad en microfibres sur le sol avec le côté blanc vers le haut. Mettez la brosse pour le sol sur le pad en microfibres, et assurez-vous que celui-ci recouvre l'ensemble de la brosse (Fig. 14). ② Branchez la fiche dans une prise de courant. ③ Mettez le réglage du débit vapeur sur « ON » (Fig. 16). → Le voyant de service rouge s'allume. Le nettoyeur à vapeur commence à chauffer, et est prêt à l'emploi 30 sec plus tard environ. ④ Tournez le réglage du débit vapeur sur la position souhaitée (Fig. 16).
→ Le jet de vapeur est activé automatiquement. ⑤ Mettez un pied sur la brosse pour le sol et tirez la poignée vers l'arrière (Fig. 17). ⑥ Déplacez lentement le nettoyeur à vapeur sur le sol vers l'avant et l'arrière. ⑦ Mettez le réglage du débit vapeur sur « OFF ». → Le nettoyeur à vapeur refroidit, le voyant de service s'éteint. ⑧ Débranchez la fiche de la prise de courant. ⑨ Lorsque le nettoyeur à vapeur est refroidi, appuyez avec le pied sur un coin du pad en microfibres, et soulevez le nettoyeur à vapeur pour enlever le pad. ⑩ Laissez sécher le pad en microfibres à l'air libre ou lavez-le.

Nettoyer des tapis



ATTENTION !

N'utilisez jamais le nettoyeur à vapeur sans pad en microfibres sur la brosse pour le sol. N'utilisez la semelle glissante que pour nettoyer les tapis.

Cf. > « Nettoyage des sols durs » page 24. Utilisez en plus la semelle glissante pour tapis.

➊ Poussez la brosse pour le sol avec le pad en microfibres à l'avant, dans la semelle glissante pour tapis. Poussez ensuite la partie arrière de la brosse pour le sol dans la fixation (Fig. 15). ➋ Lorsque le nettoyeur à vapeur est refroidi, appuyez avec le pied sur la fixation, et soulevez le nettoyeur à vapeur pour enlever la semelle glissante pour tapis.

Utilisation du nettoyeur vapeur à main



ATTENTION !

N'utilisez jamais la raclette sur des surfaces vitrées ou des fenêtres froides, cela pourrait les abîmer.

➊ Monter l'accessoire souhaité, > « Montage des brosses » page 25. ➋ Branchez la fiche dans une prise de courant. ➌ Mettez le réglage du débit vapeur sur « ON » (Fig. 16). → Le voyant de service rouge s'allume. Le nettoyeur à vapeur commence à chauffer, et est prêt à l'emploi 30 sec plus tard environ. ➍ Tournez le réglage du débit vapeur sur la position souhaitée (Fig. 16). ➎ Appuyez brièvement sur le pistolet vapeur du nettoyeur à main, pour faire de la vapeur (Fig. 18). ➏ Mettez le réglage du débit vapeur sur « OFF ». → Le nettoyeur à vapeur refroidit, le voyant de service s'éteint. ➐ Débranchez la fiche de la prise de courant. ➑ Lorsque le nettoyeur à vapeur est refroidi, enlevez l'accessoire.

Montage des accessoires

Montage des brosses

➊ Appuyez la brosse et la Jet buse bien fort l'une sur l'autre, jusqu'à ce qu'il y ait un déclic (Fig. 10). ➋ Enfoncez la Jet buse dans le corps de l'appareil, jusqu'à ce qu'il y ait un déclic (Fig. 11).

Montage du défroisseur pour tissus

➊ Enfilez le pad textile sur le support (Fig. 12). ➋ Enfoncez le support dans le corps de l'appareil. Il ne vas pas s'enclencher. Tirez dessus pour être sûr qu'il est bien en place (Fig. 12).

Montage de la raclette

➊ Enfilez le pad textile sur le support (Fig. 12). ➋ Accrochez la raclette au creux du défroisseur pour tissus. Appuyez les deux l'un contre l'autre (Fig. 13). ➌ Enfoncez le support dans le corps de l'appareil. Il ne vas pas s'enclencher. Tirez dessus pour être sûr qu'il est bien en place (Fig. 13).

Entreposage de l'appareil



Ne rangez jamais le nettoyeur à vapeur avec le pad en microfibres en place. Rangez-le sur une surface résistante à l'humidité.

➊ Mettez le nettoyeur à vapeur debout, en poussant le corps de l'appareil vers l'avant, jusqu'à ce qu'il s'enclenche (Fig. 4). ➋ Débranchez la fiche de la prise de courant, et enroulez le câble avec les accroche câble (Fig. 22).

Entretien de l'appareil

Vider le réservoir d'eau



AVERTISSEMENT !

Surface brûlante ! Ne videz le réservoir d'eau que lorsque le nettoyeur à vapeur est refroidi.

- ➊ Arrêtez le nettoyeur à vapeur, et débranchez la fiche de la prise de courant. Laissez refroidir le nettoyeur à vapeur.
- ➋ Appuyez sur le bouton de déverrouillage, et enlevez la poignée du corps de l'appareil (Fig. 5).
- ➌ Appuyez sur le déverrouillage de la brosse pour le sol, et enlevez la brosse du corps de l'appareil (Fig. 6).
- ➍ Mettez le corps de l'appareil sur une surface plane.
- ➎ Tournez le bouchon dans le sens inverse des aiguilles d'une montre, et enlevez-le (Fig. 7).
- ➏ Videz le reste de l'eau dans l'évier (Fig. 9).
- ➐ Remettez en place le bouchon du réservoir et tournez-le fermement dans le sens des aiguilles d'une montre.

Lavage du pad en microfibres et du pad textile



ATTENTION !

N'utilisez pas d'agent de blanchiment, ni d'assouplissant pour laver le pad en microfibres ou le pad textile.

- ➊ Lavez le pad en microfibres à la machine (à 40 °C maxi.) ou lavez le pad textile à la main (Fig. 19).
- ➋ Faites ensuite sécher complètement le pad lavé pendant au moins 24 heures.

Supprimer les bouchons

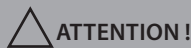

ATTENTION !

N'utilisez pas d'objets coupants pour supprimer les bouchons.

- ➊ Enlevez la brosse pour le sol du corps de l'appareil (Fig. 6).
- ➋ Enlevez la poignée du corps de l'appareil (Fig. 5).
- ➌ Enfoncez un petit objet fin (p. ex. un trombone déplié), dans la buse pour supprimer le bouchon (Fig. 20).
- ➍ Enlevez le pad en microfibres de la brosse pour le sol, et enfoncez un petit objet fin (p. ex. un trombone déplié), dans les trous de la vapeur pour supprimer les bouchons (Fig. 21).

Accessoires

- 1 Semelle glissante pour tapis – 03250006 (Fig. 23/A)
- 1 Jet buse – 0325007 (Fig. 23/B)
- 1 Pad en microfibres – 0325001 (Fig. 23/C)
- 1 Brosse pour joints – 0325008 (Fig. 23/D)
- 1 Brosse en plastique – 0325009 (Fig. 23/E)

Dépannage



AVERTISSEMENT !

Éteignez l'appareil avant de rechercher la cause du problème. N'utilisez jamais un appareil défectueux.

Avant de contacter le service après-vente de Dirt-Devil ou d'envoyer l'appareil au service après-vente de Dirt-Devil, vous trouverez d'abord de nombreuses indications complémentaires dans la zone du service après-vente de notre site Internet, pour obtenir des solutions et des mesures à prendre.

www.dirtdevil.de/service

¡Muchas gracias!

Nos complace que se haya decidido por un producto Dirt-Devil. ¡Le deseamos que disfrute del aparato y le agradecemos su compra!

Encontrará más información sobre el producto en el presente manual de instrucciones y en nuestra página web www.dirtdevil.de. Puede contactar con el equipo de servicio técnico Dirt Devil mediante la información de contacto indicada en la página 2.

Datos técnicos

Tipo de aparato	Limpiador de vapor
Nombre del modelo, modelo	M325
Tensión	220 – 240 V ~, 50 Hz
Potencia	1300 W
Volumen del depósito de agua	0,33 l
Peso	2,1 kg
Longitud del cable de alimentación	5 m

Protección medioambiental y eliminación



No elimine el equipo a través de los residuos domésticos. Puede obtener información sobre la eliminación correcta a través del ayuntamiento o de su comercio especializado.



Garantía

Siempre y cuando haya adquirido el aparato como consumidor dentro de la Unión Europea, se considera como nivel mínimo de garantía la implantación de la Directiva 2011/83/UE en la correspondiente legislación nacional. En países que no pertenezcan a la UE se aplican los requisitos mínimos en materia de garantías vigentes en el país en cuestión.



IPX4

Clase de protección I, IPX4 (protegido contra salpicaduras)



ADVERTENCIA – ¡Vapor caliente! Peligro de escaldadura.



Nos reservamos el derecho a realizar cambios técnicos y de diseño en el marco de la mejora permanente de nuestros productos.

© Royal Appliance International GmbH

INDICACIONES DE SEGURIDAD

Sobre el manual de instrucciones

Lea este manual de instrucciones por completo antes de utilizar el aparato. Guarde bien este manual de instrucciones. Si entrega este aparato a una tercera persona, entréguele también el manual de instrucciones. La inobservancia de este manual de instrucciones puede conducir a graves lesiones o ser causa de daños en el aparato. No asumimos la responsabilidad por daños causados debido a la inobservancia de este manual de instrucciones.

Las indicaciones importantes que se encuentran fuera de este capítulo se indican de la siguiente forma:

¡ADVERTENCIA!

Advierte sobre peligros para su salud y muestra posibles riesgos de lesión.

¡ATENCIÓN!

Indica la posibilidad de que el aparato u otros objetos corran peligro.

AVISO

Destaca consejos e informaciones.

También puede descargar este manual de instrucciones desde nuestro sitio web:

www.dirtdevil.de

Sobre determinados grupos de personas

■ El aparato puede ser usado por niños a partir de los 8 años y por personas con capacidad física, sensorial o mental restringida o con falta de experiencia y/o de conocimientos, si son supervisados o han recibido instrucciones de cómo usar el aparato de manera segura y han comprendido los posibles riesgos que de él se derivan.

- El material de embalaje y las piezas pequeñas no deben ser utilizados para jugar. Existe peligro de asfixia.
- No está permitido que los niños lleven a cabo la limpieza o el mantenimiento del aparato sin supervisión. Los niños no deben jugar con el aparato.
- Los niños menores de 8 años se deben mantener alejados del aparato y del cable de alimentación mientras el aparato este encendido, conectado a la caja de enchufe o se esté enfriando.
- Personas con discapacidad sensorial, especialmente con sensibilidad reducida a diferencias de temperaturas, deben ser especialmente cuidadosas al usar este aparato.

Sobre el vapor caliente

¡ADVERTENCIA!

¡Vapor y superficies calientes! Peligro de escaldadura.

- Jamás dirija el chorro de vapor hacia personas, animales o plantas. Dirija el chorro de vapor sólo sobre el fondo a limpiar. Incluso así, asegúrese de que el chorro no puede entrar en contacto con ninguna parte del cuerpo.
- No dirija el chorro de vapor hacia aparatos eléctricos, cajas de enchufe, cables, etc. Peligro de descarga eléctrica.
- El contiene vapor a presión para la limpieza. Incluso después de haber desconectado el aparato, hay disponible vapor caliente durante unos 30 minutos más. Inmediatamente después de la desconexión deje salir el vapor sobrante pulsando la tecla de vapor del limpiador de vapor manual (fig. 1/3).

- No utilice el aparato para limpiar recipientes a presión que contengan líquidos o de los cuales no conoce el contenido. Existe riesgo de estallido y explosión.
- Deje que el aparato y las piezas accesorias calientes se enfríen antes de tocarlos. Transporte el aparato siempre por el asa.
- Asegúrese de no utilizar el aparato de forma prolongada en un mismo punto con la mopa de microfibra húmeda o mojada. De lo contrario, la superficie podría resultar dañada. Garantice siempre suficiente ventilación durante y después de los trabajos de limpieza.
- Si no está seguro de si el revestimiento del suelo es adecuado para la limpieza con vapor, consulte siempre primero al fabricante del revestimiento y solicite una confirmación de la idoneidad. De lo contrario, la superficie podría resultar dañada. Pruebe el aparato en una zona oculta.

Sobre la alimentación de corriente

El aparato funciona con corriente eléctrica. Existe, por principio, el riesgo de recibir una descarga eléctrica.

Por esta razón, tenga en cuenta lo siguiente:

- No dirija el chorro de vapor nunca hacia aparatos que contengan componentes eléctricos, como p. ej. el interior del horno. Mantenga el chorro de vapor alejado de cajas de enchufe y cables de alimentación. Por lo general, las cajas de enchufe y los cables de alimentación no deben llegar a tener contacto con calor o vapor. De lo contrario el cable de alimentación puede resultar dañado, lo que puede provocar un shock eléctrico.
 - Jamás sumerja el aparato en agua u otro líquido.
- Llene el depósito de agua sólo después de finalizar el proceso de limpieza y con la clavija de red desenchufada. Llene el depósito de agua con cuidado con el vaso medidor. Asegúrese de que las partes restantes del aparato permanecen secas.
 - Tras finalizar el uso y antes de realizar cualquier mantenimiento, desenchufe el conector de la caja de conexión.
 - Jamás transporte el aparato por el cable de alimentación. Desenrolle el cable de alimentación por completo antes de usar el aparato.
 - Si desea desenchufar el cable de alimentación de la caja de enchufe, hágalo siempre tirando directamente del conector. Jamás tire directamente del cable de alimentación.
 - Procure que el cable de alimentación no quede doblado ni enganchado, no pase por encima de él ni permita que entre en contacto con fuentes de calor o que suponga peligro de tropiezo.
 - Antes de usar el cable de alimentación, compruebe que no esté dañado. No utilice nunca el aparato si el cable o el conector están defectuosos.
 - Si se necesita un cable de prolongación, utilice sólo cables de prolongación simples (sin cajas de enchufes múltiples), de seguridad probada, protegidos contra salpicaduras de agua, con certificación GS, que estén diseñados para el consumo energético del aparato.
 - Antes de iniciar la limpieza o el mantenimiento del aparato, asegúrese de que está desconectado y desenchufado.
 - No deje el aparato sin supervisión mientras el conector esté enchufado.

Si el aparato está defectuoso

Para evitar riesgos, si el aparato o el cable de alimentación estuviesen dañados, deberán ser reemplazados por el fabricante, por su servicio de asistencia al cliente o por una persona igualmente cualificada.

- No utilice el aparato si se ha caído, si está dañado o es inestanco, si se ha sumergido en agua o se ha dejado al aire libre.
- Encargue la reparación del aparato defectuoso a un distribuidor especializado autorizado, o bien al Servicio de Atención al Cliente de Dirt Devil, > "International Services" en la página 2.

Sobre el uso adecuado

El aparato está destinado solo al uso doméstico. No es adecuado para un uso comercial. Utilice el aparato únicamente para limpiar superficies con suciedad normal, que resistan la temperatura elevada, la presión y la humedad del vapor caliente. Con un uso prudente y experimentado, el limpiador a vapor puede también utilizarse para refrescar alfombras, cortinas, ropa etc. Cualquier otra utilización se considera no conforme a la prevista y está prohibida.

Queda especialmente prohibido lo siguiente:

- El uso:
 - Cerca de sustancias explosivas o fácilmente inflamables y de depósitos a presión
 - ¡Peligro de fuego, explosión o estallido!
 - Como humidificador o calefactor de estancias
 - De accesorios no originales
 - ¡Es perjudicial para la seguridad del aparato!
 - Al aire libre
 - ¡Peligro de destrucción por lluvia o suciedad!

- La limpieza a vapor de
 - Personas, animales o plantas, así como de ropa que aún está puesta
 - Superficies que contengan sustancias nocivas para la salud. El vapor caliente puede liberar estas sustancias.
 - Productos textiles de acrílico, dralón, terciopelo o lino. Podrían dañarse.
 - Superficies de cristal no endurecidas. Pueden saltar debido a un shock térmico.
 - Cuero, muebles, suelos de madera o parquet sin sellar, lacados, aceitados o encerados así como superficies de material sintético blando o brillante. Podrían dañarse.
- El llenado del depósito de agua con líquidos distintos al agua fría. Los aditivos en el agua hacen que el aparato sea inseguro. El agua caliente o hirviendo daña el aparato.
- El uso del aparato con el depósito de agua vacío o sin la tapa del depósito.
- La introducción de objetos en orificios del aparato.
- Reparaciones propias
 - ¡Peligro de lesiones y anulación del derecho de restitución gratuita!

Sobre el almacenamiento

- Guarde el aparato en un lugar fresco, seco y fuera del alcance de los niños.
- Antes de guardar el aparato, asegúrese de que el depósito de agua esté vacío y limpio.

Sobre la eliminación

- Al final de su vida útil, elimine el aparato de forma ecológica, > "Protección medioambiental y eliminación" en la página 27.

Preparativos

Familiarización con el aparato

Fig. 1: ① Asa; ② Pulsador de desbloqueo; ③ Tecla de vapor limpiador de vapor manual (no visible); ④ Regulador de vapor; ⑤ Tapa del depósito; ⑥ Pedestal de vapor; ⑦ Deslizador de vapor; ⑧ Depósito de agua; ⑨ Indicador de servicio; ⑩ Cuerpo del aparato; ⑪ Asa limpiador de vapor manual; ⑫ Vaso medidor (opcional); ⑬ Desbloqueo rápido de cable; ⑭ Cable; ⑮ Bloqueo de pedestal de vapor; ⑯ Desbloqueo rápido de cable

Accesorios (opcional):

Fig. 24: ① Cepillo de plástico; ② Cepillo de metal; ③ Cepillo para juntas; ④ Refrescador de textiles; ⑤ Haragán para cristales; ⑥ Boquilla de chorro; ⑦ Manguera de prolongación

Desembalar y montar

① Compruebe la integridad del contenido después de desembalarlo. En caso de descubrir algún daño debido al transporte o en caso de que falte algo, diríjase inmediatamente a su distribuidor. ② Inserte el cuerpo del aparato sobre el pedestal de vapor (fig. 2). ③ Inserte el asa en el cuerpo del aparato. Sujete el cuerpo del aparato al montar o retirar el asa (fig. 3). ④ Coloque el limpiador de vapor vertical presionando el cuerpo del aparato hacia delante hasta que encastre (fig. 4).

Llenar el depósito de agua

! ¡ADVERTENCIA!

¡Superficie caliente! No llene el depósito de agua hasta que el aparato se haya enfriado.

① Si fuera necesario llenar el depósito de agua durante la limpieza, apague el limpiador de vapor y deje que se enfríe. ② Presione el pulsador de desbloqueo y retire el asa del cuerpo del aparato (fig. 5). ③ Presione el desbloqueo del pedestal de vapor y retire el pedestal del cuerpo del aparato (fig. 6). ④ Coloque el cuerpo del aparato sobre una superficie plana. ⑤ Gire la tapa del depósito de polvo en sentido contrario al reloj y retírela (fig. 7). ⑥ Utilice el vaso medidor para llenar el depósito de agua con 330 ml (2 x 165 ml) de agua (fig. 8). ⑦ Coloque de nuevo la tapa del depósito y enrósquela en el sentido del reloj.

Conectar el aparato a la corriente

① Asegúrese de que el limpiador de vapor esté desconectado. ② Desenrolle el cable por completo de los desbloques rápidos (fig. 1/⑬ y ⑯). ③ Enchufe el conector a una caja de enchufe.

Limpiar a vapor

! ¡ADVERTENCIA!

Proceda con especial precaución al limpiar escaleras.

! ¡ATENCIÓN!

Aspire bien las escaleras antes de la limpieza con vapor y asegúrese de que los suelos duros están limpios y no tienen partículas de suciedad.

AVISO:

Si el limpiador de vapor se sobrecalienta, se apaga: Desconéctelo y deje que se enfríe como mínimo entre 2 y 4 horas.

Limpieza de suelos duros

! ¡ATENCIÓN!

Nunca utilice el limpiador de vapor sin la mopa de microfibra colocada en el pedestal de vapor.

① Coloque la mopa de microfibra sobre el suelo con el lado blanco hacia arriba. Coloque el pedestal de vapor sobre la mopa de microfibra y asegúrese de que esta cubre todo el pedestal (fig. 14). ② Enchufe el conector a una caja de enchufe. ③ Ponga el regulador de vapor en la posición "ON" (fig. 16). → El indicador de servicio se enciende en rojo. El limpiador de vapor comienza a calentarse y está listo para el uso tras aproximadamente 30 s. ④ Gire el regulador de vapor a la posición deseada (fig. 16).

→ El chorro de vapor se activa automáticamente.

⑤ Coloque un pie sobre el pedestal de vapor y tire del asa hacia atrás (fig. 17). ⑥ Mueva el limpiador de vapor lentamente hacia delante y hacia atrás sobre el suelo. ⑦ Ponga el regulador de vapor en la posición "OFF". → El limpiador de vapor se enfría, el indicador de servicio se apaga. ⑧ Desenchufe el conector de la caja de enchufe. ⑨ Una vez que el limpiador de vapor se haya enfriado, presione sobre una esquina de la mopa de microfibra con el pie y levante el limpiador de vapor para soltar la mopa. ⑩ Deje que la mopa de microfibra se seque al aire o lávela.

Refrescar alfombras

¡ATENCIÓN!

Nunca utilice el limpiador de vapor sin la mopa de microfibra colocada en el pedestal de vapor. Utilice el deslizador para alfombras para refrescarlas.

Véase > “Limpieza de suelos duros” en la página 31. Utilice además el deslizador para alfombras.

- ➊ Introduzca el pedestal de vapor con la mopa de microfibra delante en el deslizador para alfombras. A continuación presione la parte posterior del pedestal de vapor hacia el interior de la sujeción (fig. 15).
- ➋ Una vez que el limpiador de vapor se haya enfriado, presione la sujeción con un pie hacia abajo y levante el limpiador para retirar el deslizador para alfombras.

Utilice el aparato como limpiador de vapor manual

¡ATENCIÓN!

No utilice el haragán para cristales sobre superficies de cristal y ventanas frías, pueden resultar dañadas.

- ➊ Monte la pieza accesorio que desee, > “Montar cepillos” en la página 32.
- ➋ Enchufe el conector a una caja de enchufe.
- ➌ Ponga el regulador de vapor en la posición “ON” (fig. 16). → El indicador de servicio se enciende en rojo. El limpiador de vapor comienza a calentarse y está listo para el uso tras aproximadamente 30 s.
- ➍ Gire el regulador de vapor a la posición deseada (fig. 16).
- ➎ Pulse brevemente la tecla de vapor para generar vapor (fig. 18).
- ➏ Ponga el regulador de vapor en la posición “OFF”. → El limpiador de vapor se enfría, el indicador de servicio se apaga.
- ➐ Desenchufe el conector de la caja de enchufe.
- ➑ Cuando el limpiador de vapor se haya enfriado, retire el accesorio.

Montar accesorios

Montar cepillos

- ➊ Una el cepillo y la boquilla de chorro presionando hasta escuchar un clic (fig. 10).
- ➋ Una la boquilla de chorro y el cuerpo base presionando hasta escuchar un clic (fig. 11).

Montar el refrescador de textiles

- ➊ Coloque la mopa para textiles sobre el accesorio para textiles (fig. 12).
- ➋ Presione el accesorio para textiles al interior del cuerpo del aparato. No encastrará. Tire de él para asegurarse de que está bien sujeto (fig. 12).

Montar el haragán para cristales

- ➊ Coloque la mopa para textiles sobre el accesorio para textiles (fig. 12).
- ➋ Enganche el haragán para cristales en la escotadura del refrescador de textiles. Presione una cosa contra la otra (fig. 13).
- ➌ Presione el accesorio para textiles al interior del cuerpo del aparato. No encastrará. Tire de él para asegurarse de que está bien sujeto (fig. 13).

Almacenaje del aparato

¡ATENCIÓN!

No guarde el limpiador de vapor nunca con la mopa de microfibra colocada. Guárdelo sobre una base resistente a la humedad.

- ➊ Coloque el limpiador de vapor vertical presionando el cuerpo del aparato hacia delante hasta que encastre (fig. 4).
- ➋ Desenchufe el conector de la toma de corriente y enrolle el cable en los desbloques rápidos (fig. 22).

Mantener el aparato

Vaciar el depósito de agua



¡ADVERTENCIA!

¡Superficie caliente! No vacíe el depósito de agua hasta que el limpiador de vapor se haya enfriado.

- 1 Desconecte el limpiador de vapor y desenchufe el conector de la caja de enchufe. Deje que el limpiador de vapor se enfríe.
- 2 Presione el pulsador de desbloqueo y retire el asa del cuerpo del aparato (fig. 5).
- 3 Presione el desbloqueo del pedestal de vapor y retire el pedestal del cuerpo del aparato (fig. 6).
- 4 Coloque el cuerpo del aparato sobre una superficie plana.
- 5 Gire la tapa del depósito de polvo en sentido contrario al reloj y retírela (fig. 7).
- 6 Vierta el agua sobrante en un lavabo (fig. 9).
- 7 Coloque de nuevo la tapa del depósito y enrósquela en el sentido del reloj.

Lavar las mopas de microfibra y para textiles



¡ATENCIÓN!

No utilice lejía ni suavizante al lavar las mopas de microfibra y para textiles.

- 1 Lave la mopa de microfibra en la lavadora (máx. 40 °C) o bien lave la mopa para textiles a mano (fig. 19).
- 2 Deje secar la mopa lavada por completo como mínimo durante 24 horas.

Eliminar obstrucciones



¡ATENCIÓN!

No utilice objetos cortantes para eliminar las obstrucciones.

- 1 Retire el pedestal para vapor del cuerpo del aparato (fig. 6).
- 2 Retire el asa del cuerpo del aparato (fig. 5).
- 3 Inserte un objeto pequeño y delgado (p. ej., un clip para papel desdoblado), en la boquilla para eliminar la obstrucción (fig. 20).
- 4 Retire la mopa de microfibra del pedestal de vapor e inserte un objeto pequeño y delgado (p. ej., un clip para papel desdoblado) en los orificios de salida de vapor para eliminar las obstrucciones (fig. 21).

Accesorios

- 1 Deslizador para alfombras – 03250006 (fig. 23/A)
- 1 Boquilla de chorro – 0325007 (fig. 23/B)
- 1 Mopa de microfibra – 0325001 (fig. 23/C)
- 1 Cepillo para juntas – 0325008 (fig. 23/D)
- 1 Cepillo de plástico – 0325009 (fig. 23/E)

Solución de problemas



¡ADVERTENCIA!

Apague el aparato antes de pasar a la búsqueda de averías. Jamás utilice un aparato defectuoso.

Antes de contactar con el servicio técnico de Dirt-Devil o enviar el aparato a su servicio técnico, encontrará indicaciones adicionales en el área de servicio de nuestra página web para la solución de problemas.

www.dirtdevil.de/service

Grazie!

per aver scelto un prodotto Dirt Devil. Nel ringraziarvi per la fiducia accordataci, vi auguriamo di trarre la massima soddisfazione dall'apparecchio!

Per ulteriori informazioni sul vostro prodotto rimandiamo alle presenti istruzioni per l'uso e al sito Web www.dirtdevil.de. Il servizio di assistenza Dirt-Devil è reperibile attraverso i dettagli di contatto riportati a pagina 2.

Dati tecnici

Tipo di apparecchio	Steamer
Nome modello, modello	M325
Tensione	220 – 240 V ~, 50 Hz
Potenza	1300 W
Volume del serbatoio dell'acqua	0,33 l
Peso	2.1 kg
Lunghezza del cavo elettrico	5 m

Tutela dell'ambiente e smaltimento



Non smaltire l'apparecchio insieme ai rifiuti domestici. La vostra amministrazione comunale o il vostro rivenditore vi informerà in merito al regolare smaltimento.

Garanzia

Quale standard di garanzia minimo vale, sempre che abbiate acquistato l'apparecchio quale consumatore entro l'Unione Europea, la Direttiva UE 2011/83/UE come recepita nella rispettiva legislazione nazionale. Nei paesi non facenti parte dell'UE valgono i requisiti di garanzia minimi vigenti nella relativa nazione.



IPX4

Classe di protezione I, IPX4 (protetto contro gli spruzzi d'acqua)



AVVERTIMENTO – Vapore caldo! Pericolo di ustioni.



Con riserva di modifiche tecniche e costruttive finalizzate al costante perfezionamento del prodotto.

© Royal Appliance International GmbH

AVVERTENZE DI SICUREZZA

sulle istruzioni per l'uso

Prima di lavorare con l'apparecchio leggere interamente e con attenzione le presenti istruzioni per l'uso. Conservare accuratamente le presenti istruzioni per l'uso. Se l'apparecchio è ceduto a terzi consegnare anche queste istruzioni per l'uso. La mancata osservanza delle presenti istruzioni per l'uso può causare gravi lesioni o danni all'apparecchio. Non rispondiamo di eventuali danni derivanti dalla mancata osservanza delle presenti istruzioni per l'uso. Le avvertenze importanti al di fuori del presente capitolo sono contrassegnate come segue:



AVVERTIMENTO!

Avverte di pericoli sanitari e possibili rischi di lesioni.



ATTENZIONE!

Segnala possibili pericoli di danni all'apparecchio e ad altri oggetti.

AVVISO

Evidenzia suggerimenti e informazioni.

Queste istruzioni per l'uso possono essere anche scaricate dal nostro sito web:

www.dirtdevil.de

su determinati gruppi di persone

■ L'apparecchio può essere usato dai bambini a partire dagli 8 anni di età e da persone con limitate capacità fisiche, sensoriali o intellettive o che non dispongano di sufficiente esperienza e/o conoscenze soltanto sotto sorveglianza o se sono state istruite sull'uso sicuro dell'apparecchio e hanno compreso i pericoli che ne derivano.

- I materiali da imballo e minuteria non devono essere usati per giocare. Pericolo di soffocamento.
- Pulizia e manutenzione non devono essere eseguite da bambini non sorvegliati. I bambini non devono giocare con l'apparecchio.
- Tenere l'apparecchio e il cavo elettrico lontano dalla portata dei bambini di età inferiore a 8 anni quando l'apparecchio è acceso, collegato alla presa elettrica o in fase di raffreddamento.
- Le persone con disturbi della sensibilità, in particolare con ridotta sensibilità alle differenze di temperatura, devono essere particolarmente caute nell'usare questo apparecchio.

sul vapore caldo



AVVERTIMENTO!

Vapore caldo e superfici calde! Pericolo di ustioni.

- Non dirigere mai il getto di vapore su persone, animali o piante. Dirigere il getto di vapore soltanto sulla superficie da pulire. Accertarsi sempre che le parti del corpo non finiscano sotto al getto di vapore.
- Non dirigere il getto di vapore su apparecchi elettrici, prese di corrente, cavi ecc. Pericolo di scosse elettriche!
- L'apparecchio mette a disposizione vapore sotto pressione per la pulizia. Anche dopo aver spento l'apparecchio il vapore caldo è disponibile ancora per circa 30 minuti. Immediatamente dopo aver spento l'apparecchio scaricare il vapore eccessivo premendo il tasto Vapore del pulitore a vapore manuale (fig. 1/3).
- Non usare l'apparecchio per pulire serbatoi a pressione, contenitori pieni di liquidi o con contenuto sconosciuto. Pericolo di scoppi ed esplosioni.

■ Lasciar raffreddare l'apparecchio e gli accessori caldi prima di toccarli. Trasportare l'apparecchio soltanto per l'impugnatura.

■ Accertarsi di non prostrarre troppo a lungo l'uso dell'apparecchio su uno stesso punto o con un pad in microfibra umido o bagnato. Altrimenti la superficie può subire dei danni. Provvedere a una buona ventilazione durante e dopo i lavori di pulizia.

■ Se non si è sicuri se il rivestimento del pavimento sia adatto alla pulizia con vapore, interpellare prima il produttore e farsi confermare la compatibilità. Altrimenti la superficie può subire dei danni. Provare l'apparecchio in un punto poco visibile.

sull'alimentazione elettrica

L'apparecchio funziona con corrente elettrica. Esiste sostanzialmente il pericolo di scosse elettriche.

Pertanto è necessario osservare quanto segue:

■ Non dirigere mai il getto di vapore su apparecchi che contengono componenti elettronici, quale l'interno di un forno. Tenere lontano il getto di vapore da prese e dal cavo elettrico.

Le prese e i cavi elettrici non devono entrare in contatto con il calore o il vapore. Altrimenti il cavo elettrico può essere danneggiato e provocare una scossa elettrica.

■ Non immergere mai l'apparecchio in acqua o altri liquidi.

■ Riempire il serbatoio dell'acqua esclusivamente al termine del processo di pulizia e con la spina staccata. Riempire il serbatoio dell'acqua con cautela utilizzando il recipiente graduato. Accertarsi che gli altri componenti dell'apparecchio rimangano asciutti.

■ Staccare la spina dalla presa elettrica dopo l'uso e prima di procedere alla manutenzione dell'apparecchio.

■ Non trasportare mai l'apparecchio per il cavo elettrico. Srotolare completamente il cavo elettrico prima dell'uso.

■ Per staccare il cavo elettrico dalla presa, afferrare sempre direttamente la spina. Non tirare mai il cavo elettrico.

■ Fare attenzione che il cavo elettrico non sia piegato, incastrato o che non venga calpestato, non entri a contatto con fonti di calore e che nessuno possa inciamparvi.

■ Prima dell'uso controllare che il cavo elettrico non presenti danni. Non usare un apparecchio con cavo o spina difettosi.

■ Qualora sia necessario un cavo di prolunga, utilizzare soltanto prolunghie semplici (senza prese multiple) sicure e omologate, protette dagli spruzzi d'acqua e dimensionate per la potenza assorbita dall'apparecchio.

■ Prima di procedere alla pulizia o manutenzione, accertarsi che l'apparecchio sia spento e la spina staccata.

■ Non lasciare mai l'apparecchio incustodito quando la spina è inserita nella presa elettrica.

se l'apparecchio è difettoso

Se sono danneggiati l'apparecchio o il cavo elettrico, essi devono essere sostituiti dal produttore, dal servizio di assistenza o da una persona adeguatamente qualificata per prevenire eventuali pericoli.

■ Non utilizzare l'apparecchio se è caduto, danneggiato o se perde, se è stato immerso in acqua o lasciato all'aperto.

■ Per la riparazione inviare l'apparecchio difettoso a un centro specializzato autorizzato o al servizio di assistenza Dirt Devil, > "International Services" a pagina 2.

sull'impiego conforme alla destinazione d'uso

L'apparecchio può essere usato soltanto in ambito domestico. Non è adatto per l'impiego industriale. Impiegare l'apparecchio esclusivamente per pulire superfici normalmente sporche e in grado di resistere alle alte temperature, alla pressione e all'umidità del vapore caldo.

Usando la dovuta cautela e se si è esperti nell'uso, l'apparecchio può essere impiegato anche per rinfrescare tappeti e moquette, tende, capi di vestiario ecc. Ogni altro utilizzo è considerato non conforme alla destinazione d'uso e, pertanto, vietato.

È particolarmente vietato:

- L'impiego
 - vicino a sostanze esplosive o facilmente infiammabili o a serbatoi a pressione
→ Pericolo di incendio, esplosione e scoppio!
 - quale umidificatore o riscaldamento per ambienti
 - di accessori non originali
→ Riduzione della sicurezza dell'apparecchio!
 - all'aperto
→ Pericolo di distruzione dovuto a pioggia e sporcizia!
- Pulire a vapore
 - persone, animali o piante nonché capi di vestiario indossati

- superfici contenenti sostanze pericolose per la salute. Il vapore caldo può infatti liberare queste sostanze.
- tessuti acrilici, in dralon, velluto o lino. Potrebbero venir danneggiati.
- superfici in vetro non temprato. Potrebbero incrinarsi in seguito a shock termico.
- cuoio, mobili, pavimenti in legno o parquet non sigillati, verniciati, oliati o incerati nonché superfici in plastica morbida o lucente. Potrebbero venir danneggiati.

■ Il riempimento del serbatoio dell'acqua con liquidi diversi dall'acqua fredda. Additivi nel serbatoio dell'acqua rendono l'apparecchio insicuro. Acqua calda o bollente danneggia l'apparecchio.

■ L'uso dell'apparecchio con serbatoio dell'acqua vuoto o senza tappo

■ L'inserimento di oggetti nelle aperture dell'apparecchio

■ Riparazioni autonome

→ Pericolo di lesioni e perdita del diritto a sostituzione gratuita.

sulla conservazione

■ Conservare l'apparecchio in un luogo fresco e asciutto fuori dalla portata dei bambini.

■ Prima della conservazione assicurarsi che il serbatoio dell'acqua sia vuoto e pulito.

sullo smaltimento

■ Raggiunta la fine della sua durata di vita, smaltire l'apparecchio in modo ecologico, > "Tutela dell'ambiente e smaltimento" a pagina 34.

Preparativi

Conoscere l'apparecchio

Fig. 1 : ① Impugnatura; ② Tasto di sblocco; ③ Tasto Vapore del pulitore a vapore manuale (non visibile); ④ Regolatore del vapore; ⑤ Tappo del serbatoio; ⑥ Base vapore; ⑦ Soletta scorrevole per tappeti e moquette; ⑧ Serbatoio dell'acqua; ⑨ Spia di funzionamento; ⑩ Corpo dell'apparecchio; ⑪ Impugnatura pulitore a vapore manuale; ⑫ Recipiente graduato (opzionale); ⑬ Sblocco rapido cavo; ⑭ Cavo; ⑮ Sblocco base vapore; ⑯ Rilascio rapido cavo

Accessori (opzionali):

Fig. 24 : ① Spazzola in plastica; ② Spazzola metallica; ③ Spazzola per fughe; ④ Accessorio per rinfrescare tessuti; ⑤ Tergivetro; ⑥ Bocchetta jet; ⑦ Flessibile di prolunga

Disimballo e montaggio

① Controllare che il contenuto sia completo. Se si rilevano danni da trasporto o se mancano dei componenti, rivolgersi immediatamente al rivenditore di fiducia. ② Inserire il corpo dell'apparecchio sulla base vapore (fig. 2). ③ Inserire l'impugnatura nel corpo dell'apparecchio. Tener fermo il corpo dell'apparecchio quando si procede a montare o smontare l'impugnatura (fig. 3). ④ Disporre il pulitore a vapore in verticale premendo il corpo dell'apparecchio in avanti fino a che non si innesterà in posizione (fig. 4).

Riempimento del serbatoio dell'acqua

AVVERTIMENTO!

Superficie calda! Riempire il serbatoio dell'acqua soltanto quando l'apparecchio si sarà raffreddato.

① Se è necessario riempire il serbatoio dell'acqua durante la pulizia, spegnere il pulitore a vapore e lasciarlo raffreddare. ② Premere il tasto di sblocco e rimuovere l'impugnatura dal corpo dell'apparecchio (fig. 5). ③ Premere il tasto di sblocco della base vapore e rimuoverla dal corpo dell'apparecchio (fig. 6). ④ Mettere il corpo dell'apparecchio su una superficie piana. ⑤ Girare il tappo del serbatoio in senso antiorario e toglierlo (fig. 7). ⑥ Utilizzare il recipiente graduato per riempire il serbatoio dell'acqua con 330 ml (2 x 165 ml) di acqua (fig. 8). ⑦ Rimettere il tappo del serbatoio e avvitarlo girando in senso orario.

Collegare l'apparecchio alla corrente elettrica

① Accertarsi che il pulitore a vapore sia spento. ② Srotolare il cavo completamente dagli sblocchi rapidi (fig. 1/13) e 16). ③ Inserire la spina in una presa elettrica.

Pulizia a vapore

AVVERTIMENTO!

Usare particolare cautela nel pulire le scale.

ATTENZIONE!

Prima di procedere alla pulizia a vapore, passare l'aspirapolvere sul tappeto/sulla moquette e assicurarsi che i pavimenti duri siano privi di granelli di sporizia.

AVVISO:

Quando il pulitore a vapore si surriscalda, si spegne: spegnerlo e lasciarlo raffreddare per almeno 2 a 4 ore.

Pulizia di pavimenti duri

ATTENZIONE!

Non utilizzare mai il pulitore a vapore senza aver applicato il pad in microfibra alla base vapore.

① Disporre sul pavimento il pad in microfibra con la parte bianca rivolta verso l'alto. Posizionare la base vapore sul pad in microfibra e assicurarsi che copra tutta la base vapore (fig. 14). ② Inserire la spina in una presa elettrica. ③ Girare il regolatore del vapore nella posizione 'ON' (fig. 16). → La spia di funzionamento si accende di rosso. Il pulitore a vapore comincia a riscaldarsi e dopo ca. 30 sec. sarà pronto per il funzionamento. ④ Girare il regolatore del vapore nella posizione desiderata (fig. 16). → Il getto di vapore viene attivato automaticamente. ⑤ Porre un piede sulla base vapore e tirare indietro l'impugnatura (fig. 17). ⑥ Muovere il pulitore a vapore lentamente in avanti e indietro sul pavimento. ⑦ Girare il regolatore del vapore nella posizione 'OFF'. → Il pulitore a vapore si raffredda, la spia di funzionamento si spegne. ⑧ Staccare la spina dalla presa elettrica. ⑨ Quando il pulitore a vapore si sarà raffreddato, premere un angolo del pad in microfibra con il piede verso il basso e sollevare il pulitore a vapore per staccare il pad. ⑩ Lasciare asciugare all'aria il pad in microfibra o lavarlo.

Rinfrescare tappeti e moquette

ATTENZIONE!

Non utilizzare mai il pulitore a vapore senza aver applicato il pad in microfibra alla base vapore. Utilizzare la soletta scorrevole per tappeti e moquette soltanto per rinfrescarli.

Vedi > "Pulizia di pavimenti duri" a pagina 38. Utilizzare anche la soletta scorrevole per tappeti e moquette.

➊ Spingere la base vapore con il pad in microfibra nella soletta scorrevole per tappeti e moquette. Poi premere la parte posteriore della base vapore nella graffa (fig. 15). ➋ Quando il pulitore a vapore si sarà raffreddato, premere la graffa con un piede verso il basso e sollevare il pulitore a vapore per rimuovere la soletta scorrevole per tappeti e moquette.

Utilizzare l'apparecchio come pulitore a vapore manuale

ATTENZIONE!

Non utilizzare mai il tergovetro su superfici in vetro e finestre fredde, perché potrebbero essere danneggiate.

➊ Montare l'accessorio desiderato, > "Montaggio delle spazzole" a pagina 39. ➋ Inserire la spina in una presa elettrica. ➌ Girare il regolatore del vapore nella posizione 'ON' (fig. 16). → La spia di funzionamento si accende di rosso. Il pulitore a vapore comincia a riscaldarsi e dopo ca. 30 sec. sarà pronto per il funzionamento. ➍ Girare il regolatore del vapore nella posizione desiderata (fig. 16). ➎ Premere brevemente il tasto Vapore del pulitore a vapore per generare vapore (fig. 18). ➏ Girare il regolatore del vapore nella posizione 'OFF'. → Il pulitore a vapore si raffredda, la spia di funzionamento si spegne. ➐ Staccare la spina dalla presa elettrica. ➑ Quando il pulitore a vapore si sarà raffreddato, rimuovere l'accessorio.

Montaggio degli accessori

Montaggio delle spazzole

➊ Unire la spazzola e la bocchetta jet premendo energicamente fino a sentire un clic (fig. 10). ➋ Premere la bocchetta jet nel corpo dell'apparecchio fino a sentire un clic (fig. 11).

Montaggio dell'accessorio per rinfrescare tessuti

➊ Calzare il pad tessile sul terminale tessile (fig. 12). ➋ Inserire il terminale tessile nel corpo dell'apparecchio. Non innesterà in posizione. Tirarlo per assicurarsi che si sia bloccato correttamente (fig. 12).

Montaggio del tergovetro

➊ Calzare il pad tessile sul terminale tessile (fig. 12). ➋ Agganciare il tergovetro nell'incavo dell'accessorio per rinfrescare tessuti. Unire le due parti premendo (fig. 13). ➌ Inserire il terminale tessile nel corpo dell'apparecchio. Non innesterà in posizione. Tirarlo per assicurarsi che si sia bloccato correttamente (fig. 13).

Conservazione dell'apparecchio

ATTENZIONE!

Non conservare mai il pulitore a vapore con il pad in microfibra applicato. Conservarlo su una superficie d'appoggio resistente all'umidità.

➊ Disporre il pulitore a vapore in verticale premendo il corpo dell'apparecchio in avanti fino a che non si innesterà in posizione (fig. 4). ➋ Staccare la spina dalla presa e arrotolare il cavo tramite gli sbocchi rapidi (fig. 22).

Manutenzione dell'apparecchio

Svuotamento del serbatoio dell'acqua

AVVERTIMENTO!

Superficie calda! Svuotare il serbatoio dell'acqua soltanto quando il pulitore a vapore si sarà raffreddato.

- 1 Spegnerne il pulitore a vapore e staccare la spina dalla presa elettrica. Lasciar raffreddare il pulitore a vapore.
- 2 Premere il tasto di sblocco e rimuovere l'impugnatura dal corpo dell'apparecchio (fig. 5).
- 3 Premere il tasto di sblocco della base vapore e rimuoverla dal corpo dell'apparecchio (fig. 6).
- 4 Mettere il corpo dell'apparecchio su una superficie piana.
- 5 Girare il tappo del serbatoio in senso antiorario e toglierlo (fig. 7).
- 6 Versare l'acqua residua in un lavandino (fig. 9).
- 7 Riapplicare il tappo del serbatoio e avvitarlo girando in senso orario.

Lavaggio del pad in microfibra e del pad tessile

ATTENZIONE!

Non usare candeggiante o ammorbidente per lavare il pad in microfibra o il pad tessile.

- 1 Lavare il pad in microfibra in lavatrice (max. 40 °C) o lavare il pad tessile a mano (fig. 19).
- 2 Dopodiché lasciar asciugare completamente il pad lavato per almeno 24 ore.

Eliminazione di ostruzioni

ATTENZIONE!

Non utilizzare oggetti affilati per eliminare ostruzioni.

- 1 Rimuovere la base vapore dal corpo dell'apparecchio (fig. 6).
- 2 Rimuovere l'impugnatura dal corpo dell'apparecchio (fig. 5).
- 3 Infilare un oggetto piccolo e sottile (ad es. una graffetta aperta) nella bocchetta per eliminare l'ostruzione (fig. 20).
- 4 Rimuovere il pad in microfibra dalla base vapore e infilare un oggetto piccolo, sottile (ad es. una graffetta aperta) nei fori di uscita vapore per eliminare l'ostruzione (fig. 21).

Accessori

- 1 Soletta scorrevole per tappeti e moquette – 03250006 (fig. 23/A)
- 1 Bocchetta jet – 0325007 (fig. 23/B)
- 1 Pad in microfibra – 0325001 (fig. 23/C)
- 1 Spazzola per fughe – 0325008 (fig. 23/D)
- 1 Spazzola in plastica – 0325009 (fig. 23/E)

Risoluzione dei problemi

AVVERTIMENTO!

Prima di dedicarsi alla ricerca del problema spegnere l'apparecchio. Non usare mai l'apparecchio se difettoso.

Prima di contattare il nostro servizio di assistenza Dirt-Devil o di inviare l'apparecchio al servizio di assistenza Dirt Devil, consultare il nostro sito Web dove sono riportate avvertenze supplementari in merito a soluzioni e rimedi di problemi.

www.dirtdevil.de/service

Muito obrigado!

Muito obrigado por ter escolhido um produto Dirt-Devil. Esperamos que tire partido deste aparelho e agradecemos a compra!

Para mais informações sobre este produto, consulte este manual de instruções e a nossa página www.dirtdevil.de. Contacte o nosso serviço pós-vendas Dirt-Devil através dos dados de contacto indicados na página 2.

Dados técnicos

Tipo de aparelho	A vapor
Nome do modelo, modelo	M325
Tensão elétrica	220 – 240 V ~, 50 Hz
Potência	1300 W
Volume do depósito de água	0,33 l
Peso	2,1 kg
Comprimento do cabo de alimentação	5 m

Proteção ambiental e eliminação de resíduos



Não elimine o aparelho junto com o lixo doméstico. Informe-se junto da sua administração local ou do seu revendedor sobre a eliminação adequada.

Garantia

Desde que tenha adquirido o aparelho na qualidade de consumidor dentro da União Europeia, aplica-se como padrão mínimo para garantia a respetiva transposição da diretiva 2011/83/UE para a legislação nacional. Em países que não são membros da UE, aplica-se a cobertura mínima em termos de garantia que é válida no respetivo país.



IPX4

Classe de proteção I, IPX4 (protegido contra salpicos de água)



ATENÇÃO – Vapor quente! Perigo de queimadura.



No âmbito da melhoria contínua do produto, reservamo-nos o direito a alterações técnicas e de desenho.

© Royal Appliance International GmbH

INSTRUÇÕES DE SEGURANÇA

Acerca do manual de instruções

Leia este manual de instruções com atenção antes de começar a trabalhar com o aparelho. Conserve bem este manual de instruções. Quando vender ou ceder o aparelho a terceiros, não se esqueça de entregar também este manual de instruções.

A inobservância deste manual de instruções pode causar ferimentos graves ou danos materiais no aparelho. Não nos responsabilizamos por danos que resultem da inobservância do presente manual de instruções.

Os avisos fora deste capítulo estão identificados como se segue:

ATENÇÃO!

Alerta para perigos para sua saúde e assinala possíveis riscos de ferimentos.

CUIDADO!

Alerta para potenciais perigos para o aparelho e outros objetos.

AVISO

Destaca dicas e informações.

Também pode transferir este manual de instruções a partir do nosso site:

www.dirtdevil.de

Determinados grupos de pessoas

■ O aparelho pode ser utilizado por crianças com idade igual ou superior a 8 anos e por pessoas com capacidades físicas, sensoriais ou mentais reduzidas, ou com falta de experiência e/ou conhecimentos, quando supervisionadas ou durante a formação sobre a utilização segura do aparelho e quando tenham compreendido os perigos daí resultantes.

■ Os materiais de embalagem e peças pequenas não devem ser usados para brincar. Existe perigo de asfixia.

■ A limpeza e a manutenção feitas pelo utilizador não devem ser efetuadas por crianças sem a supervisão de um adulto. As crianças não devem brincar com o aparelho.

■ Crianças menores de 8 anos de idade devem ser mantidas afastadas do dispositivo e do cabo de alimentação enquanto o aparelho estiver ligado no botão, à tomada ou a arrefecer.

■ Pessoas que sofrem de distúrbios sensoriais e, em particular, de uma sensibilidade térmica reduzida, devem proceder com especial cautela quando usam este aparelho.

Vapor muito quente

ATENÇÃO!

Vapor quente e superfícies quentes! Perigo de queimadura.

■ Nunca aponte o jato de vapor para pessoas, animais ou plantas. Aponte o jato de vapor apenas para a superfície a ser limpa. Mesmo assim, certifique-se de que não há possibilidade de partes do corpo chegarem debaixo do jato de vapor.

■ Não aponte o jato de vapor a aparelhos elétricos, tomadas, cabos, etc. Existe perigo de choque elétrico.

■ O dispositivo disponibiliza vapor sob pressão para limpar. Mesmo depois de se ter desligado o aparelho, ainda se encontra vapor quente durante aproximadamente 30 minutos. Logo após desligar, deixe sair o excesso de vapor apertando o botão do vapor do limpador manual a vapor (Fig. 1/3).

- Não utilize o aparelho para limpar recipientes sob pressão, recipientes cheios de líquidos ou cujo conteúdo não conhece. Existe perigo de rebentamento e de explosão.
- Deixe o aparelho quente e os acessórios arrefecerem antes de lhes tocar. Use somente a pega para pegar no aparelho.
- Certifique-se de que não usa o aparelho por muito tempo no mesmo lugar nem com um disco de microfibras molhado ou húmido. Caso contrário, o pavimento pode ficar danificado. Durante e após os trabalhos de limpeza, garanta uma boa ventilação.
- Se não tiver certeza de se o revestimento do seu soalho é indicado para limpeza a vapor, entre primeiro em contacto com o fabricante e peça para confirmar a compatibilidade. Caso contrário, o pavimento pode ficar danificado. Teste o dispositivo num lugar escondido.

Alimentação elétrica

O aparelho é operado com corrente elétrica. Nesse caso, existe o risco de choque elétrico. Preste especial atenção ao seguinte:

- Nunca aponte o jato de vapor para dispositivos que contenham componentes eletrónicos, como o interior de um forno. Mantenha o jato de vapor afastado de tomadas e cabos. Tomadas e cabos não podem entrar em contacto com calor nem vapor. Caso contrário, o cabo de alimentação pode ficar danificado e causar choque elétrico.
- Nunca mergulhe o dispositivo em água nem em qualquer outro líquido.
- Encha o depósito de água exclusivamente depois de terminar o processo de limpeza e de desligar a ficha. Encha o depósito de água cui-

dadosamente com o copo medidor. Certifique-se de que outras peças do aparelho se mantêm secas.

- Depois de utilizar e antes de realizar a manutenção de utilizador, retire a ficha da tomada.
- Para transportar o aparelho, nunca pegue nele pendurado pelo cabo de alimentação. Antes da utilização, desenrole o cabo de alimentação totalmente.
- Se deseja retirar o cabo de ligação da tomada, puxe sempre diretamente pela ficha. Nunca puxe pelo cabo de alimentação.
- Tenha o cuidado de não dobrar, entalar ou calcar o cabo de alimentação, de o proteger de fontes de calor ou de evitar que faça alguém tropeçar.
- Antes da utilização, controle o cabo de alimentação quanto a eventuais danos. Não utilize aparelhos com cabos ou fichas danificados.
- Se precisar de um cabo de extensão, utilize apenas extensões simples (e não tomadas múltiplas!) testadas em termos de segurança, protegidas contra salpicos de água e suficientemente dimensionadas para a potência absorvida do aparelho.
- Antes da limpeza ou manutenção do aparelho, assegure-se de que este está desligado e a ficha foi retirada da tomada.
- Não deixe o aparelho sem vigilância enquanto a ficha estiver encaixada na tomada.

Aparelho avariado

Caso o aparelho ou o cabo de alimentação esteja danificado, deve ser substituído para evitar perigos, pelo fabricante, pelo seu serviço pós-vendas ou por uma pessoa com qualificação equivalente.

■ Não utilize o aparelho caso este tenha caído, apresente sinais de danos ou fugas, tenha sido submerso em água ou tenha sido deixado ao ar livre.

■ Para efetuar a reparação de um aparelho avariado, entregue-o a um concessionário autorizado ou ao serviço pós-vendas da Dirt-Devil, > “International Services” na pág. 2.

Utilização conforme os fins previstos

O aparelho só deve ser usado para fins domésticos. O aparelho não serve para a exploração comercial. Utilize o aparelho apenas para limpeza de superfícies normalmente sujas que possam suportar altas temperaturas, pressão e humidade do vapor quente.

Se usado com cuidado e experiência, o aparelho pode ser empregue para refrescar tapetes, cortinas, roupas, etc. Qualquer outra utilização é considerada não conforme com os fins previstos e está, portanto, proibida.

É nomeadamente proibido:

- Utilizar
 - na proximidade de substâncias explosivas ou facilmente inflamáveis ou de recipientes sob pressão → Perigo de incêndio, explosão e rebentamento!
 - como humidificador ou aquecedor de espaços
 - acessórios não originais
 - Segurança do aparelho comprometida!
 - ao ar livre
 - Risco de destruição devido à chuva e sujidade!
- A limpeza a vapor de
 - pessoas, animais ou plantas, bem como roupas vestidas

- superfícies que contenham substâncias nocivas para a saúde. O vapor quente pode libertar essas substâncias.
- têxteis de acrílico, dralon, seda ou linho; podem ser danificados.
- superfícies de vidro não temperado; pode saltar devido a choque de calor.
- couro, móveis, pavimentos de madeira ou parquet sem lacre, envernizados, oleados ou encerados, bem como superfícies de plástico macias e brilhantes; podem ser danificados.

■ Enchimento do depósito de água com outros líquidos que não água fria. Aditivos no depósito de água tornam o aparelho inseguro. Água quente ou a ferver danifica o aparelho.

■ O uso do aparelho com um depósito de água vazio ou sem tampa

■ A inserção de objetos nas aberturas do aparelho

■ Reparações autónomas

→ Perigo de ferimentos e perda de direito de substituição gratuita.

Para conservação

■ Guarde o aparelho sempre num local fresco e seco, de forma inacessível para as crianças.

■ Antes do armazenamento, certifique-se de que o depósito de água está vazio e limpo.

Para eliminação de resíduos

■ No final da vida útil, elimine o aparelho de forma ecológica, > “Proteção ambiental e eliminação de resíduos” na pág. 41.

Preparação

Conhecer o aparelho

Fig. 1: ① Pega; ② Botão de desbloqueio; ③ Botão de vapor do aparelho de limpeza manual a vapor (não detetável); ④ Regulador do vapor; ⑤ Tampa do depósito; ⑥ Pé do vapor; ⑦ Adaptador para tapetes; ⑧ Depósito de água; ⑨ Mostrador de operação; ⑩ Corpo do aparelho; ⑪ Pega do aparelho de limpeza manual a vapor; ⑫ Copo medidor (opcional); ⑬ Desbloqueio rápido do cabo; ⑭ Cabo; ⑮ Desbloqueio do pé do vapor; ⑯ Desbloqueio rápido do cabo

Accessórios (opcionais):

Fig. 24: ① Escova de plástico; ② Escova metálica; ③ Escova para juntas; ④ Adaptador para refrescar tapetes; ⑤ Raspador de vidros; ⑥ Bocal de jato; ⑦ Mangueira extensora

Desembalar e montar

① Verifique se foram fornecidas todas as peças ao desembalar. Caso detete danos de transporte ou alguma coisa em falta, dirija-se imediatamente ao seu revendedor de produtos. ② Encaixe o corpo do aparelho no pé do vapor (Fig. 2). ③ Encaixe a pega no corpo do aparelho. Agarre firmemente no corpo do aparelho ao montar ou retirar a pega (Fig. 3). ④ Coloque o aparelho de limpeza a vapor na vertical, empurrando o corpo do aparelho para a frente até encaixar (Fig. 4).

Encher o depósito de água



ATENÇÃO!

Superfície quente! Encha o depósito de água apenas quando o aparelho tiver arrefecido.

① Se o depósito de água tiver de ser enchido durante o processo de limpeza, desligue o aparelho de limpeza a vapor e deixe-o arrefecer. ② Prima o botão de desbloqueio e retire a pega do corpo do aparelho (Fig. 5). ③ Prima o desbloqueio do pé do vapor e retire o pé do vapor do corpo do aparelho (Fig. 6). ④ Coloque o corpo do aparelho sobre uma superfície plana. ⑤ Rode a tampa do depósito no sentido oposto aos dos ponteiros do relógio e levante-a (Fig. 7). ⑥ Use o copo medidor para encher o depósito de água com 330 ml (2 x 165 ml) de água (Fig. 8). ⑦ Coloque a tampa do depósito de volta na abertura do depósito e rode-a no sentido dos ponteiros do relógio.

Ligar o aparelho à corrente

① Certifique-se de que o aparelho de limpeza a vapor está desligado. ② Desenrole completamente o cabo dos desbloqueios rápidos (Fig. 1/⑬ e ⑯). ③ Encaixe a ficha numa tomada.

Limpeza a vapor



ATENÇÃO!

Tenha muito cuidado ao limpar escadas.



CUIDADO!

Aspire bem os seus tapetes antes da limpeza a vapor e certifique-se de que os seus pavimentos duros são limpos e não apresentam partículas de sujidade.

AVISO:

Se o aparelho de limpeza a vapor aquecer em excesso, desligar-se-á: desligue-o e deixe-o arrefecer pelo menos 2 a 4 horas.

Limpar pavimentos duros



CUIDADO!

Nunca use o aparelho de limpeza a vapor sem o disco de microfibras estar aplicado no pé do vapor.

① Coloque o disco de microfibras no chão com o lado branco para cima. Coloque o pé do vapor sobre o disco de microfibras e certifique-se de que cobre todo o pé do vapor (Fig. 14). ② Encaixe a ficha numa tomada. ③ Coloque o regulador do vapor na posição 'ON' (Fig. 16). → O mostrador de operação acende vermelho. O aparelho de limpeza a vapor começa a aquecer e está pronto para usar após aproximadamente 30 seg. ④ Coloque o regulador do vapor na posição desejada (Fig. 16).
→ O jato de vapor é ativado automaticamente. ⑤ Coloque um pé no pé do vapor e puxe a pega para trás (Fig. 17). ⑥ Mova o aparelho de limpeza a vapor para a frente e para trás sobre o pavimento. ⑦ Coloque o regulador do vapor na posição 'OFF'. → O aparelho de limpeza a vapor arrefece, o mostrador de operação apaga-se. ⑧ Retire a ficha da tomada. ⑨ Quando o aparelho de limpeza a vapor arrefecer, empurre para baixo um canto do disco de microfibras com o pé e levante o aparelho de limpeza a vapor para soltar o disco. ⑩ Deixe o disco de microfibras secar ao ar ou lave-o.

Refrescar tapetes



Nunca use o aparelho de limpeza a vapor sem o disco de microfibras estar aplicado no pé do vapor. Use o adaptador para tapetes apenas para refrescar tapetes.

V. > “Limpar pavimentos duros” na pág. 45. Além disso, use o adaptador para tapetes.

1 Empurre o pé do vapor com o disco de microfibras à frente, no adaptador para tapetes. Empurre depois a parte traseira do pé do vapor para o aro de aperto (Fig. 15). 2 Quando o aparelho de limpeza a vapor arrefecer, empurre para baixo o aro de aperto com o pé e levante o aparelho de limpeza a vapor para soltar o adaptador para tapetes.

Utilizar o aparelho como aparelho de limpeza manual a vapor



Nunca use o raspador de vidros sobre superfícies de vidro frio e janelas frias, pois podem ficar danificados.

1 Monte o acessório desejado, > “Montar as escovas” na pág. 46. 2 Encaixe a ficha numa tomada. 3 Coloque o regulador do vapor na posição ‘ON’ (Fig. 16). → O mostrador de operação acende vermelho. O aparelho de limpeza a vapor começa a aquecer e está pronto para usar após aproximadamente 30 seg. 4 Coloque o regulador do vapor na posição desejada (Fig. 16). 5 Prima brevemente o botão de vapor do aparelho de limpeza manual a vapor para gerar vapor (Fig. 18). 6 Coloque o regulador do vapor na posição ‘OFF’. → O aparelho de limpeza a vapor arrefece, o mostrador de operação apaga-se. 7 Retire a ficha da tomada. 8 Quando o aparelho de limpeza a vapor tiver arrefecido, retire o acessório.

Montar o acessório

Montar as escovas

1 Encaixe a escova e o bocal de jato exercendo pressão com firmeza até ouvir um clique (Fig. 10). 2 Encaixe o bocal de jato no corpo do aparelho até ouvir um clique (Fig. 11).

Montar adaptador para refrescar têxteis

1 Coloque o disco para têxteis sobre o adaptador para têxteis (Fig. 12). 2 Empurre o adaptador para têxteis no corpo do aparelho. Não irá engatar. Puxe-o para se certificar de que assenta firmemente (Fig. 12).

Montar raspador de vidros

1 Coloque o disco para têxteis sobre o adaptador para têxteis (Fig. 12). 2 Engate o raspador de vidros na reentrância do adaptador para refrescar têxteis. Encaixe os dois exercendo pressão (Fig. 13). 3 Empurre o adaptador para têxteis no corpo do aparelho. Não irá engatar. Puxe-o para se certificar de que assenta firmemente (Fig. 13).

Conservar o aparelho



Nunca guarde o aparelho de limpeza a vapor com o disco de microfibras colocado. Conserve-o sobre uma superfície resistente à humidade.

1 Coloque o aparelho de limpeza a vapor na vertical, empurrando o corpo do aparelho para a frente até encaixar (Fig. 4). 2 Retire a ficha da tomada e enrole o cabo sobre os desbloqueio rápidos (Fig. 22).

Fazer manutenção do aparelho

Esvazie o depósito de água



ATENÇÃO!

Superfície quente! Esvazie o depósito de água apenas quando o aparelho de limpeza a vapor tiver arrefecido.

- ❶ Desligue o aparelho de limpeza a vapor e puxe a ficha para fora da tomada. Deixe o aparelho de limpeza a vapor arrefecer.
- ❷ Prima o botão de desbloqueio e retire a pega do corpo do aparelho (Fig. 5).
- ❸ Prima o desbloqueio do pé do vapor e retire o pé do vapor do corpo do aparelho (Fig. 6).
- ❹ Coloque o corpo do aparelho sobre uma superfície plana.
- ❺ Rode a tampa do depósito no sentido oposto aos ponteiros do relógio e levante-a (Fig. 7).
- ❻ Despeje a água restante para um lavatório (Fig. 9).
- ❼ Coloque a tampa do depósito de volta no depósito e aperte-a com firmeza no sentido dos ponteiros do relógio.

Lavar o disco de microfibras e de têxteis



CUIDADO!

Não use branqueadores nem amaciadores ao lavar o disco de microfibras ou têxteis.

- ❶ Lave o disco de microfibras na máquina de lavar (máx. 40°C) ou lave o disco de têxteis à mão (Fig. 19).
- ❷ Deixe o disco lavado secar totalmente pelo menos durante 24 h.

Eliminar bloqueios



CUIDADO!

Não utilize objetos afiados para eliminar bloqueios.

- ❶ Retire o pé do vapor do corpo do aparelho (Fig. 6).
- ❷ Retire a pega do corpo do aparelho (Fig. 5).
- ❸ Enfie um objeto pequeno e fino (como cliques esticados) no bocal para eliminar bloqueios (Fig. 20).
- ❹ Retire o disco de microfibras do pé do vapor e enfie um objeto pequeno e fino (como um clipe esticado) nos orifícios de vapor para eliminar bloqueios (Fig. 21).

Acessórios

- 1 adaptador para tapetes – 03250006 (Fig. 23/A)
- 1 bocal de jato – 0325007 (Fig. 23/B)
- 1 disco de microfibras – 0325001 (Fig. 23/C)
- 1 escova para juntas – 0325008 (Fig. 23/D)
- 1 escova de plástico – 0325009 (Fig. 23/E)

Resolução de problemas



ATENÇÃO!

Desligue o aparelho antes de começar a procurar erros. Nunca use um aparelho defeituoso.

Antes de entrar em contacto com o serviço pós-vendas da Dirt-Devil ou de enviar o aparelho para o serviço pós-vendas da Dirt-Devil, pode encontrar muitos avisos adicionais no nosso site sobre solução e reparação. www.dirtdevil.de/service

Hartelijk dank!

Wij zijn blij dat u gekozen heeft voor een Dirt Devil-product. Wij wensen u veel plezier met het apparaat en bedanken u voor de aankoop!

Meer informatie over uw product is te vinden in deze bedieningshandleiding en op onze website www.dirtdevil.de. Onze Dirt-Devil-klantenservice kunt u bereiken via de op pagina 2 aangegeven contactgegevens.

Technische gegevens

Soort apparaat	Steamer
Modelnaam, model	M325
Spanning	220 – 240 V ~, 50 Hz
Vermogen	1300 W
Inhoud van de watertank	0.33 l
Gewicht	2.1 kg
Lengte stroomsnoer	5 m

Milieubescherming en verwijdering



Apparaat niet met het huisvuil verwijderen. Uw gemeente of uw dealer kan u informatie geven over de correcte verwijdering.



Garantie

Voor zover u het apparaat als consument binnen de Europese Unie heeft gekocht, geldt als minimale standaard voor fabrieksgarantie de desbetreffende omzetting van EU-richtlijn 2011/83/EU in nationaal recht. In niet-EU-landen gelden de in het betreffende land geldende minimale eisen waaraan een garantie moet voldoen.



IPX4

Beschermingsklasse I, IPX4 (spatwaterbestendig)



WAARSCHUWING – Hete stoom! Verbrandingsgevaar.



Technische en designwijzigingen in verband met voortdurende productverbeteringen voorbehouden.

© Royal Appliance International GmbH

VEILIGHEIDSINSTRUCTIES

m.b.t. deze bedieningshandleiding

Lees deze bedieningshandleiding volledig door voordat u het apparaat gaat gebruiken. Berg de bedieningshandleiding goed op. Als u dit apparaat aan een ander doorgeeft, voeg er dan ook deze bedieningshandleiding bij. Het niet-opvolgen van deze bedieningshandleiding kan ernstige verwondingen of schade aan het apparaat tot gevolg hebben. Voor schade ontstaan door het niet in acht nemen van deze bedieningshandleiding aanvaarden wij geen aansprakelijkheid. Belangrijke aanwijzingen buiten dit hoofdstuk zijn als volgt gekenmerkt:



WAARSCHUWING!

Waarschuwt voor gevaren voor uw gezondheid en wijst op mogelijk verwondingsrisico.



ATTENTIE!

Wijst op mogelijke gevaren voor het apparaat en andere voorwerpen.

LET OP

Benadrukt tips en informatie.

U kunt deze bedieningshandleiding ook van onze website downloaden:

www.dirtdevil.de

m.b.t. bepaalde groepen van personen

■ Het apparaat kan door kinderen van 8 jaar en ouder en door personen met beperkte fysieke, sensorische of geestelijke vaardigheden of met gebrek aan ervaring en/of kennis worden gebruikt, als ze onder toezicht staan of instructies hebben gekregen aangaande het veilige gebruik van het apparaat en de daaruit resulterende gevaren begrepen hebben.

- Verpakkingsmaterialen en kleine onderdelen mogen niet worden gebruikt om mee te spelen. Ze kunnen verstikkingsgevaar opleveren.
- Reiniging en gebruikersonderhoud mogen niet door kinderen worden uitgevoerd, als ze niet onder toezicht staan. Kinderen mogen niet met het apparaat spelen.
- Kinderen onder de 8 jaar moeten uit de buurt worden gehouden van het apparaat en van het stroomsnoer, zolang het apparaat ingeschakeld is, met het stopcontact verbonden is of afkoelt.
- Personen met een gevoeligheidsstoornis, met name verminderde gevoeligheid voor temperatuurverschillen, moeten bij het gebruik van dit apparaat zeer voorzichtig zijn.

te hete stoom



WAARSCHUWING!

Hete stoom en hete oppervlakken!
Verbrandingsgevaar.

- Richt de stoomstraal nooit op personen, dieren of planten. Richt de stoomstraal uitsluitend omlaag op de te reinigen ondergrond. Let er ook dan op dat geen lichaamsdelen onder de stoomstraal terecht komen.
- Richt de stoomstraal niet op elektrische apparaten, stopcontacten, snoeren, enz. Er bestaat het gevaar voor een elektrische schok.
- Het apparaat houdt stoom onder druk gereed voor de reiniging. Zelfs nadat u het apparaat uitgeschakeld heeft, bevindt zich nog ca. 30 minuten lang hete stoom in het apparaat. Tap direct na het uitschakelen de overtollige stoom af, door de stoomknop handstoomreiniger (afb. 1/3) in te drukken.

- Gebruik het apparaat niet voor de reiniging van drukvaten, bakken die met vloeistof gevuld zijn of van bakken waarvan u de inhoud niet kent. Er bestaat barst- en explosiegevaar.

- Laat het hete apparaat en toebehoren afkoelen, voordat u deze aanraakt. Draag het apparaat alleen aan de draaggreep.

- Let erop, dat u het apparaat niet te lang op één plek of met een vochtige of natte microvezelpad gebruikt. Anders kan de ondergrond beschadigd raken. Zorg tijdens en na de reinigingswerkzaamheden voor goede ventilatie.

- Als u er niet zeker van bent, of uw vloer geschikt is voor stoomreiniging, vraag dan steeds eerst na bij de fabrikant en laat hem de bestendigheid bevestigen. Anders kan de ondergrond beschadigd raken. Test het apparaat op een afgedekte plek.

m.b.t. de stroomvoorziening

Het apparaat loopt op elektrische stroom. Daarbij bestaat altijd het gevaar van een elektrische schok. Let daarom op het volgende:

- Richt de stroomstraal nooit op apparaten, die elektronische componenten bevatten, zoals het binnenste van een bakoven. Houd de stroomstraal buiten bereik van stopcontacten en het stroomsnoer. Stopcontacten en stroomsnoer mogen niet met hitte of stoom in contact komen. Anders kan het stroomsnoer beschadigd raken, wat tot een elektrische schok kan leiden.

- Dompel het apparaat nooit in water of andere vloeistoffen.

- Vul de watertank uitsluitend na de beëindiging van het reinigingsproces en nadat de netstekker uitgetrokken is. Vul de watertank

voorzichtig met de maatbeker. Let erop, dat andere onderdelen van het apparaat droog blijven.

- Trek na het gebruik en voor het gebruiker-sonderhoud de stekker uit het stopcontact.

- Transporteer het apparaat nooit aan het stroomsnoer. Rol het stroomsnoer voor gebruik volledig af.

- Trek altijd direct aan de stekker als u het stroomsnoer uit het stopcontact wilt trekken. Trek nooit aan het stroomsnoer.

- Zorg ervoor dat het stroomsnoer niet knikt, nergens klem komt te zitten, er niet overheen wordt gereden, niet met hittebronnen in aanraking komt of struikelgevaar vormt.

- Controleer het stroomsnoer op eventuele beschadigingen voordat u het gebruikt. Gebruik geen apparaat met defect snoer of defecte stekker.

- Als u een verlengsnoer nodig hebt, gebruik dan alleen op veiligheid gecontroleerde, spatwaterdichte, enkele verlengsnoeren (geen meervoudige contactdozen), die zijn ontworpen voor de vermogensopname van het apparaat.

- Zorg er voor de reiniging of het onderhoud van het apparaat voor, dat het apparaat uitgeschakeld en de stekker uit het stopcontact getrokken is.

- Laat het apparaat niet onbeheerd, zolang de stekker in het stopcontact gestoken is.

bij een defect apparaat

Als het apparaat of het stroomsnoer beschadigd zijn, moeten ze door de fabrikant, zijn klantenservice of door iemand met dezelfde competentie worden vervangen om gevaren te voorkomen.

- Gebruik het apparaat niet als het gevallen, beschadigt of ondicht is, in water gedompeld is of in de buitenlucht is geweest.
- Geef een defect apparaat voor reparatie aan een geautoriseerd vakbedrijf of de Dirt Devil-klantenservice, > "International Services" op pagina 2.

m.b.t. het doelmatig gebruik

Het apparaat is alleen bedoeld voor huishoudelijk gebruik. Het is niet geschikt voor industrieel gebruik. Gebruik het apparaat uitsluitend voor het reinigen van normaal verontreinigde oppervlakken, die bestand zijn tegen de hoge temperatuur, de druk en de vochtigheid van de hete stoom. Als u het apparaat goed en voorzichtig gebruikt, kunt u het ook inzetten voor het oprispen van tapijten, gordijnen, kleding, enz. Elke andere vorm van gebruik geldt als niet-doelmatig en is niet toegestaan.

Verboden is met name:

- Het gebruik
 - in de buurt van explosieve of licht ontvlambare substanties of drukvaten
 - Brand-, explosie- en barstgevaar!
 - als bevochtiger of verwarming van de kamer
 - van niet-originele toebehoren
 - Vermindering van de veiligheid van het apparaat!
 - In de openlucht
 - Vernietigingsgevaar door regen en vuil!
- Het stoomreinigen van
 - Personen, dieren of planten en van kleding die nog gedragen wordt
 - Oppervlakken die voor de gezondheid schadelijke stoffen bevatten. De hete stoom kan deze stoffen doen vrijkomen.

- Textiel van acryl, dralon, fluweel of linnen. Dit kan beschadigd worden.
- ongeharde glazen oppervlakken. Deze kunnen door een hitteshock springen.
- Leer, meubels, onverzegelde, gelakte, geoliede of met was behandelde houten of parketvloeren of oppervlakken van zacht of glanzend kunststof. Dit kan beschadigd worden.
- De watertank met andere vloeistoffen dan koud water te vullen. Additieven in de watertank maken het apparaat onveilig. Heet of kokend water beschadigt het apparaat.
- Het gebruik van het apparaat met lege watertank of zonder tankdeksel
- Het insteken van voorwerpen in apparaat-openingen
- Zelfstandige reparaties
 - Verwondingsgevaar en verlies van het recht op gratis vervanging.

m.b.t. bewaren

- Bewaar het apparaat op een koele, droge plek buiten bereik van kinderen.
- Zorg er voor het bewaren voor, dat de watertank leeg en schoon is.

m.b.t. de afvalverwijdering

- Verwijder het apparaat na het einde van de levensduur milieuvriendelijk, > "Milieubescherming en verwijdering" op pagina 48.

Vorbereidingen

Kennismaken met apparaat

Afb. 1: ① Draaggreep; ② Ontgrendelknop; ③ Stoomknop handstoomreiniger (niet zichtbaar); ④ Variabele stoominstelling; ⑤ Tankdeksel; ⑥ Stoomvoet; ⑦ Glijzool voor tapijt; ⑧ Watertank; ⑨ Bedrijfsweergave; ⑩ Apparaat; ⑪ Draaggreep handstoomreiniger; ⑫ Maatbeker (optioneel); ⑬ Snelle snoerontgrendeling; ⑭ Snoer; ⑮ Ontgrendeling stoomvoet; ⑯ Snelle snoerontgrendeling

Toebehoren (optioneel):

Afb. 24: ① Kunststofborstel; ② Metaalborstel; ③ Voegenborstel; ④ Textielopfrisser; ⑤ Raamtrekker voor glas en tegels; ⑥ Jet mondstuk; ⑦ Verlengslang

Uitpakken en in elkaar zetten

① Controleer de uitgepakte inhoud op volledigheid. Als u transportschade constateert of mocht er iets ontbreken, neem dan onmiddellijk contact op met uw handelaar. ② Steek het apparaat op de stoomvoet (afb. 2). ③ Steek de draaggreep in het apparaat. Houd het apparaat vast, als u de draaggreep monteert of verwijdert (afb. 3). ④ Zet de stoomreiniger rechtop, door het apparaat naar voren te drukken, tot dit vergrendeld wordt (afb. 4).

Watertank vullen

WAARSCHUWING!

Heet oppervlak! Vul de watertank pas, als het apparaat afgekoeld is.

① Als de watertank tijdens het reinigen gevuld moet worden, moet de stoomreiniger uitgeschakeld worden en moet u deze laten afkoelen. ② Druk de ontgrendelknop in en verwijder de draaggreep van het apparaat (afb. 5). ③ Druk de ontgrendeling stoomvoet in en verwijder de stoomvoet van het apparaat (afb. 6). ④ Leg het apparaat op een vlak oppervlak. ⑤ Draai het tankdeksel linksom en neem het weg (afb. 7). ⑥ Gebruik de maatbeker, om de watertank met 330 ml (2 x 165 ml) water te vullen (afb. 8). ⑦ Plaats het tankdeksel weer op de tankopening en draait dit rechtsom vast.

Apparaat op de stroom aansluiten

① Zorg ervoor, dat de stoomreiniger uitgeschakeld is. ② Wikkel het snoer volledig van de snelontgrendelingen af (afb. 1/13) en (16). ③ Steek de stekker in een stopcontact.

Stoomreinigen

WAARSCHUWING!

Wees bijzonder voorzichtig bij het reinigen op trappen.

ATTENTIE!

Stofzuig uw tapijt voor de stoomreiniging grondig en zorg ervoor, dat uw harde vloer schoon is en vrij is van vuile korrels.

LET OP:

Als de stoomreiniger oververhit raakt, gaat deze uit: Schakel de stoomreiniger uit en laat deze minimaal 2 tot 4 uur afkoelen.

Harde vloeren reinigen

ATTENTIE!

Gebruik de stoomreiniger nooit zonder een op de stoomvoet aangebrachte microvezelpad.

① Leg de microvezelpad met de witte kant naar boven op de vloer. Plaats het stoomvoet op de microvezelpad en zorg ervoor, dat deze de gehele stoomvoet bedekt (afb. 14). ② Steek de stekker in een stopcontact. ③ Breng de variabele stoominstelling in de positie 'ON' (afb. 16). → De bedrijfsweergave brandt rood. De stoomreiniger begint met opwarmen en is na ca. 30 s. gebruiksklaar. ④ Draai de variabele stoominstelling in de gewenste positie (afb. 16). → De stoomstraal wordt automatisch geactiveerd. ⑤ Zet een voet op de stoomvoet en trek de draaggreep naar achteren (afb. 17). ⑥ Beweeg de stoomreiniger langzaam vooruit en achteruit over de vloer. ⑦ Breng de variabele stoominstelling in de positie 'OFF': → De stoomreiniger koelt af, de bedrijfsweergave gaat uit. ⑧ Trek de stekker uit het stopcontact. ⑨ Als de stoomreiniger is afgekoeld, drukt u een hoek van de microvezelpad met de voet naar beneden en tilt de stoomreiniger op, om de pad los te maken. ⑩ Laat de microvezelpad aan de lucht drogen of was deze.

Tapijt opfrissen



ATTENTIE!

Gebruik de stoomreiniger nooit zonder een op de stoomvoet aangebrachte microvezelpad. Gebruik de glijzool voor tapijt alleen voor het opfrissen van tapijt.

Zie > “Harde vloeren reinigen” op pagina 52.

Gebruik bovendien de glijzool voor tapijt.

➊ Schuif de stoomvoet met de microvezelpad naar voren in de glijzool voor tapijt. Druk dan het achterste deel van de stoomvoet in de klem (afb. 15). ➋ Als de stoomreiniger is afgekoeld, drukt u de klem met een voet naar beneden en tilt de stoomreiniger op, om de glijzool voor tapijt te verwijderen.

Apparaat als handstoomreiniger gebruiken



ATTENTIE!

Gebruik de raamtrekker voor glas en tegels nooit op koude glazen oppervlakken en ramen, deze kunnen beschadigd worden.

➊ Monteer het gewenste toebehoren, > “Borstels monteren” op pagina 53. ➋ Steek de stekker in een stopcontact. ➌ Breng de variabele stoominstelling in de positie ‘ON’ (afb. 16). → De bedrijfsweergave brandt rood. De stoomreiniger begint met opwarmen en is na ca. 30 s. gebruiksklaar. ➍ Draai de variabele stoominstelling in de gewenste positie (afb. 16). ➎ Druk kort op de Stoomknop handstoomreiniger, om stoom te generen (afb. 18). ➏ Breng de variabele stoominstelling in de positie ‘OFF’. → De stoomreiniger koelt af, de bedrijfsweergave gaat uit. ➐ Trek de stekker uit het stopcontact. ➑ Als de stoomreiniger is afgekoeld, moet u het toebehoren verwijderen.

Toebehoren monteren

Borstels monteren

➊ Druk de borstel en het jet mondstuk stevig in elkaar, tot u een klik hoort (afb. 10). ➋ Druk het jet mondstuk in het apparaat, tot u een klik hoort (afb. 11).

Textielopfrisser monteren

➊ Trek de textielpad over het textielopzetstuk (afb. 12). ➋ Druk het textielopzetstuk in het apparaat. Deze zal niet vergrendelen. Trek eraan, om ervoor te zorgen, dat het vastzit (afb. 12).

Raamtrekker voor glas en tegels monteren

➊ Trek de textielpad over het textielopzetstuk (afb. 12). ➋ Haak de raamtrekker voor glas en tegels in de verlaging van de textielopfrisser. Druk beide in elkaar (afb. 13). ➌ Druk het textielopzetstuk in het apparaat. Deze zal niet vergrendelen. Trek eraan, om ervoor te zorgen, dat het vastzit (afb. 13).

Apparaat opbergen

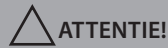

ATTENTIE!

Bewaar de stoomreiniger nooit met aangebrachte microvezelpad. Bewaar deze op een vochtbestendige ondergrond.

➊ Zet de stoomreiniger rechtop, door het apparaat naar voren te drukken, tot dit vergrendeld wordt (afb. 4). ➋ Trek de stekker uit het stopcontact en wikkel het snoer over de snelontgrendelingen (afb. 22).

Apparaat onderhouden

Watertank legen



WAARSCHUWING!

Heet oppervlak! Leeg de watertank alleen, als de stoomreiniger afgekoeld is.

- 1 Schakel de stoomreiniger uit en trek de stekker uit het stopcontact. Laat de stoomreiniger afkoelen.
- 2 Druk de ontgrendelknop in en verwijder de draaggreep van het apparaat (afb. 5).
- 3 Druk de ontgrendeling stoomvoet in en verwijder de stoomvoet van het apparaat (afb. 6).
- 4 Leg het apparaat op een vlak oppervlak.
- 5 Draai het tankdeksel linksom en neem het weg (afb. 7).
- 6 Schud het resterende water in een wasbak leeg (afb. 9).
- 7 Plaats het tankdeksel weer op de tank en draait dit rechtsom vast.

Microvezel- en textielpad wassen



ATTENTIE!

Gebruik geen bleekmiddel of wasverzachter, als u de microvezel- of textielpad wast.

- 1 Was de microvezelpad in de wasmachine (max. 40 °C) of was de textielpad met de hand (afb. 19).
- 2 Laat de gewassen pad minimaal 24 uur helemaal drogen.

Verstopingen verwijderen



ATTENTIE!

Gebruik geen scherpe voorwerpen, om verstoppingen te verwijderen.

- 1 Verwijder de stoomvoet van het apparaat (afb. 6).
- 2 Verwijder de draaggreep van het apparaat (afb. 5).
- 3 Steek een klein, dun voorwerp (bijv. een uitgevouwen paperclip) in het mondstuk, om de verstopping te verwijderen (afb. 20).
- 4 Verwijder de microvezelpad van de stoomvoet en steek een klein, dun voorwerp (bijv. een uitgevouwen paperclip) in de stoomgaten, om verstoppingen te verwijderen (afb. 21).

Toebehoren

- 1 glijzool voor tapijt – 03250006 (afb. 23/A)
- 1 jet mondstuk – 0325007 (afb. 23/B)
- 1 microvezelpad – 0325001 (afb. 23/C)
- 1 voegenborstel – 0325008 (afb. 23/D)
- 1 plastic borstel – 0325009 (afb. 23/E)

Problemen verhelpen



WAARSCHUWING!

Voordat u fouten gaat opsporen schakelt u het apparaat uit. Gebruik nooit een defect apparaat.

Voordat u contact opneemt met onze Dirt-Devil-klantenservice of het apparaat naar de Dirt Devil-klantenservice stuurt, kunt u vooraf veel aanvullende aanwijzingen voor oplossen en verhelpen van problemen vinden in het servicegedeelte van onze website.

www.dirtdevil.de/service

Dziękujemy!

Cieszymy się, że zdecydowali się Państwo na zakup produktu firmy Dirt Devil. Życzymy Państwu wiele radości z użytkowania tego urządzenia i dziękujemy za jego zakup!

Dalsze informacje na temat zakupionego produktu znajdują Państwo w niniejszej instrukcji obsługi oraz na stronie internetowej www.dirtdevil.de. Szczegółowe informacje pozwalające na nawiązanie kontaktu z serwisem firmy Dirt Devil znajdują się na stronie 2.

Dane techniczne

Rodzaj urządzenia	Steamer
Nazwa modelu, model	M325
Napięcie	220 – 240 V ~, 50 Hz
Moc	1300 W
Pojemność zbiornika na wodę	0,33 l
Ciężar	2,1 kg
Długość kabla zasilającego	5 m

Ochrona środowiska i usuwanie do odpadów



Urządzenia nie wyrzucać do śmieci. Informacji na temat prawidłowego usuwania odpadów udziela urząd gminy lub punkt sprzedaży.

Gwarancja

Minimalnym standardem gwarancji jest dostosowanie dyrektywy Unii Europejskiej 2011/83/UE do prawa krajowego, jeśli konsument zakupi urządzenie w Unii Europejskiej. W krajach nie należących do Unii Europejskiej w mocy są obowiązujące w danym kraju minimalne okresy gwarancji.



IPX4

Klasa ochronności I, IPX4 (zabezpieczenie przed rozpryskami wody)



OSTRZEŻENIE – gorąca para! Niebezpieczeństwo oparzenia.



W ramach stałego doskonalenia naszych produktów zastrzegamy sobie prawo do zmian technicznych i zmian wyglądu urządzenia.

© Royal Appliance International GmbH

WSKAZÓWKI BEZPIECZEŃSTWA

dotyczące instrukcji obsługi

Przed przystąpieniem do użytkowania urządzenia prosimy o przeczytanie całej instrukcji obsługi. Należy starannie przechowywać niniejszą instrukcję obsługi. W przypadku przekazania urządzenia osobom trzecim, należy również dołączyć niniejszą instrukcję obsługi urządzenia. Nieprzestrzeganie poniższej instrukcji obsługi może spowodować ciężkie obrażenia ciała lub uszkodzenie urządzenia. Producent nie ponosi żadnej odpowiedzialności za szkody wynikające z nie przestrzegania niniejszej instrukcji obsługi. Ważne wskazówki zawarte poza tym rozdziałem oznaczono w następujący sposób:

OSTRZEŻENIE!

Ostrzeżenie przed zagrożeniem dla zdrowia i możliwym ryzykiem obrażeń.

UWAGA!

Wskazanie na możliwe zagrożenia dla urządzenia oraz innych przedmiotów.

WSKAZÓWKA

Podkreśla praktyczne wskazówki i informacje dla użytkownika.

Niniejszą instrukcję obsługi można też pobrać z naszej strony internetowej: www.dirtdevil.de

dotyczące określonych grup osób

■ Urządzenie to może być obsługiwane przez dzieci w wieku powyżej 8 lat i osoby dorosłe ze zmniejszonymi zdolnościami fizycznymi, sensorycznymi lub psychicznymi lub nie posiadające doświadczenia i/lub wiedzy pod warunkiem, że są pod nadzorem lub zostały poinstruowane w zakresie bezpiecznego używania urządzenia i zrozumiały wynikające stąd niebezpieczeństwa.

- Materiałów opakowania oraz części o niewielkich rozmiarach nie wolno wykorzystywać do zabawy. Występuje niebezpieczeństwo uduszenia.
- Czyszczenia i konserwacji wykonywanych przez użytkownika nie mogą wykonywać dzieci bez nadzoru. Dzieciom nie wolno bawić się urządzeniem.
- Dzieci w wieku poniżej 8 lat nie powinny przebywać w pobliżu urządzenia oraz przewodu zasilającego podczas gdy urządzenie jest załączone, podłączone do gniazdka lub w trakcie schładzania.
- Osoby z zaburzeniami czucia, zwłaszcza zmniejszoną wrażliwością na różnice temperatur, muszą być bardzo ostrożne podczas używania tego urządzenia.

dotyczące gorącej pary

OSTRZEŻENIE!

Gorąca para i gorące powierzchnie! Niebezpieczeństwo oparzenia.

- Nie wolno kierować strumienia pary na ludzi, zwierzęta lub rośliny. Strumień pary kierować wyłącznie na czyszczone podłoże. Uważać, aby strumień pary nie dostał się na części ciała.
- Nie kierować strumienia pary na urządzenia elektryczne, gniazdka, przewody itp. Zachodzi niebezpieczeństwo porażenia prądem elektrycznym.
- Para do czyszczenia znajduje się w urządzeniu pod ciśnieniem. Gorąca para znajduje się jeszcze w urządzeniu przez około 30 minut po jego wyłączeniu. Bezpośrednio po wyłączeniu wypuścić nadmiar pary, naciskając przycisk włączania pary ręcznej myjki parowej (rys. 1/3).
- Urządzenia nie należy stosować do czyszczenia zbiorników ciśnieniowych, zbiorników na-

pełnionych cieczą ani takich, których zawartość nie jest znana. Istnieje niebezpieczeństwo pęknięcia i wybuchu.

- Przed dotknięciem gorącego urządzenia i osprzętu odczekać do ich ochłodzenia się. Urządzenie nosić tylko trzymając za uchwyt.
- Zważać na to, aby nie stosować urządzenia zbyt długo w jednym miejscu lub z mokrym lub wilgotnym padem z mikrofazy. W przeciwnym razie można uszkodzić podłoże. Podczas czyszczenia i po jego zakończeniu zapewnić dobrą wentylację.
- W razie braku pewności co do tego, że posiadana wykładzina podłogowa nadaje się do czyszczenia parą, należy najpierw zwrócić się z pytaniem do producenta żądając potwierdzenia, iż posiada ona odpowiednią odporność. W przeciwnym razie można uszkodzić podłoże. Przetępować urządzenie w mało widocznym miejscu.

dotyczące zasilania prądem elektrycznym

Urządzenie zasilane jest energią elektryczną. Zachodzi przy tym niebezpieczeństwo porażenia prądem. Dlatego prosimy o stosowanie się do poniższych zaleceń:

- Nigdy nie kierować strumienia pary na urządzenia zawierające elementy elektroniczne, np. wnętrza piekarnika. Nie kierować strumienia pary na gniazdka elektryczne ani kable elektryczne. Gniazdek elektrycznych oraz kabli zasilających nie wolno narażać na kontakt z gorącym lub parą. W przeciwnym razie kabel może zostać uszkodzony, co może prowadzić do porażenia prądem elektrycznym.
- Urządzenia nie wolno zanurzać w wodzie ani innych cieczach.
- Zbiornik napełniać wodą wyłącznie po zakończeniu czyszczenia i po wyciągnięciu wtyczki.

Ostrożnie napełnić pojemnik wodą za pomocą miarki. Zwrócić uwagę na to, aby inne części urządzenia pozostały suche.

- Po użyciu lub przed konserwacją wykonywaną przez użytkownika wyciągnąć wtyczkę z gniazdka sieciowego.
- Nigdy nie przenosić urządzenia trzymając je za kabel elektryczny. Przed użyciem rozwinąć całkowicie przewód zasilający.
- Wyciągając przewód zasilający z gniazdka zawsze trzymać bezpośrednio za wtyczkę. Nigdy nie ciągnąć za kabel zasilania.
- Zwrócić uwagę, aby przewód zasilający nie był załamany, zakleszczony, nie było możliwe przejeżdżanie po nim, nie dotykał źródeł ciepła ani nie stanowił przeszkody narażającej na potknięcie.
- Przed użyciem sprawdzić, czy przewód zasilający nie jest uszkodzony. Urządzenia nie należy stosować, jeżeli uszkodzony jest kabel albo wtyczka.
- Jeżeli konieczny jest przedłużacz, stosować tylko sprawdzone pod kątem bezpieczeństwa, pojedyncze przedłużacze zabezpieczone przed rozpryskami wody (bez kilku gniazd), które są przeznaczone do poboru mocy danego urządzenia.
- Przed przystąpieniem do czyszczenia lub konserwacji urządzenia upewnić się, że jest ono wyłączone, a wtyczka jest wyjęta z gniazdka.
- Urządzenia nie wolno pozostawiać bez nadzoru, gdy wtyczka jest włożona do gniazdka.

w przypadku uszkodzonego urządzenia

W przypadku uszkodzenia urządzenia lub przewodu zasilającego wymianę zlecać należy producentowi, jego serwisowi lub osobie o podobnych kwalifikacjach, pozwoli to na uniknięcie zagrożeń.

■ Urządzenia nie należy stosować, jeżeli spadło z wysokości, doszło do jego uszkodzenia lub rozszczelnienia, zostało zanurzone w wodzie albo pozostawało na wolnym powietrzu.

■ Uszkodzone urządzenie oddawać należy do naprawy do autoryzowanego zakładu specjalistycznego lub do serwisu Dirt Devil > „Serwisy międzynarodowe” na stronie 2.

dotyczące stosowania zgodnego z przeznaczeniem

Urządzenie przeznaczone jest wyłącznie do użytku domowego. Nie nadaje się do użytku komercyjnego. Urządzenia używać wyłącznie do czyszczenia normalnie zabrudzonych powierzchni, odpornych na wysokie temperatury, ciśnienie i wilgotność gorącej pary.

Przy ostrożnym stosowaniu urządzenia używać można także do odświeżania obić tapicerskich, zasłon, odzieży itd. Każdy inny sposób stosowania uważany jest za niezgodny z przeznaczeniem i jest niedozwolony.

Zabrania się przede wszystkim:

- Użytkowanie
 - w pobliżu substancji wybuchowych lub łatwopalnych albo zbiorników ciśnieniowych → Niebezpieczeństwo pożaru, wybuchu i pęknięcia!
 - jako nawilżacz lub grzejnik pomieszczenia
 - nie oryginalnego wyposażenia dodatkowego → Pogorszenie bezpieczeństwa urządzenia!
 - na wolnym powietrzu → Niebezpieczeństwo zniszczenia przez deszcz i zanieczyszczenia!
- Czyszczenie parą
 - Osób, zwierząt lub roślin oraz odzieży będącej na ciele.

- Powierzchni zawierających substancje szkodliwe dla zdrowia. Gorąca para może uwolnić te substancje.
- Tekstyliów z akrylu, dralonu, aksamitu lub Inu. Mogą one ulec uszkodzeniu.
- Powierzchni ze szkła niehartowanego. Mogą one pękać wskutek szoku termicznego.
- Skóry, mebli, nielakierowanych, lakierowanych, powlekanych warstwą oleju lub wosku podłóg drewnianych lub parkietów, bądź powierzchni z miękkiego lub błyszczącego tworzywa sztucznego. Mogą one ulec uszkodzeniu.

- Napełniania zbiornika innymi cieczami niż zimna woda. Dodatki w pojemniku na wodę powodują, że użycie urządzenia jest niebezpieczne. Gorąca lub wrząca woda powoduje uszkodzenie urządzenia.
- Stosowanie urządzenia z pustym zbiornikiem na wodę lub bez pokrywy zbiornika
- Wkładania przedmiotów do otworów urządzenia
- Samodzielne naprawy
 - Niebezpieczeństwo powstania obrażeń oraz utrata rozszczelnienia do bezpłatnej wymiany.

dotyczące przechowywania

- Przechowywać urządzenie w chłodnym i suchym pomieszczeniu, w miejscu niedostępnym dla dzieci.
- Przed przechowaniem upewnić się, że zbiornik na wodę jest opróżniony i czysty.

dotyczące usuwania odpadów

■ Usunąć urządzenie po upływie jego okresu użytkowania w sposób zgodny z przepisami ochrony środowiska, > „Ochrona środowiska i usuwanie do odpadów” na stronie 55.

Przygotowania

Zapoznanie się z urządzeniem

Rys. 1 : ① uchwyt; ② przycisk odblokowujący; ③ przycisk włączania pary ręcznej myjki parowej (nie widoczny); ④ regulator pary; ⑤ pokrywa zbiornika; ⑥ stopa parowa; ⑦ nakładka ułatwiająca przesuwanie po dywanach; ⑧ pojemnik na wodę; ⑨ kontrolka pracy; ⑩ korpus urządzenia; ⑪ uchwyt ręcznej myjki parowej; ⑫ miarka (opcja); ⑬ zaczep kabla; ⑭ kabel; ⑮ zaczep stopy parowej; ⑯ zaczep kabla

Aksesoria (opcja):

Rys. 24 : ① szczotka z tworzywa sztucznego; ② szczotka metalowa; ③ szczotki do szczelin; ④ nakładka do odświeżania odzieży; ⑤ końcówka do mycia szyb; ⑥ dysza strumieniowa; ⑦ wąż przedłużający

Rozpakowanie i montaż

① Po rozpakowaniu sprawdzić kompletność dostawy. W przypadku stwierdzenia szkód transportowych lub brakujących składników należy natychmiast zawiadomić punkt sprzedaży. ② Korpus urządzenia wetknąć na stopę parową (rys. 2). ③ Wetknąć uchwyt do korpusu urządzenia. Podczas montowania lub wyjmowania uchwytu mocno przytrzymać korpus urządzenia (rys. 3). ④ Ustawić myjkę parową pionowo, naciskając korpus urządzenia w przód aż do zaskoczenia (rys. 4).

Napełnianie pojemnika na wodę



OSTRZEŻENIE!

Gożąca powierzchnia! Napełnić pojemnik na wodę dopiero po ochłodzeniu urządzenia.

① Jeśli podczas czyszczenia konieczne jest napełnienie pojemnika na wodę, wyłączyć myjkę parową i odczekać do jej ochłodzenia. ② Nacisnąć przycisk odblokowujący i wyjąć uchwyt z korpusu urządzenia (rys. 5). ③ Nacisnąć zaczep stopy parowej i wyjąć stopę parową z korpusu urządzenia (rys. 6). ④ Położyć korpus urządzenia na równej powierzchni. ⑤ Odkręcić pokrywę zbiornika w kierunku przeciwnym do ruchu wskazówek zegara i ją zdjąć (rys. 7). ⑥ Podczas napełniania zbiornika wodą (330 ml = 2 x 165 ml) użyć

miarki (rys. 8). ⑦ Na powrót nałożyć pokrywę na otwór zbiornika i dokręcić ją w kierunku zgodnym z ruchem wskazówek zegara.

Podłączanie urządzenia do prądu

① Upewnić się, że myjka parowa jest wyłączona. ② Całkowicie rozwinąć kabel z zaczepów (rys. 1/13) i ⑬. ③ Wetknąć wtyczkę do gniazdka.

Czyszczenie parą



OSTRZEŻENIE!

Zachować szczególną ostrożność podczas czyszczenia schodów.



UWAGA!

Przed czyszczeniem parą dokładnie odkurzyć dywany i upewnić się, że twarda podłoga jest czysta i wolna od zanieczyszczeń.

WSKAZÓWKI:

W przypadku przegrzania myjki parowej urządzenie się wyłączy. Wyłączyć urządzenie i pozostawić do ochłodzenia przez co najmniej 2 do 4 godzin.

Czyszczenie twardych podłóg



UWAGA!

Nigdy nie stosować myjki parowej bez pada z mikrofazy umieszczonego na stopie parowej.

① Na podłodze położyć pad z mikrofazy, białą stroną do góry. Umieścić stopę parową na padzie i upewnić się, że okryta jest cała stopa (rys. 14). ② Wetknąć wtyczkę do gniazdka. ③ Ustawić regulator pary w położenie 'ON' (rys. 16). → Kontrolka pracy świeci w kolorze czerwonym. Myjka parowa zaczyna się nagrzewać i po ok. 30 sekundach jest gotowa do pracy. ④ Obrócić regulator pary na wymaganą pozycję (rys. 16). → Strumień pary włącza się automatycznie. ⑤ Ustawić jedną stopę na stopie parowej i pociągnąć uchwyt do tyłu (rys. 17). ⑥ Powoli poruszać myjkę parową po podłodze do przodu i do tyłu. ⑦ Ustawić regulator pary w położenie 'OFF'. → Regulator pary chłodzi się, kontrolka pracy gaśnie. ⑧ Wyciągnąć wtyczkę z gniazdka sieciowego. ⑨ Gdy myjka parowa jest ochłodzona, stopą nacisnąć koniec pada w dół i ponieść myjkę w celu odblokowania pada. ⑩ Pozostawić pad do wyschnięcia na powietrzu lub go wyprać.

Odświeżanie dywanów



UWAGA!

Nigdy nie stosować myjki parowej bez pada z mikrofazy umieszczonego na stopie parowej. Nakładkę ułatwiającą przesuwanie stosować tylko do odświeżania dywanów.

Patrz > „Czyszczenie twardych podłóg” na stronie 59. Dodatkowo użyć nakładki ułatwiającej przesuwanie po dywanach.

- ➊ Wsunąć stopę parową z padem z przodu do nakładki ułatwiającej przesuwanie po dywanach. Następnie wcisnąć tylną część stopy parowej w klamrę (rys. 15).
- ➋ Gdy myjka parowa jest ochłodzona, stopą nacisnąć klamrę w dół i ponieść myjkę w celu wyjęcia nakładki ułatwiającej przesuwanie po dywanach.

Stosowanie urządzenia jako ręcznej myjki parowej



UWAGA!

Końcówki do mycia szyb nigdy nie stosować na zimnych szybach i oknach, mogą one ulec uszkodzeniu.

- ➊ Zamontować odpowiednie wyposażenie dodatkowe, > „Montaż szczotek” na stronie 60.
- ➋ Wetknąć wtyczkę do gniazdka.
- ➌ Ustawić regulator pary w położenie 'ON' (rys. 16). → Kontrolka pracy świeci w kolorze czerwonym. Myjka parowa zaczyna się nagrzewać i po ok. 30 sekundach jest gotowa do pracy.
- ➍ Obrócić regulator pary na wymaganą pozycję (rys. 16).
- ➎ Krótko wcisnąć przycisk włączania pary ręcznej myjki parowej, aby wytworzyć parę (rys. 18).
- ➏ Ustawić regulator pary w położenie 'OFF'. → Regulator pary chłodzi się, kontrolka pracy gaśnie.
- ➐ Wyciągnąć wtyczkę z gniazdka sieciowego.
- ➑ Gdy myjka parowa jest ochłodzona, wyjąć akcesoria.

Montaż akcesoriów

Montaż szczotek

- ➊ Mocno ścisnąć szczotkę i dyszę strumieniową aż do zatrzaśnięcia z wyraźnym kliknięciem (rys. 10).
- ➋ Wcisnąć dyszę strumieniową w korpus urządzenia aż do zatrzaśnięcia z wyraźnym kliknięciem (rys. 11).

Montaż nakładki do odświeżania tkanin

- ➊ Nałożyć pad z tkaniny na nakładkę do tekstyliów (rys. 12).
- ➋ W korpus urządzenia wcisnąć nakładkę do tekstyliów. Nie ulegnie ona zatrzaśnięciu. Pociągnąć ją w celu sprawdzenia, czy jest dobrze zamocowana (rys. 12).

Montaż końcówki do mycia szyb

- ➊ Nałożyć pad z tkaniny na nakładkę do tekstyliów (rys. 12).
- ➋ Zamocować końcówkę do mycia szyb w zagłębieniu nakładki do odświeżania tkanin. Ścisnąć oba elementy (rys. 13).
- ➌ W korpus urządzenia wcisnąć nakładkę do tekstyliów. Nie ulegnie ona zatrzaśnięciu. Pociągnąć ją w celu sprawdzenia, czy jest dobrze zamocowana (rys. 13).

Przechowywanie urządzenia



UWAGA!

Nigdy nie przechowywać myjki parowej z założonym padem z mikrofazy. Przechowywać ją na podłożu odpornym na wilgoć.

- ➊ Ustawić myjkę parową pionowo, naciskając korpus urządzenia w przód aż do zaskoczenia (rys. 4).
- ➋ Wyciągnąć wtyczkę z gniazdka i nawinąć kabel na zaczepy (rys. 22).

Konserwacja urządzenia

Opróżnianie pojemnika na wodę



OSTRZEŻENIE!

Gożąca powierzchnia! Pojemnik na wodę opróżniać tylko po ochłodzeniu myjki parowej.

- ❶ Wyłączyć myjkę parową i wyciągnąć wtyczkę z gniazdka. Pozostawić myjkę parową do ochłodzenia.
- ❷ Nacisnąć przycisk odblokowujący i wyjąć uchwyt z korpusu urządzenia (rys. 5).
- ❸ Nacisnąć zaczep stopy parowej i wyjąć stopę parową z korpusu urządzenia (rys. 6).
- ❹ Położyć korpus urządzenia na równej powierzchni.
- ❺ Odkręcić pokrywę zbiornika w kierunku przeciwnym do ruchu wskazówek zegara i ją zdjąć (rys. 7).
- ❻ Wylać resztki wody do umywalki (rys. 9).
- ❼ Na powrót nałożyć pokrywę na zbiornik i dokręcić ją w kierunku zgodnym z ruchem wskazówek zegara.

Pranie pada z mikrofazy i pada z tkaniny



UWAGA!

Podczas prania pada z mikrofazy lub pada z tkaniny nie stosować wybielaczy ani środków zmiękczających.

- ❶ Pad z mikrofazy prać w pralce (maks. 40 °C), a pad z tkaniny prać ręcznie (rys. 19).
- ❷ Wyprany pad pozostawić przynajmniej na 24 godziny do całkowitego wyschnięcia.

Usuwanie niedrożności



UWAGA!

Do usuwania niedrożności nie używać ostrych przedmiotów.

- ❶ Wyjąć stopę parową z korpusu urządzenia (rys. 6).
- ❷ Wyjąć uchwyt z korpusu urządzenia (rys. 5).
- ❸ Aby usunąć niedrożności, do dyszy włożyć mały, cienki przedmiot (np. wygięty spinacz biurowy) (rys. 20).
- ❹ Wyjąć pad z mikrofazy ze stopy parowej i włożyć mały, cienki przedmiot (np. wygięty spinacz biurowy) do otworów pary, aby usunąć niedrożności (rys. 21).

Wyposażenie dodatkowe

- 1 nakładka ułatwiająca przesuwanie po dywanach – 03250006 (rys. 23/A)
- 1 dysza strumieniowa – 0325007 (rys. 23/B)
- 1 pad z mikrofazy – 0325001 (rys. 23/C)
- 1 szczotka do szczelin – 0325008 (rys. 23/D)
- 1 szczotka z tworzywa sztucznego – 0325009 (rys. 23/E)

Rozwiązywanie problemów



OSTRZEŻENIE!

Przed przystąpieniem do ustalania przyczyny występujących problemów wyłączyć urządzenie. Użytkowanie niesprawnego urządzenia jest zabronione.

Przed skontaktowaniem się z serwisem firmy Dirt Devil lub przesłaniem urządzenia do serwisu Dirt Devil można zapoznać się ze znajdującymi się w obszarze serwisowym naszej strony internetowej dodatkowymi wskazówkami pozwalającymi na rozwiązanie i usunięcie problemu.

www.dirtdevil.de/service

Mnohokrát děkujeme!

Těší nás, že jste se rozhodli pro výrobek Dirt Devil. Přejeme vám mnoho spokojenosti s tímto přístrojem a děkujeme vám za jeho zakoupení!

Další informace o vašem výrobku najdete v tomto návodu k obsluze a na našem webu www.dirtdevil.de. Náš zákaznický servis Dirt Devil je vám k dispozici prostřednictvím kontaktních údajů uvedených na straně 2.

Technické údaje

Druh přístroje	parní čistič
Název modelu, model	M325
Napětí	220 – 240 V ~, 50 Hz
Výkon	1 300 W
Objem zásobníku na vodu	0,33 l
Hmotnost	2,1 kg
Délka síťového kabelu	5 m

Ochrana životního prostředí a likvidace



Přístroj nelikvidujte společně s komunálním odpadem. Informace o řádné likvidaci vám podá vaše obecní správa nebo odborný prodejce.

Záruka

Pokud jste přístroj zakoupili jako spotřebitel v rámci Evropské unie, platí jako minimální standard záruky příslušná implementace směrnice EU 2011/83/EU do národního právního řádu. V zemích mimo EU platí minimální nároky ze záruky platné v dané zemi.



IPX4

Stupeň ochrany I, IPX4 (ochrana proti stříkající vodě)



VÝSTRAHA – Horká pára! Nebezpečí opaření.



V souvislosti s neustálým zdokonalováním našich výrobků si vyhrazujeme právo na technické a vzhledové změny.

© Royal Appliance International GmbH

BEZPEČNOSTNÍ POKYNY

k návodu k obsluze

Přečtěte si návod k obsluze velmi pozorně, a to ještě předtím, než začnete s přístrojem pracovat. Tento návod k obsluze si pečlivě uschovejte.

Pokud přístroj předáte třetí osobě, přiložte k němu také tento návod k obsluze. Nedodržování pokynů uvedených v tomto návodu k obsluze může způsobit těžká zranění nebo škody na přístroji.

Za škody, které vzniknou nerespektováním pokynů uvedených v tomto návodu k obsluze, neručíme. Důležité pokyny mimo tuto kapitolu jsou označeny následovně:

VÝSTRAHA!

Varuje před nebezpečím pro vaše zdraví a poukazuje na možná rizika zranění.

POZOR!

Poukazuje na hrozící poškození přístroje a jiných předmětů.

UPOZORNĚNÍ

Zdůrazňuje tipy a informace.

Tento návod k obsluze si můžete také stáhnout z našeho webu:

www.dirtdevil.de

k určitým skupinám osob

■ Tento přístroj mohou používat děti od 8 let a osoby se sníženými fyzickými, smyslovými nebo duševními schopnostmi nebo s nedostatkem zkušeností a/nebo znalostí, pokud jsou pod dohledem nebo pokud byly poučeny o bezpečném používání přístroje a porozuměly rizikům, které z něj vyplývají.

■ Obalové materiály a malé části se nesmějí používat na hraní. Hrozí nebezpečí udušení.

■ Čištění a uživatelskou údržbu nesmějí provádět děti bez dozoru. Děti si s přístrojem nesmějí hrát.

■ Přístroj a napájecí kabel udržujte mimo dosah dětí mladších 8 let, pokud je přístroj zapnutý, zapojený do zásuvky nebo se chladí.

■ Osoby se smyslovými poruchami, zvláště se sníženou citlivostí na teplotní rozdíly, musejí být při používání tohoto přístroje velmi opatrné.

k horké páře

VÝSTRAHA!

Horká pára a horké povrchy! Nebezpečí opaření.

■ Proud páry nikdy nesměřujte na osoby, zvířata nebo rostliny. Proud páry směřujte pouze na čištěný podklad. Sami dbejte na to, aby se části těla nemohly dostat pod proud páry.

■ Nesměřujte proud páry na elektrické přístroje, zásuvky, kabely atd. Hrozí riziko úrazu elektrickým proudem.

■ Přístroj má pro čištění připravenou páru pod tlakem. Dokonce i po vypnutí přístroje je ještě dalších cca 30 minut k dispozici horká pára. Hned po vypnutí přístroje vypustte přebytečnou páru tím, že stisknete tlačítko páry na ručním parním čističi (obr. 1/③).

■ Přístroj nepoužívejte k čištění tlakových nádob, nádob naplněných kapalinami, ani nádob, jejichž obsah vám není znám. Hrozí riziko protřžení a výbuchu.

■ Horký přístroj a jeho příslušenství nechte vychladnout, předtím než se jich dotknete. Noste přístroj pouze za rukojeť.

■ Dávejte pozor, abyste příliš dlouho nečistili jedno místo a nepoužívali vlhkou nebo mokrou podložku z mikrovlákna. V opačném případě může dojít k poškození podkladu. Během čištění a po něm zajistěte dobré větrání.

■ Pokud si nejste jisti, zda je vhodné vaši podlahovou krytinu čistit párou, zeptejte se vždy nejprve výrobce podlahové krytiny a nechte si potvrdit její snášenlivost. V opačném případě může dojít k poškození podkladu. Vyzkoušejte přístroj na skrytém místě.

k napájení elektrickým proudem

Přístroj je napájen elektrickým proudem. Obecně tak hrozí riziko úderu elektrickým proudem.

Dbejte proto následujících pokynů:

■ Nikdy nesměřujte proud páry na přístroje, které obsahují elektronické součásti, ani do vnitřního prostoru trouby. Proud páry udržujte v bezpečné vzdálenosti od elektrických zásuvek a napájecího kabelu. Elektrické zásuvky a napájecí kabely nesmějí přijít do styku s horkem a párou. V opačném případě může dojít k poškození napájecího kabelu, což může vést k úrazu elektrickým proudem.

■ Nikdy přístroj neponořujte do vody nebo do jiné kapaliny.

■ Zásobník na vodu plňte výhradně po skončení čištění a vytažení zástrčky. Zásobník na vodu plňte opatrně pomocí odměrky. Dbejte na to, aby ostatní části přístroje zůstaly suché.

■ Po použití a před uživatelskou údržbou vytáhněte zástrčku ze zásuvky.

■ Přístroj nikdy nepřenašejte za napájecí kabel. Před použitím napájecí kabel zcela odviňte.

■ Když vytahujete napájecí kabel ze zásuvky, tahejte vždy přímo za zástrčku. Nikdy netahejte za napájecí kabel.

■ Dbejte na to, aby napájecí kabel nebyl nikde skřípnutý, ohnutý, nebo přejatý, aby nepřišel do kontaktu se zdroji horka a aby nehrozilo nebezpečí zakopnutí o něj.

■ Před použitím zkontrolujte napájecí kabel, zda není poškozený. Nepoužívejte přístroj s poškozeným kabelem nebo vadnou zástrčkou.

■ Pokud potřebujete použít prodlužovací šňůru, používejte pouze jednoduché prodlužovací šňůry s kontrolovanou bezpečností a stupněm krytí proti stříkající vodě, které jsou dimenzované na příkon tohoto přístroje (nepoužívejte vícenásobné zásuvky).

■ Před čištěním nebo údržbou přístroje se ujistěte, že je přístroj vypnutý a odpojený ze zásuvky.

■ Pokud je přístroj zapojený do zásuvky, nenechávejte jej bez dozoru.

při poškození přístroje

V případě poškození přístroje nebo napájecího kabelu musí být provedena výměna výrobcem, jeho zákaznickým servisem či podobně kvalifikovanou osobou, aby se předešlo ohrožení.

■ Přístroj nepoužívejte, pokud spadl, je poškozený nebo netěsný, byl ponořený ve vodě nebo ponechán venku.

■ Poškozený přístroj předejte k opravě autorizované specializované firmě nebo zákaznickému servisu Dirt Devil, > „International Services“ na straně 2.

ke správnému způsobu používání

Tento přístroj smí být používán pouze v domácnosti. Není vhodný pro profesionální využití. Přístroj používejte výhradně k čištění běžně znečištěných povrchů, které vydrží vysokou teplotu, tlak a vlhkost horké páry.

S opatrností a získanou praxí lze přístroj použít i k oživení kobereců, závěsů, oděvů atd. Jakékoli jiné použití přístroje se považuje za použití v rozporu se stanoveným účelem a je zakázané.

Zvlášť je zakázáno:

- Používání
 - v blízkosti výbušných nebo vysoce hořlavých látek nebo tlakových nádob
 - Nebezpečí požáru, výbuchu a protržení!
 - ke zvlhčování vzduchu v místnosti nebo k vytápění místnosti
 - neoriginálního příslušenství
 - Narušení bezpečnosti přístroje!
 - venku
 - Nebezpečí zničení deštěm a nečistotami!
- Parní čištění
 - osob, zvířat anebo rostlin a také oděvů na těle
 - povrchů, které obsahují zdraví škodlivé látky. Horká pára může tyto látky uvolnit.
 - textilií z akrylu, Dralonu, sametu nebo lnu. Mohlo by dojít k jejich poškození.
 - povrchů z netvrzeného skla. Mohly by prasknout v důsledku teplotního šoku.
 - kůže, nábytku, neošetřených, lakovaných, olejovaných nebo navoskovaných dřevěných nebo parketových podlah i povrchů z měkkého nebo lesklého plastu. Mohlo by dojít k jejich poškození.

- Plnění zásobníku na vodu jinými kapalinami než studenou vodou. Přísady v zásobníku na vodu způsobují nespolehlivost přístroje. Horká nebo vařící voda způsobí poškození přístroje.

- Používání přístroje s prázdným zásobníkem na vodu nebo bez uzávěru zásobníku

- Strkání předmětů do otvorů v přístroji

- Opravy vlastními silami

- Nebezpečí zranění a zániku nároku na bezplatnou výměnu.

k uložení

- Přístroj ukládejte na chladném, suchém místě mimo dosah dětí.

- Před uložením se ujistěte, že je zásobník na vodu prázdný a čistý.

k likvidaci

- Po skončení životnosti přístroj ekologicky zlikvidujte, > „Ochrana životního prostředí a likvidace“ na straně 62.

Přípravy

Seznámení se s přístrojem

Obr. 1: ① Držadlo; ② Tlačítko pro odjištění; ③ Tlačítko páry na ručním parním čističi (není vidět); ④ Regulátor páry; ⑤ Uzávěr zásobníku; ⑥ Parní podstavec; ⑦ Kluzný nástavec na koberce; ⑧ Zásobník na vodu; ⑨ Indikátor provozu; ⑩ Korpus přístroje; ⑪ Držadlo ručního parního čističe; ⑫ Odměrka (volitelné vybavení); ⑬ Rychlé odjištění kabelu; ⑭ Kabel; ⑮ Odjištění parního podstavce; ⑯ Rychlé odjištění kabelu

Příslušenství (volitelné vybavení):

Obr. 24: ① Plastový kartáč; ② Kovový kartáč; ③ Kartáč na spáry; ④ Nástavec na oživení textilu; ⑤ Stěrka na sklo; ⑥ Tryska Jet; ⑦ Prodlužovací hadice

Vybalení a montáž

① Překontrolujte, zda je vybalený obsah kompletní. V případě, že zjistíte na přístroji poškození vzniklé při přepravě, nebo pokud něco chybí, obraťte se neprodleně na vašeho prodejce. ② Nasadte korpus přístroje na parní podstavec (obr. 2). ③ Nasadte držadlo do korpusu přístroje. Při montáži nebo demontáži držadla korpus přístroje pevně držte (obr. 3). ④ Postavte parní čistič rovně tak, že korpus přístroje potlačíte dopředu, až zaskočí (obr. 4).

Plnění zásobníku na vodu

VÝSTRAHA!

Horký povrch! Zásobník na vodu naplňte, až přístroj vychladne.

① Pokud potřebujete zásobník na vodu naplnit během čištění, parní čistič vypněte a nechte jej vychladnout. ② Stiskněte tlačítko pro odjištění a odstraňte držadlo z korpusu přístroje (obr. 5). ③ Stiskněte odjištění parního podstavce a odstraňte parní podstavec z korpusu přístroje (obr. 6). ④ Položte korpus přístroje na rovnou plochu. ⑤ Odšroubujte uzávěr zásobníku proti směru hodinových ručiček a sundejte jej (obr. 7). ⑥ Pomocí odměry naplňte zásobník na vodu 330 ml (2 x 165 ml) vody (obr. 8). ⑦ Nasadte uzávěr zásobníku zpět na otvor zásobníku a zašroubujte jej otočným ve směru hodinových ručiček.

Zapojení přístroje do elektrické sítě

① Přesvědčte se, že je parní čistič vypnutý. ② Odviňte celý kabel z rychlých odjištění (obr. 1/13 a 16). ③ Zapojte zástrčku do zásuvky.

Čištění párou

VÝSTRAHA!

Při čištění na schodech buďte obzvláště opatrní.

POZOR!

Koberce před čištěním párou důkladně vysajte. U tvrdých podlah se ujistěte, že jsou čisté a bez částic nečistot.

UPOZORNĚNÍ:

Pokud se parní čistič přehřeje, vypne se: Vypněte jej a nechte jej minimálně 2 až 4 hodiny vychladnout.

Čištění tvrdých podlah

POZOR!

Parní čistič nikdy nepoužívejte bez podložky z mikrovlákna na parním podstavci.

① Podložku z mikrovlákna položte na podlahu bílou stranou vzhůru. Na podložku z mikrovlákna umístěte parní podstavec a ujistěte se, že podložka pokrývá celý parní podstavec (obr. 14). ② Zapojte zástrčku do zásuvky. ③ Nastavte regulátor páry do polohy „ON“ (obr. 16). → Indikátor provozu svítí červeně. Parní čistič se začne zahřívat a zhruba za 30 sekund je připravený k provozu. ④ Otočte regulátor páry do požadované polohy (obr. 16).

→ Proud páry se aktivuje automaticky.

⑤ Položte nohu na parní podstavec a zatáhněte držadlo dozadu (obr. 17). ⑥ Pomalu pohybujte parním čističem po podlaze dopředu a dozadu. ⑦ Nastavte regulátor páry do polohy „OFF“. → Parní čistič vychladne, indikátor provozu zhasne. ⑧ Vytáhněte zástrčku ze zásuvky. ⑨ Jakmile parní čistič vychladne, zatlačte nohu na jeden roh podložky z mikrovlákna a nadzvedněte parní čistič, aby se podložka uvolnila. ⑩ Nechte podložku z mikrovlákna uschnout na vzduchu nebo ji vyperte.

Oživení koberců

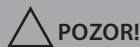

POZOR!

Parní čistič nikdy nepoužívejte bez podložky z mikrovlákná na parním podstavci. Kluzný nástavec na koberce použijte výhradně k oživení koberců.

Viz > „Čištění tvrdých podlah“ na straně 66. Navíc použijte kluzný nástavec na koberce.

- 1 Parní podstavec s podložkou z mikrovlákná zasuňte dopředu do kluzného nástavce na koberce. Pak zatlačte zadní část parního podstavce do spony (obr. 15).
- 2 Jakmile parní čistič vychladne, zatlačte nohou na sponu a nadzvedněte parní čistič, abyste mohli odstranit kluzný nástavec na koberce.

Použití přístroje jako ručního parního čističe

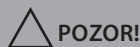

POZOR!

Stěrku na sklo nikdy nepoužívejte na chladné skleněné plochy a okna, protože by mohlo dojít k jejich poškození.

- 1 Namontujte požadovaný díl příslušenství, > „Montáž kartáčů“ na straně 67.
- 2 Zapojte zástrčku do zásuvky.
- 3 Nastavte regulátor páry do polohy „ON“ (obr. 16). → Indikátor provozu svítí červeně. Parní čistič se začne zahřívat a zhruba za 30 sekund je připravený k provozu.
- 4 Otočte regulátor páry do požadované polohy (obr. 16).
- 5 K produkci páry krátce stiskněte tlačítko páry na ručním parním čističi (obr. 18).
- 6 Nastavte regulátor páry do polohy „OFF“. → Parní čistič vychladne, indikátor provozu zhasne.
- 7 Vytáhněte zástrčku ze zásuvky.
- 8 Jakmile parní čistič vychladne, odstraňte příslušenství.

Montáž příslušenství

Montáž kartáčů

- 1 Stiskněte k sobě kartáč a trysku Jet, až uslyšíte cvaknutí (obr. 10).
- 2 Zatlačte trysku Jet do korpusu přístroje, až uslyšíte cvaknutí (obr. 11).

Montáž nástavce na oživení textilu

- 1 Navlékněte textilní potah na textilní nástavec (obr. 12).
- 2 Zatlačte textilní nástavec do korpusu přístroje. Nezaskočí. Potáhněte za něj, abyste se ujistili, zda pevně sedí (obr. 12).

Montáž stěrky na sklo

- 1 Navlékněte textilní potah na textilní nástavec (obr. 12).
- 2 Zavěste stěrku na sklo do prohlubně v nástavci na oživení textilu. Obojí přitlačte k sobě (obr. 13).
- 3 Zatlačte textilní nástavec do korpusu přístroje. Nezaskočí. Potáhněte za něj, abyste se ujistili, zda pevně sedí (obr. 13).

Uložení přístroje

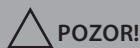

POZOR!

Parní čistič nikdy neukládejte s nasazenou podložkou z mikrovlákná. Uložte jej na podkladu odolném proti vlhkosti.

- 1 Postavte parní čistič rovně tak, že korpus přístroje potlačíte dopředu, až zaskočí (obr. 4).
- 2 Vytáhněte zástrčku ze zásuvky a kabel omotejte kolem rychlých odjištění (obr. 22).

Údržba přístroje

Vyprázdnění zásobníku na vodu

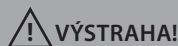

VÝSTRAHA!

Horký povrch! Zásobník na vodu vyprázdněte, až parní čistič vychladne.

- ➊ Vypněte parní čistič a vytáhněte zástrčku ze zásuvky. Nechte parní čistič vychladnout.
- ➋ Stiskněte tlačítko pro odjištění a odstraňte držadlo z korpusu přístroje (obr. 5).
- ➌ Stiskněte odjištění parního podstavce a odstraňte parní podstavec z korpusu přístroje (obr. 6).
- ➍ Položte korpus přístroje na rovnou plochu.
- ➎ Odšroubujte uzávěr zásobníku proti směru hodinových ručiček a sundejte jej (obr. 7).
- ➏ Zbylou vodu vylijte do umyvadla (obr. 9).
- ➐ Nasadte uzávěr zásobníku zpět na zásobník a zašroubujte jej otočením ve směru hodinových ručiček.

Praní podložky z mikrovlákna a textilního potahu

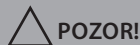

POZOR!

Při praní podložky z mikrovlákna nebo textilního potahu nepoužívejte bělidlo ani aviváž.

- ➊ Podložku z mikrovlákna perte v pračce (max. 40 °C), textilní potah perte v ruce (obr. 19).
- ➋ Vypranou podložku resp. potah nechte důkladně vyschnout minimálně po dobu 24 hodin.

Odstranění ucpání

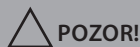

POZOR!

K odstranění ucpání nepoužívejte ostré předměty.

- ➊ Z korpusu přístroje odstraňte parní podstavec (obr. 6).
- ➋ Z korpusu přístroje odstraňte držadlo (obr. 5).
- ➌ K odstranění ucpání zasuňte do trysky malý tenký předmět (např. narovnanou kancelářskou sponku) (obr. 20).
- ➍ K odstranění ucpání odstraňte z parního podstavce podložku z mikrovlákna a do otvorů pro páru zasuňte malý tenký předmět (např. narovnanou kancelářskou sponku) (obr. 21).

Příslušenství

- 1 kluzný nástavec na koberce – 03250006 (obr. 23/A)
- 1 tryska Jet – 0325007 (obr. 23/B)
- 1 podložka z mikrovlákna – 0325001 (obr. 23/C)
- 1 kartáč na spáry – 0325008 (obr. 23/D)
- 1 plastový kartáč – 0325009 (obr. 23/E)

Řešení problému



VÝSTRAHA!

Než začnete hledat příčinu problému, přístroj nejprve vypněte. Nikdy nepoužívejte poškozený přístroj.

Předtím než kontaktujete zákaznický servis Dirt Devil nebo odešlete přístroj do servisu Dirt Devil, najdete spoustu doplňujících informací k řešení a odstraňování problémů v servisní sekci našeho webu.

www.dirtdevil.de/service

Köszönjük!

Örülünk, hogy a Dirt-Devil termék megvásárlása mellett döntött. Köszönjük a vásárlását és kívánjuk, hogy sok öröme legyen a készülékkel!

A termékhez további információkat a jelen használati utasításban és a www.dirtdevil.de internetes oldalon talál. Dirt-Devil Ügyfélszolgálatunk elérhetősége a 2. oldalon található.

Műszaki adatok

Készülék fajta	Gőztisztító
Modellnév; modell	M325
Feszültség	220 – 240 V ~, 50 Hz
Teljesítmény	1300 W
Víztartály térfogata	0,33 l
Tömeg	2,1 kg
Hálózati kábel hossza	5 m

Környezetvédelem és ártalmatlanítás



A készüléket ne dobja a háztartási szemétkébe. A szakkereskedésben kaphat információt a rendeltetésszerű ártalmatlanításról.

Szavatosság

Szavatossági minimumként a 2011/83/EU irányelv mindenkor, a nemzeti jogba átültetett szabálya érvényes, amennyiben a terméket a Fogyasztó az Európai Unió területén szerezte be. A nem EU tagországokban az adott ország minimális szavatossági előírásai érvényesek.



IPX4

Érintésvédelmi osztály I, IPX4 (fröccsenő víz ellen védett)



FIGYELMEZTETÉS – Forró gőz! Leforrázhatja magát.



Műszaki és formai változtatások jogát a folyamatos termékefejlesztések során fenntartjuk magunknak.

© Royal Appliance International GmbH

BIZTONSÁGI ELŐÍRÁSOK

a használati utasításhoz

Kérjük, olvassa végig a használati utasítást, mielőtt a készülékkel megkezdi a munkát. Őrizze meg jól a jelen használati utasítást. Amennyiben továbbadja a készüléket, ezt a használati utasítást is adja át. A használati utasítás be nem tartása súlyos sérülésekhez vagy a készülék károsodásához vezethet. Nem vállalunk felelősséget azokért a károkért, amelyek a használati utasítás be nem tartásából keletkeztek. Ezen a fejezeten kívüli tudnivalókat az alábbi jelekkel láttuk el:



FIGYELMEZTETÉS!

Az egészségét fenyegető veszélyekre figyelmeztet és mutatja a lehetséges sérülések kockázatait.



FIGYELEM!

A készüléket és más tárgyakat fenyegető veszélyre hívja fel a figyelmet.

MEGJEGYZÉS

Kiemeli a tanácsokat és tudnivalókat.

Ezt a használati utasítást letöltheti a weboldalunkról is: **www.dirtdevil.de**

a személyek bizonyos csoportjához

■ Ezt a készüléket csak 8 évnél idősebb gyerekek kezelhetik és csökkentett fizikai, érzékelési vagy szellemi képességű vagy szükséges tapasztalattal és / vagy tudással nem rendelkező személyek csak felügyelet mellett, a biztonságos kezelésre való kioktatás és a veszélyek megismerése után használhatják.

■ A csomagoló anyagokkal és kisebb tartozékaival nem szabad játszani. Fulladásveszély.

■ A tisztítást és a felhasználói karbantartást – felügyelet nélkül – gyerekek nem végezhetik. Gyerekeknek a készülékkel játszani tilos.

■ A 8 évnél fiatalabb gyerekeket a készüléktől és a hálózati kábeltől távol kell tartani, ameddig a készülék bekapcsolva van és a villamos hálózathoz csatlakozik.

■ Az érzékelési zavarban szenvedő személyek, de különösen azok, akiknek a hőmérséklet érzékelése nehezebbre esik, a készüléket csak fokozott óvatossággal használhatják.

a forró gőzhöz



FIGYELMEZTETÉS!

Forró gőz és forró felületek! Leforrázhatja magát.

■ Soha ne irányítsa a gőzsugarat emberre vagy állatra. A gőzsugarat csak a tisztítandó felületre irányítsa. Ügyeljen arra, hogy semmilyen testrésze ne kerüljön a kiáramló gőz útjába.

■ Ne irányítsa a gőzsugarat elektromos készülékekre, csatlakozóaljzatra, stb. Fennáll az áramütés veszélye.

■ A készülékben nyomás alatt álló forró gőz van a tisztításhoz. A hálózati csatlakozó kihúzása után még kb. 30 percig forró gőz van a készülékben. Kikapcsolás után azonnal engedje ki a készülékben maradt gőzt úgy, hogy nyomva tartja a kézi gőztisztító gőzgombját (1/3. ábra).

■ Ne használja a készüléket nyomás alatt álló edény, vagy folyadékkal töltött tartály tisztításához, aminek a tartalmát nem ismeri. Szétrepedés- és robbanásveszély áll fenn.

■ Hagyja kihűlni a készüléket és annak tartozékait mielőtt ezeket megérintené. A készüléket csak a fogantyújánál fogva hordozza.

- Ügyeljen arra, hogy ne használja a készüléket túl sokáig egy felületen és nedves vagy vizes mikroszálas tisztítókendővel. Ellenkező esetben a felület megrongálódhat. Takarítás közben és utána gondoskodjon a megfelelő szellőztetésről.
- Ha nem biztos abban, hogy a padló burkolata alkalmas-e gőzzel való tisztításra, érdeklődjön a padlóburkolat gyártójánál és győződjön meg ennek összeférhetőségéről. Ellenkező esetben a felület megrongálódhat. Próbálja ki a készüléket először egy kevésbé feltűnő helyen.

az áramellátáshoz

A készülék elektromos árammal működik.

Ilyenkor fennáll az áramütés veszélye.

Ezért ügyeljen az alábbiakra:

- Soha ne irányítsa a gőzsugarat elektronikus alkatrészeket tartalmazó gépekre, mint pl. egy sütő belseje. Tartsa távol a gőzsugarat csatlakozóaljzattól és hálózati kábeltől. Csatlakozóaljzat és hálózati kábel nem érintkezhet hővel vagy nedvességgel. Ellenkező esetben a hálózati kábel megsérülhet, ami áramütéshez vezethet.
- Soha ne merítse vízbe vagy más folyadékba a készüléket.
- A víztartályt csak a tisztítás befejezése után, kihúzott hálózati csatlakozónál töltsse fel. A víztartályt óvatosan töltsse fel a mérőpohár segítségével. Ügyeljen arra, hogy a készülék többi része száraz maradjon.
- Használat után és a felhasználói karbantartás előtt húzza ki a csatlakozó dugót a csatlakozóaljzattól.
- Ne szállítsa a készüléket a hálózati kábelnél fogva. Használat előtt teljesen tekerje le a kábelt.

- Ha a hálózati kábelt az aljzattól ki akarja húzni, mindig közvetlenül a dugónál fogja meg azt. Soha ne húzza ki a csatlakozó dugót az aljzattól a kábelnél fogva.

- Ügyeljen rá, hogy a hálózati kábel ne törjön meg, ne csipődjön be, ne hajtsanak át rajta vagy ne érintkezessen hőforrással, ill. ne okozhasson botlásveszélyt.

- Használat előtt ellenőrizze a kábel sértetlenségét. Ne használja a készüléket sérült kábellel vagy csatlakozóval.

- Ha hosszabító kábelre van szüksége, csak GS-tanúsítvánnyal ellátott, fröccsenő víztől védett, egyszeres hosszabítót használjon (nem pedig elosztót), amely a készülék által felvett teljesítményre készült.

- A tisztítás vagy felhasználói karbantartás előtt győződjön meg arról, hogy a készülék ki legyen kapcsolva és a csatlakozó dugó ki legyen húzva.

- Ne hagyja a készüléket felügyelet nélkül, ameddig a csatlakozó be van dugva a csatlakozóaljzatba.

meghibásodott készülék esetén

Amennyiben a készülék vagy a hálózati kábel megsérült, a veszély elkerülése érdekében ki kell cseréltetni a gyártóval, annak vevőszolgálatával vagy egy hasonló szakképzettséggel rendelkező személlyel.

- Ne használja a készüléket, ha az valahonnan leesett és láthatóan megsérült, vízbe merült vagy a szabadban felejtették.

- Adja le javításra a meghibásodott készüléket egy megfelelő jogosultsággal rendelkező szakvállalatnak vagy a Dirt-Devil vevőszolgálatánál, > „International Services”, ld. 2. oldal.

a rendeltetésszerű használathoz

A készülék csak a háztartásban használható. Ipari célú használatra nem alkalmas. A készüléket kizárólag átlagosan szennyezett, kemény felület tisztítására használja, amelyek ellenállnak a forró gőz nyomásának, nedvességének és hőmérsékletének.

Kellő óvatossággal és gyakorlattal a készülék szőnyegek, függönyök, ruházat, stb. felfrissítésére is használható. Minden más jellegű használat nem rendeltetésszerűnek minősül és tilos.

Különösen tilos:

- a használat
 - robbanó- és gyúlékony anyagok vagy nyomás alatt álló tartályok közelében
→ Tűz-, robbanás- és repedésveszély!
 - helyiség párasító készülékként vagy a helyiség fűtéséhez
 - nem eredeti tartozékok
→ Készülék biztonságának korlátozása!
 - a szabadban
→ A készüléket az eső és a szennyeződés tönkre teheti!
- az alábbiak gőztisztítása
 - ember, állat vagy növény, valamint le nem vetett ruhadarabok.
 - az egészséget károsító anyagokat tartalmazó felületek. Ezeket a forró gőz oldhatja.
 - akril, dralon, bársony vagy vászon textíliák. Ezek károsodhatnak.
 - kezeletlen üveg felület. A hirtelen hőtől megrepedhet.
 - bőr, bútorok, kezeletlen, lakkozott, olajozott vagy viaszolt faparketták, valamint lágy vagy csillogó műanyag felületeken. Ezek károsodhatnak.

- A víztartály hideg víz helyett más folyadékkal való megtöltése. Adalékok a víztartályban veszélyeztetik a készülék üzembiztonságát. Forró vagy forrásban lévő víz a készüléket károsítja.

- A készülék üres víztartállyal vagy tartály záró fedél nélküli használata
- Idegen tárgy bedugása a készülék nyílásaiba
- Sajátkezü javítások
→ Sérülésveszély és az ingyenes pótlásra való igény megszűnése!

a tárolásról

- A készüléket száraz, hűvös helyen, a gyerekektől elzárva tárolja.
- Tárolás előtt győződjön meg róla, hogy a víztartály üres és tiszta.

az ártalmatlanításról

- A készülék élettartamának végén, ártalmatlanítsa azt környezetkímélően, > „Környezetvédelem és ártalmatlanítás” 69. oldalon.

Előkészületek

Készülék megismerése

1. ábra: **1** Fogantyú; **2** Kioldó gomb; **3** Gőzgomb kézi gőztisztító (nem látható); **4** Gőzszabályzó; **5** Tartálysapka; **6** Gőztalp; **7** Szőnyeg-csúszka; **8** Vízartály; **9** Működésjelző lámpa; **10** Készüléktest; **11** Fogantyú kézi gőztisztító; **12** Mérőpohár (opcionális); **13** Gyorskioldó kábel; **14** Kábel; **15** Kioldó gőztalp; **16** Gyorskioldó kábel

Tartozékok (opcionális):

24. ábra: **1** Műanyagkefe; **2** Fémkefe; **3** Fugatisztító kefe; **4** Textil frissítő; **5** Ablaklehzó; **6** Sugárfúvóka; **7** Hosszabító cső

Kicsomagolás és összeszerelés

1 Vizsgálja át, hogy hiánytalanul megvan-e minden alkatrész. Amennyiben szállításból eredő sérülést észlel, forduljon haladéktalanul az eladójához. **2** Csatlakoztassa a készüléktestet a gőztalpon (**2.** ábra). **3** Dugja be a nyelet a készülékbe. Tartsa erősen a készüléket amikor a fogantyút csatlakoztatja vagy eltávolítja (**3.** ábra). **4** Állítsa fel a gőztisztítót úgy, hogy a készüléket előrebillentí amíg az be nem akad (**4.** ábra).

Vízartály feltöltése



FIGYELMEZTETÉS!

Forró felület! Csak akkor töltsse fel a vízartályt, ha a készülék már kihűlt.

1 Ha a vízartályt a tisztítási folyamat alatt kell tölteni, kapcsolja ki és hagyja kihűlni a gőztisztítót. **2** Nyomja meg a kioldó gombot és távolítsa el a fogantyút a készülékből (**5.** ábra). **3** Nyomja meg a gőztalp kioldó gombot és távolítsa el a gőztalpat a készülékből (**6.** ábra). **4** Helyezze a készüléket sík felületre. **5** Csarvarja le a tartálysapkát az órajárással ellentétes irányba és emelje le a fedelet (**7.** ábra). **6** Használja a mérőpoharat, hogy a vízartályt 330 ml (2 x 165 ml) vízzel feltöltse (**8.** ábra). **7** Helyezze vissza a tartály sapkáját a tartály nyílására és az óramutató járásával megegyező irányban forgatva zárja le.

Csatlakoztassa rá a készüléket a hálózatra

1 Győződjön meg arról, hogy a gőztisztító ki van kapcsolva. **2** Csévélje le teljesen a kábelt a gyorskioldóról (**1/13.** és **16.** ábra). **3** Dugja be a csatlakozót az aljzatba.

Gőztisztítás



FIGYELMEZTETÉS!

Lépcsők tisztításakor legyen nagyon óvatos.



FIGYELEM!

Gőztisztítás előtt porszívózza ki alaposan a szőnyegeket és győződjön meg róla, hogy a keménypadlók tiszták és szennyeződés mentesek.

MEGJEGYZÉS:

Ha a gőztisztító túlmelegszik akkor kikapcsol: Kapcsolja ki és hagyja legalább 2-4 órán keresztül kihűlni.

Keménypadló tisztítás



FIGYELEM!

Ne használja soha a gőztisztítót a gőztalpra helyezett mikroszálás tisztítókeendő nélkül.

1 Helyezze a mikroszálás tisztítókeendőt a fehér felével felfelé a padlóra. Helyezze a gőztalpat a mikroszálás tisztítókeendőre és bizonyosodjon meg róla, hogy a gőztalp teljesen fedve legyen (**14.** ábra). **2** Dugja be a csatlakozót az aljzatba. **3** Forgassa el a gőzszabályzót „ON” helyzetbe (**16.** ábra). → A működést jelző lámpa piros fényvel világít. A gőztisztító kezd felmelegedni és kb. 30 mp múlva használatra kész. **4** Forgassa el a gőzszabályzót a kívánt helyzetbe (**16.** ábra). → A gőzsugár automatikusan aktiválódik. **5** Helyezze a lábát a gőztalpra és húzza meg a fogantyút hátra felé (**17.** ábra). **6** Mozgassa a gőztisztítót lassan előre és hátra a padlón. **7** Kapcsolja a gőzszabályzót „OFF” állásba. → A gőztisztító kezd kihűlni, a működést jelző lámpa kialszik. **8** Húzza ki a dugót a csatlakozó aljzataból. **9** Miután a gőztisztító kihűlt, lépjen rá a mikroszálás tisztítókeendő egyik sarkára és emelje fel a gőztisztítót és távolítsa el a tisztítókeendőt. **10** Hagyja megszáradni a levegőn vagy mossa ki a mikroszálás tisztítókeendőt.

Szőnyeg felfrissítése

FIGYELEM!

Ne használja soha a gőztisztítót a gőztalpra helyezett mikroszálás tisztítókeendő nélkül. Használja a szőnyeg-csúszkát a szőnyeg frissítéséhez.

Lásd a > „Keménypadló tisztítás” 73. oldalon. Használja ehhez a szőnyeg-csúszkát.

➊ Csúsztassa be a gőztalpat a mikroszálás tisztítókeendővel előre a csúszkába. Pattintsa be a gőztalp hátsó részét a rögzítő kapocsba (15. ábra). ➋ Amikor a gőztisztító kihűlt, nyomja meg a rögzítő kapcsot lefelé a lábával és emelje fel a gőztisztítót, hogy eltávolítsa a csúszkát.

Készülék használata kézi gőztisztítóként

FIGYELEM!

Soha ne használja az ablakleghúzó hideg üvegfelületen vagy ablakon, károsodást okozhat.

➊ Szerelje fel a kívánt tartozékot, > „Kefe felszerelése” 74. oldalon. ➋ Dugja be a csatlakozót az aljzatba. ➌ Forgassa el a gőzszabályzót „ON” helyzetbe (16. ábra). → A működést jelző lámpa piros fénnel világít. A gőztisztító kezd felmelegedni és kb. 30 mp múlva használatra kész. ➍ Forgassa el a gőzszabályzót a kívánt helyzetbe (16. ábra). ➎ Nyomja meg röviden a gőzgombot a készüléken a gőz előállításához (18. ábra). ➏ Forgassa el a gőzszabályzót „OFF” állásba. → A gőztisztító kezd kihűlni, a működést jelző lámpa kialszik. ➐ Húzza ki a dugót a csatlakozó aljzattól. ➑ Amikor a gőztisztító kihűlt, távolítsa el a tartozékot.

Tartozék felszerelése

Kefe felszerelése

➊ Nyomja össze erősen a kefét és a sugárfúvókát, amíg egy kattantást nem hall (10. ábra). ➋ Nyomja össze erősen a sugárfúvókát és a készüléktestet, amíg egy kattantást nem hall (11. ábra).

Textil frissítő felszerelése

➊ Húzza rá a textilkeendő a textil feltetre (12. ábra). ➋ Dugja be a textil feltétet a készülékbe. Nem fog bepattanni. Húzzon egyet rajta, hogy biztonságosan legyen rögzítve a helyén (12. ábra).

Ablakleghúzó felszerelése

➊ Húzza rá a textilkeendő a textil feltetre (12. ábra). ➋ Akassza be az ablakleghúzót a textil frissítő mélyedésébe. Nyomja össze a kettőt (13. ábra). ➌ Dugja be a textil feltétet a készülékbe. Nem fog bepattanni. Húzzon egyet rajta, hogy biztonságosan legyen rögzítve a helyén (13. ábra).

Készülék tárolása

FIGYELEM!

Sose tárolja a gőztisztítót felszerelt mikroszálás tisztítókeendővel. Csak olyan padlón tárolja ami bírja a nedvességet.

➊ Állítsa fel a gőztisztítót úgy, hogy a készüléket előrebillentí amíg az be nem akad (4. ábra). ➋ Húzza ki a csatlakozót a csatlakozóaljzattól és tekerje fel a kábelt a gyorskioldóra (22. ábra).

A készülék karbantartása

Víztartály kiürítése



FIGYELMEZTETÉS!

Forró felület! Csak akkor ürítse ki a víztartályt, ha a készülék már kihült.

- 1 Kapcsolja ki a gőztisztítót és húzza ki a csatlakozó-dugót az aljzatból. Hagyja kihűlni a gőztisztítót.
- 2 Nyomja meg a kioldó gombot és távolítsa el a fogantyút a készülékből (5. ábra).
- 3 Nyomja meg a gőztalpi kioldó gombot és távolítsa el a gőztalpat a készülékből (6. ábra).
- 4 Helyezze a készüléket sík felületre.
- 5 Csavarja a tartállysapkát az órajárásával ellentétes irányba és emelje le a fedelet (7. ábra).
- 6 Öntse ki a maradék vizet a csapba (9. ábra).
- 7 Helyezze vissza a tartály sapkáját a tartályra és az óramutató járásával megegyező irányba forgatva zárja le.

Mikroszálás- és textilkendő mosása



FIGYELEM!

Ne használjon fehérítő- vagy öblítőszeret amikor a mikroszálás- vagy a textilkendőt mossa.

- 1 Mossa a mikroszálás tisztítókendőt mosógépben (max. 40 °C) vagy a textilkendőt kézzel (19. ábra).
- 2 Hagyja teljesen megszáradni a kimosott kendőt legalább 24 óráig.

Dugulások megszüntetése



FIGYELEM!

Ne használjon éles tárgyakat a dugulások megszüntetésére.

- 1 Távolítsa el a gőztalpat a készülékről (6. ábra).
- 2 Távolítsa el a fogantyút a készülékből (5. ábra).
- 3 Dugjon egy kicsi, vékony tárgyat (pl. egy kihajlított gemkapcsot) a fűvókába, hogy a dugulást megszüntesse (20. ábra).
- 4 Távolítsa el a mikroszálás tisztítókendőt a gőztalpról és dugjon egy kicsi, vékony tárgyat (pl. egy kihajlított gemkapcsot) a gőzcsatornába, hogy a dugulást megszüntesse (21. ábra).

Tartozékok

- 1 Szőnyeg-csúszka - 03250006 (23/A ábra)
- 1 Sugárfúvóka – 0325007 (23/B ábra)
- 1 Mikroszálás tisztítókendő – 0325001 (23/C ábra)
- 1 Fugatisztítókefe – 0325008 (23/D ábra)
- 1 Műanyagkefe - 0325009 (23/E ábra)

Hibaelhárítás



FIGYELMEZTETÉS!

Mielőtt hibakeresésbe kezdene, kapcsolja ki a készüléket. Sohasse használjon hibás készüléket!

Mielőtt elveszi a kapcsolatot a Dirt-Devil vevőszolgálatunkkal vagy a készüléket a Dirt-Devil vevőszolgálatához beküldi, a weboldalunk szerviz részén sok kiegészítő tudnivalót talál a megoldáshoz és a hibaelhárításhoz.

www.dirtdevil.de/service

Çok teşekkürler!

Kararınızı bir Dirt Devil ürünü yönünde vermenizden dolayı memnuniyetimizi bildirmek isteriz. Cihazınızı iyi günlerde kullanmanızı dileriz ve satın aldığınız için teşekkür ederiz! Satın aldığınız ürün ile ilgili daha fazla bilgiyi kullanma kılavuzunda ve web sitemiz www.dirtdevil.de içerisinde bulabilirsiniz. Dirt-Devil müşteri hizmetlerine 2. sayfada bulacağınız iletişim bilgilerinden erişebilirsiniz.

Teknik Veriler

Cihaz türü	Buharlayıcı
Model adı, model	M325
Gerilim	220 – 240 V ~, 50 Hz
Güç	1300 W
Su tankı hacmi	0,33 l
Ağırlık	2,1 kg
Elektrik kablosu uzunluğu	5 m

Çevreyi koruma ve imha etme



Cihazı ev çöpünden ayrı imha edin. Yerel yönetim veya yetkili satıcınız cihazı usulüne uygun şekilde nasıl imha edeceğinizi hakkında size malumat verir.

Garanti kapsamı

Eğer cihazı Avrupa Birliği içinde tüketici olarak satın aldıysanız, asgari garanti standardı olarak, 2011/83/AB sayılı AB-Yönetmeliğinin, ilgili ulusal yasaya uyarlanması geçerlidir. AB üyesi olmayan ülkelerde, ilgili ülkede geçerli asgari garanti istemleri geçerlidir.



IPX4

Koruma sınıfı I, IPX4 (Su sıçramasına karşı korumalı)



UYARI – Sıcak buhar! Haşlanma tehlikesi.



Sürekli ürün iyileştirme kapsamında teknik değişiklik ve şekil değişikliği yapma hakkı saklıdır.
© Royal Appliance International GmbH

GÜVENLİK TALİMATLARI

Kullanım kılavuzuna dair

Cihazla çalışmaya başlamadan önce bu kullanma talimatını tamamen okuyun. Kullanım kılavuzunu iyi muhafaza edin. Cihazın üçüncü kişilere verilmesi durumunda bu kullanma kılavuzunu da birlikte teslim edin. Bu kullanım kılavuzunun dikkate alınmaması, ağır yaralanmalara veya cihazda hasarlara sebebiyet verebilir. Bu kullanım kılavuzunun dikkate alınmaması sebebiyle meydana gelen zararlar için herhangi bir sorumluluk üstlenmeyiz.

Bu bölümün dışında kalan önemli açıklamalar, aşağıdaki şekilde işaretlenmiştir:



UYARI!

Sağlığınız açısından söz konusu tehlikelere karşı uyarır ve olası yaralanma risklerine işaret eder.



DİKKAT!

Cihazdan veya diğer nesnelere doğabilecek muhtemel tehlikelere dikkat çekerek.

NOT

Önerileri ve bilgileri gösterir.

Bu kullanım kılavuzunu web sitemizden de indirebilirsiniz: www.dirtdevil.de

Belirli kişi gruplarına dair

■ Bu cihazlar, gözlemlenmeleri veya cihazın güvenli kullanımına ilişkin bilgilendirilmeleri ve buradan doğan tehlikeleri anlamaları halinde 8 yaş ve üzeri çocuklar ve düşük fiziksel, duymasal veya mental yeteneklere sahip kişiler veya kullanım deneyimi ve/veya bilgisi olmayan kişiler tarafından kullanılabilir.

- Ambalaj malzemesi ve küçük parçalar oyun amaçlı kullanılmamalıdır. Aksi takdirde havasız kalarak boğulma riski bulunmaktadır.
- Temizlik ve bakım işlerinin gözetim altında olmadan çocuklar tarafından yapılması yasaktır. Çocukların cihazla oynaması yasaktır.
- 8 yaşından küçük çocuklar, cihazın çalışmakta olduğu esnada, prize takılı durumdayken veya soğuma esnasında cihazdan ve bağlantı kablosundan uzak tutulmalıdır.
- Duyumsal rahatsızlıkları olan kişiler, özellikle sıcaklık farklarına ilişkin azalmış hassasiyete sahip kişiler, bu cihazın kullanımında çok dikkatli olmalıdırlar.

Sıcak buhara dair

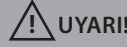

UYARI!

Sıcak buhar ve sıcak yüzeyler! Haşlanma tehlikesi.

- Buharı asla insanlara, hayvanlara ve bitkilere tutmayın. Buharı sadece temizlenecek zemin üzerine tutun. Buharı zemin üzerine tutarken bile, vücut uzuvlarına buhar gelmemesine dikkat edin.
- Buharı elektrikli cihazlara, prizlere, kablolarla vs. tutmayın. Elektrik çarpması tehlikesi bulunmaktadır.
- Cihaz, temizlik için basınç altında sıcak buharı hazır bulundurur. Cihaz kapatıldıktan sonra dahi sonra yakl. 30 dakika cihazda sıcak buhar mevcuttur. Cihazı kapatır kapatmaz buharlı el temizleyicinin buhar butonuna (Res. 1/3) basmak suretiyle kalan buharı tahliye edin.
- Cihazı, basınç tanklarının, sıvıyla dolu olan veya muhteviyatını bilmediğiniz kapların temizlenmesi için kullanmayın. Aksi halde patlama tehlikesi mevcuttur.

■ Sıcak cihaza ve parçalarına dokunmadan önce soğumasını bekleyin. Cihazı sadece sapından taşıyın.

■ Cihazı uzun süre aynı yerde veya ıslak ya da nemli bir mikro fiber ped ile kullanmamaya dikkat edin. Aksi taktirde zemin zarar görebilir. Temizlik işleri sırasında ve sonrasında ortamı iyice havalandırın.

■ Zemin döşemenizin sıcak buhar ile temizlik için uygun olup olmadığından emin değilseniz, döşeme üreticisi ile irtibata geçerek zemin döşemesinin uyumluluğunu teyid ettirin. Aksi taktirde zemin zarar görebilir. Cihazı zeminin göze çarpmayan bir yerinde test edin.

Elektrik beslemesine dair

Cihaz elektrik akımı ile çalışır. Prensip olarak elektrik çarpmaya tehlikesi söz konusudur. Bu nedenle aşağıdaki hususlara dikkat edin:

■ Buharı, fırının iç kısmı gibi elektronik bileşenleri olan başka aletlerin üzerine tutmayın. Buharı prizlerden ve elektrik kablolarından uzak tutun. Elektrik prizleri ve elektrik kabloları genel olarak ısıyla ve buharla temas etmemelidir. Aksi taktirde elektrik kablosu zarar görebilir ve elektrik çarpması meydana gelebilir.

■ Cihazı asla suya veya başka sıvılara daldırmayın.

■ Su tankını sadece temizleme işleminin bitmesinden ve fişin çekilmesinden sonra doldurun. Su tankını dikkatli bir şekilde ölçü kabı ile doldurun. Cihazın diğer parçalarına suyun temas etmemesine dikkat edin.

■ Cihazı kullandıktan sonra ve bakım işlerinden önce elektrik fişini prizden çekin.

■ Cihazı asla elektrik kablosundan taşımayın. Elektrik kablosunu kullanımdan önce tamamen boşaltın.

■ Elektrik kablosunu prizden çekeceğiniz zaman, daima fişten tutarak çekin. Asla elektrik kablosundan çekmeyin.

■ Elektrik kablosunun bükülmemesine, sıkışmasına veya üzerinden ağır nesnelerin geçmesine veya ısı kaynakları ile temas etmemesine dikkat edin.

■ Elektrik kablosunu kullanmadan önce olası hasarlara karşı kontrol edin. Kablosu veya fişi hasarlı cihazı kullanmayın.

■ Eğer uzatma kablosu kullanılması gerekiyorsa, sadece, cihazın güç tüketimi için tasarlanmış olan, güvenlik testi yapılmış, su sıçramalarına karşı korumalı, basit uzatma kabloları (çoklu prizler değil) kullanın.

■ Cihazın temizliğinden veya bakımından önce kapatıldığını ve fişin prizden çekildiğini kontrol edin.

■ Fiş prizde takılı olduğu sürece cihazı gözetimsiz bırakmayın.

Arızalı cihazda

Cihazın kendisinin veya elektrik kablosunun hasar görmesi halinde, tehlikelerin önlenmesi için üretici veya müşteri hizmetleri tarafından veya benzer yetkili bir kişi tarafından değiştirilmesi gerekir.

■ Yere düşen, hasarlı, sızdırmazlığı kalmamış, suya daldırılmış veya açık havada bırakılan cihazı kullanmayın.

■ Arızalı bir cihazı tamir için yetkili satıcınıza veya Dirt Devil Müşteri Hizmetlerine, gönderin, > "International Services" Sayfa 2.

Amaca uygun kullanıma dair

Cihaz sadece evde kullanılmalıdır. Ticari kullanım için uygun değildir. Cihazı sadece, sıcak buharın yüksek sıcaklığına, basıncına ve nemine dayanıklı olan normal zeminler üzerinde kullanın. Dikkatli ve çalışılmış uygulamalarda buharlı temizleyici ayrıca, halıların, perdelerin, kıyafetlerin vs. canlandırılması için de kullanılabilir. Diğer her türlü kullanım, amaca uygun olmayan kullanım olarak kabul edilir ve yasaktır.

Özellikle yasak olan hususlar:

- Kullanım
 - Patlayıcı veya kolay tutuşabilir maddelerin veya basınç tanklarının yanında
 - Ateş ve patlama tehlikesi!
 - mekan nemlendirici veya ısıtıcı olarak
 - orjinal donanımın kullanılmaması
 - Cihaz güvenliğini olumsuz etkileme!
 - dışarda kullanım
 - Yağmur ve pislik yüzünden bozulma tehlikesi!
- Buharla temizleme
 - İnsanların, hayvanların veya bitkilerin ve üzerinizde bulunan kıyafetlerin temizlenmesi
 - Sağlık açısından tehlikeli maddeler ihtiva eden yüzeyler. Sıcak buhar bu maddeleri çözebilir.
 - Akrilik, dralon, kadife veya keten tekstiller. Bu ürünler zarar görebilir.
 - Sert olmayan cam yüzeyler. Sıcaklık şoku yüzünden kırılabilir.
 - Deri, mobilya, cilalanmamış, boyalı, yağlı veya mumlanmış ahşap ve parke zeminler ve ayrıca yumuşak veya parlak yapay plastik yüzeyler. Bu ürünler zarar görebilir.

- Su tankının soğuk su dışında başka sıvılarla doldurulması. Su tankındaki katkı maddeleri cihazın emniyetini yok eder. Sıcak veya kaynar su cihaza hasar verir.

- Cihazın boş su tankı veya tank kapağını takmadan kullanılması

- Cihazı açık kısımlarına yabancı cisimlerin sokulması

- Kendi başınıza buyruk tamiratlar

- Yaralanma tehlikesi ve ücretsiz değiştirme hakkı kaybolur.

Saklamaya dair

- Cihazı serin, kuru ve çocukların erişemeyeceği bir yerde muhafaza edin.

- Muhafaza etmeden önce su tankının boş ve temiz olduğunu kontrol edin.

İmhaya dair

- Cihazın çalışma ömrü bittikten sonra çevreye duyarlı bir şekilde toplama yerine teslim edin, > “Çevreyi koruma ve imha etme” sayfa 76.

Hazırlıklar

Cihazı tanıma

Res. 1: ① Tutma sapı; ② Kilit açma düğmesi; ③ Buharlı el temizleyici buhar düğmesi (şekilde görülmüyor); ④ Buhar ayar düğmesi; ⑤ Tank kapağı; ⑥ Buhar ayağı; ⑦ Halı başlığı; ⑧ Su tankı; ⑨ Güç göstergesi; ⑩ Cihaz gövdesi; ⑪ Buharlı el temizleyici tutma sapı; ⑫ Ölçü kabı (seçenek); ⑬ Kablo hızlı kilit açma düğmesi; ⑭ Kablo; ⑮ Buhar ayağı kilit açma düğmesi; ⑯ Kablo hızlı kilit açma düğmesi

Aksesuarlar (seçenek):

Res. 24: ① Yapay fırça; ② Metal fırça; ③ Aralık fırçası; ④ Tekstil başlığı; ⑤ Cam silici; ⑥ Jet düzesi; ⑦ Uzatma hortumu

Ambalajdan çıkarma ve montaj

① Ambalajı açtıktan sonra parçaların eksik olup olmadığını kontrol edin. Eğer taşımadan kaynaklanan bir zarar tespit ederseniz veya eksik bir parça varsa derhal satıcınıza başvurun. ② Cihazın gövdesini buhar ayağına takın (Res. 2). ③ Tutma sapını cihazın gövdesine takın. Tutma sapını takarken ya da çıkarırken cihazın gövdesini tutun (Res. 3). ④ Cihazın gövdesini öne doğru iterek yerine oturmasını sağlayın ve buharlı temizleyiciyi dik konuma getirin (Res. 4).

Su tankını doldurma



UYARI!

Sıcak yüzey! Cihaz soğuduktan sonra su tankını doldurun.

① Eğer su tankını temizlik işlemi esnasında doldurmak istiyorsanız, buharlı temizleyiciyi kapatın ve soğumasını bekleyin. ② Kilit açma düğmesine basın ve tutma sapını cihazın gövdesinden çıkarın (Res. 5). ③ Buhar ayağı kilit açma düğmesine basın ve buhar ayağını cihazın gövdesinden çıkarın (Res. 6). ④ Cihazın gövdesini düz bir yüzey üzerine koyun. ⑤ Tank kapağını saat ibresinin ters yönünde çevirin ve çıkarın (Res. 7). ⑥ Su tankını 330 ml (2 x 165 ml) su ile doldurmak için ölçü kabını kullanın (Res. 8). ⑦ Su tankının kapağını yerine tekrar takın ve saat yönünde çevirerek sıkın.

Cihazı elektrığe bağlama

① Buharlı temizleyicinin kapalı olduğundan emin olun. ② Kabloyu hızlı sarma kollarından tamamen boşaltın (Res. 1/13 ve 16). ③ Fişi bir prize takın.

Buharlı temizleme

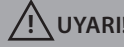

UYARI!

Merdivenlerin temizlenmesinde özellikle dikkat edin.

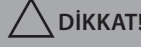

DİKKAT!

Buharla temizlemeden önce halılarınızın tozunu iyice süpürün, temizlenecek olan zeminlerin üzerinde döküntülerin kalmamasına dikkat edin.

NOT:

Buharlı temizleyici aşırı ısınır, kapanır: Böyle bir durumda cihazı kapatın ve 2 ila 4 saat arasında soğumaya bırakın.

Sert zemin temizleme



DİKKAT!

Buharlı temizleyiciyi, buhar ayağına mikro fiber ped takmadan kesinlikle kullanmayın.

① Mikro fiber pedi beyaz tarafı yukarı gelecek şekilde zemin üzerine koyun. Buhar ayağını mikro fiber pedin üzerine yerleştirin ve buhar ayağının her tarafının ped ile örtüldüğünü kontrol edin (Res. 14). ② Fişi bir prize takın. ③ Buhar ayar düğmesini 'ON' konumuna çevirin (Res. 16). → Güç göstergesi kırmızı yanar. Buharlı temizleyici ısıtmaya başlar ve yakl. 30 s sonra çalışmaya hazırdır. ④ Buhar ayar düğmesini arzu ettiğiniz konuma çevirin (Res. 16). → Buhar püskürmesi otomatik olarak aktif edilir. ⑤ Buhar ayağının üzerine ayağınızı koyun ve tutma sapını arkaya çekin (Res. 17). ⑥ Buharlı temizleyiciyi zemin üzerinde yavaşça ileri geri hareket ettirin. ⑦ Buharlı temizleyiciyi 'OFF' konumuna getirin. → Buharlı temizleyici soğumaya başlar, güç göstergesi söner. ⑧ Fişi prizden çekin. ⑨ Buharlı temizleyici soğuduktan sonra, mikro fiber pedin bir köşesini ayakla aşağıya bastırın ve pedi çıkarmak için buharlı temizleyiciyi yukarı kaldırın. ⑩ Mikro fiber pedi kurumaya bırakın veya yıkayın.

Halıları canlandırma

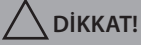

Buharlı temizleyiciyi, buhar ayağına mikro fiber ped takmadan kesinlikle kullanmayın. Halı başlığını sadece halıların canlandırılması için kullanın.

Bakınız > “Sert zemin temizleme” sayfa 80.
Halı başlığını da ek olarak kullanın.

❶ Mikro fiber ped ile birlikte buhar ayağını halı başlığının içine itin. Bundan sonra buhar ayağının arka kısmını mandalın içine bastırın (Res. 15). ❷ Buharlı temizleyici soğuduktan sonra, mandalı ayakla aşağıya bastırın ve halı başlığını çıkarmak için buharlı temizleyiciyi yukarı kaldırın.

Cihazın buharlı el temizleyici olarak kullanılması

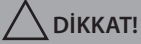

Cam siliciyi soğuk camların ve pencerelerin üzerinde kullanmayın, aksi halde bu yüzeyler hasar görebilir.

❶ Arzu edilen aksesuar parçasını monte edin, > “Fırça montajı” Sayfa 81. ❷ Fişi bir prize takın. ❸ Buhar ayar düğmesini ‘ON’ konumuna çevirin (Res. 16).
→ Güç göstergesi kırmızı yanar. Buharlı temizleyici ısıtmaya başlar ve yakl. 30 s sonra çalışmaya hazırdır.
❹ Buhar ayar düğmesini arzu ettiğiniz konuma çevirin (Res. 16). ❺ Buhar oluşturmak için buharlı el temizleyicinin buhar düğmesine kısa bir an basın (Res. 18).
❻ Buhar ayar düğmesini ‘OFF’ konumuna çevirin.
→ Buharlı temizleyici soğumaya başlar, güç göstergesi söner. ❼ Fişi prizden çekin. ❽ Buharlı temizleyiciyi soğuduktan sonra, aksesuarı çıkarın.

Donanım montajı

Fırça montajı

❶ Fırçayı ve jet düzesini klik sesini duyacak şekilde sıkıca bastırarak birleştirin (Res. 10).
❷ Jet düzesini klik sesini duyacak şekilde cihazın gövdesine bastırın (Res. 11).

Tekstil başlığının montajı

❶ Tekstil pedi tekstil başlığına geçirin (Res. 12).
❷ Tekstil başlığını cihazın gövdesine bastırın. Kilitlenme sesi duyulur. Yerinde sağlam şekilde oturduğunu çekerek kontrol edin (Res. 12).

Cam silicinin montajı

❶ Tekstil pedi tekstil başlığına geçirin (Res. 12).
❷ Cam siliciyi tekstil başlığının oyuğunun içine geçirin. İkisini birbirine bastırın (Res. 13). ❸ Tekstil başlığını cihazın gövdesine bastırın. Kilitlenme sesi duyulur. Yerinde sağlam şekilde oturduğunu çekerek kontrol edin (Res. 13).

Cihazın muhafazası



Buharlı temizleyiciyi üzerinde mikro lif ile muhafaza etmeyin. Buharlı temizleyiciyi nem geçirmeyen bir zemin üzerinde muhafaza edin.

❶ Cihazın gövdesini öne doğru iterek yerine oturmasını sağlayın ve buharlı temizleyiciyi dik konuma getirin (Res. 4). ❷ Fişi prizden çekin ve kabloyu hızlı sarma kollarına sarın (Res. 22).

Cihazın bakımı

Su tankının boşaltılması



UYARI!

Sıcak yüzey! Buharlı temizleyici soğuduktan sonra su tankını boşaltın.

- 1 Buharlı temizleyiciyi kapatın ve fişi prizden çekin. Buharlı temizleyicinin soğumasını bekleyin.
- 2 Kilit açma düğmesine basın ve tutma sapını cihazın gövdesinden çıkarın (Res. 5).
- 3 Buhar ayağı kilit açma düğmesine basın ve buhar ayağını cihazın gövdesinden çıkarın (Res. 6).
- 4 Cihazın gövdesini düz bir yüzey üzerine koyun.
- 5 Tank kapağını saat ibresinin ters yönünde çevirin ve çıkarın (Res. 7).
- 6 Kalan suyu lavaboya dökün (Res. 9).
- 7 Su tankının kapağını yerine tekrar takın ve saat ibresi yönünde çevirerek sıkın.

Mikro fiberin ve tekstil pedin yıkanması



DİKKAT!

Mikro fiberi veya tekstil pedi yıkarken beyazlatıcı veya yumuşatıcı kullanmayın.

- 1 Mikro fiber pedi çamaşır makinesinde (maks. 40 °C) yıkayın veya tekstil pedi elinizle yıkayın (Res. 19).
- 2 Atık hava filtresini yıkadıktan sonra en az 24 saat kurumaya bırakın.

Tıkanmaların giderilmesi



DİKKAT!

Tıkanmaları gidermek için keskin kenarlı cisimler kullanmayın.

- 1 Buhar ayağını cihazın gövdesinden çıkarın (Res. 6).
- 2 Tutma sapını cihazın gövdesinden çıkarın (Res. 5).
- 3 Tıkanmayı gidermek için küçük ve ince bir cisim (örn. eğilmiş bir tutturkaç), düzenin içine sokun (Res. 20).
- 4 Tıkanmayı gidermek için mikro fiber pedi buhar ayağından çıkarın ve küçük, ince bir cisim (örn. eğilmiş bir tutturkaç) buhar deliklerine sokun (Res. 21).

Donanım

- 1 Halı başlığı – 03250006 (Res. 23/A)
- 1 Jet düzesi – 0325007 (Res. 23/B)
- 1 Mikro fiber ped – 0325001 (Res. 23/C)
- 1 Aralık fırçası – 0325008 (Res. 23/D)
- 1 Yapay fırça – 0325009 (Res. 23/E)

Sorun giderme

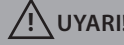

UYARI!

Hatayı aramadan önce, cihazı kapatın. Asla arızalı bir cihazı kullanmayın.

Dirt-Devil-Müşteri hizmetlerimizle iletişime geçmeden ya da cihazı Dirt Devil Müşteri Hizmetlerine göndermeden önce arızanın giderilmesi için web sitemizin servis kısmında sorunların giderilmesi için bir çok açıklamayı bulabilirsiniz.

www.dirtdevil.de/service

Kiitos!

Kiitos Dirt Devil -tuotteen ostamisesta. Toivomme, että sinulla on paljon iloa laitteesta ja kiitämme ostoksestasi!

Lisätietoa tuotteesta löydät tästä käyttöohjeesta ja verkkosivustoltamme osoitteesta www.dirtdevil.de. Sivulla 2 ilmoitetuista yhteystiedoista löydät myös Dirt Devil -keskushuollon.

Tekniset tiedot

Laitteen tyyppi	Höyrypuhdistin
Mallin nimi, malli	M325
Jännite	220–240 V ~, 50 Hz
Teho	1300 W
Vesisäiliön tilavuus	0,33 l
Paino	2,1 kg
Virtajohdon pituus	5 m

Ympäristönsuojelu ja hävittäminen



Älä hävitä laitetta talousjätteen mukana. Saat tietoa laitteen asianmukaisesta hävittämisestä kunnan jätehuoltopalvelusta tai jälleenmyyjältä.



Takuu

Mikäli laite on hankittu EU-maassa, sen takuuta koskee Euroopan parlamentin ja neuvoston antama direktiivi 2011/83/EU, joka koskee kulutustavaroiden kauppaa ja niihin liittyviä takuita paikallisia lakeja noudattaen. EU:n ulkopuolisissa maissa voimassa ovat kunkin maan takuuta koskevat vähimmäisvaatimukset.



IPX4

Suojausluokka I, IPX4 (roiskevesisuojaus)



VAROITUS – kuumaa höyryä! Kuuma höyry polttaa.



Tuotetta parannetaan jatkuvasti, joten oikeus teknisiin ja muihin muutoksiin pidätetään.
© Royal Appliance International GmbH

TURVALLISUUSOHJEET

Käyttöohjeet

Lue käyttöohjeet kokonaan ennen kuin käytät laitetta. Säilytä tämä käyttöohje huolellisesti. Mikäli luovutat laitteen edelleen, anna käyttöohjeet mukana. Käyttöohjeiden noudattamatta jättämisestä voi seurata vakava loukkaantuminen tai laitteen vaurioituminen. Emme vastaa vaurioista, joiden syynä on näiden ohjeiden noudattamatta jättäminen.

Tämän luvun ulkopuoliset tärkeät turvallisuusohjeet on merkitty seuraavalla tavalla:

VAROITUS!

Varoittaa terveysvaaroista ja mahdollisista loukkaantumisriskeistä.

HUOMIO!

Varoittaa laitteen ja muiden esineiden mahdollisesta vaarantumisesta.

OHJE

Korostaa tärkeitä vihjeitä ja tietoja.

Voit myös ladata tämän käyttöohjeen verkkosivustoltamme: **www.dirtdevil.de**

Käyttörajoitukset

■ 8 vuotta täyttäneet lapset ja henkilöt, joiden fyysiset, psyykkiset tai sensoriset ominaisuudet, kokemattomuus tai tietojen puute estävät laitteen turvallisen käytön yksinään, saavat käyttää laitetta vastuullisen henkilön valvonnassa. Tai he voivat käyttää laitetta, kun ovat saaneet opastuksen sen käytöstä ja ovat ymmärtäneet käytön mahdolliset vaaratilanteet.

■ Pakkausmateriaaleja ja pienosia ei saa käyttää lasten leikeissä. On olemassa tukehtumisvaara.

■ Lapset eivät saa suorittaa puhdistusta tai käyttäjähuoltoa ilman valvontaa. Lapset eivät saa leikkiä laitteella.

■ Alle 8-vuotiaat lapset on pidettävä loitolla laitteesta ja virtajohdosta laitteen ollessa päällekytkettynä, pistorasiaan liitettynä tai jäähtymässä.

■ Henkilöiden, joilla on herkkyshäiriö, erityisesti alentunut lämpötilaerojen tunnistuskyky, on oltava erityisen varovaisia laitetta käyttäessään.

Kuuma höyry

VAROITUS!

Kuumaa höyryä ja kuumia pintoja!
Kuuma höyry polttaa.

■ Älä suuntaa höyrysuihkuakaan koskaan ihmisiin, eläimiin tai kasveihin. Suuntaa höyrysuihku vain puhdistettavaa pintaa kohti. Varmista myös aina itse, ettei mikään ruumiinosasi osu käytön aikana höyrysuihkun tielle.

■ Älä suuntaa höyrysuihkuakaan sähkölaitteisiin, pistorasioihin jne. Sähköiskun vaara.

■ Laite sisältää paineenalaista höyryä puhdistustarkoituksiin. Kun olet sammuttanut laitteen, kuumaa höyryä on vielä käytettävissä noin 30 minuutin ajan. Poista ylimääräinen höyry heti laitteen sammuttamisen jälkeen painamalla käsihöyrypuhdistimen höyrypainiketta (kuva **1/3**).

■ Älä käytä laitetta painesäiliöiden, nesteillä täytettyjen säiliöiden tai sellaisten säiliöiden puhdistukseen, joiden sisältöä et tunne. On olemassa murtumis- ja räjähdysvaara.

■ Anna kuumien laitteen ja sen lisävarusteiden jäähtyä ennen niiden koskemista. Kanna laitetta vain kahvasta.

■ Varmista, ettet käytä laitetta liian pitkään samassa kohtaa tai kostean tai märän mikrokuitutyynyn kanssa. Alusta voi muuten vaurioitua. Huolehdi riittävästä tuuletuksesta puhdistuksen aikana ja sen jälkeen.

■ Jos et ole varma, soveltuuko lattiapäällysteesi höyrypuhdistimella puhdistettavaksi, kysy asiaa ensin valmistajalta ja pyydä vahvistamaan soveltuvuus. Alusta voi muuten vaurioitua. Testaa laitetta piilossa olevaan paikkaan.

Virransyöttö

Laitte toimii sähköllä. Sen vuoksi on olemassa sähköiskun vaara.

Ota sen vuoksi huomioon seuraavat seikat:

■ Älä milloinkaan suuntaa höyrysuihkua elektronisia komponentteja sisältäviin laitteisiin, kuten uunin sisäosiin. Pidä höyrysuihku kaukana pistorasioista ja virtajohdosta. Pistorasiat ja virtajohdot eivät saa joutua kosketuksiin kuumuuden tai kosteuden kanssa. Muussa tapauksessa virtajohto voi vaurioitua, mistä voi olla seurauksena sähköisku.

■ Älä koskaan upota laitetta veteen tai muuhun nesteeseen.

■ Täytä vesisäiliö vasta lopetettuasi puhdistamisen ja irrotettuasi pistokkeen pistorasiasta. Täytä vesisäiliö varovaisesti mitta-astialla. Varmista, että laitteen muut osat pysyvät kuivina.

■ Irrota pistoke pistorasiasta käytön jälkeen ja ennen laitteen huoltamista.

■ Älä kuljeta laitetta koskaan virtajohdosta.

Avaa virtajohto kokonaan rullalta ennen käyttöä.

■ Kun haluat irrottaa virtajohdon pistorasiasta, irrota se vetämällä suoraan pistokkeesta. Älä koskaan vedä virtajohdosta.

■ Huolehdi siitä, että virtajohto ei taitu, puristu, jää pyörien alle eikä joudu kosketuksiin lämpölähteiden kanssa tai aiheuta kompastumisvaaraa.

■ Ennen kuin käytät virtajohtoa, tarkista ettei se ole vaurioitunut. Älä käytä laitetta, jonka johto tai pistoke on viallinen.

■ Jos tarvitset jatkojohtoa, käytä ainoastaan turvallisuustarkastettua, roiskevesisuojaattua yksinkertaista jatkojohtoa (ei monipistokerasiaa), joka soveltuu laitteen ottamalle teholle.

■ Varmista ennen laitteen puhdistamista tai huoltamista, että laite on pois päältä ja sen pistoke on irrotettu pistorasiasta.

■ Älä jätä laitetta ilman valvontaa niin kauan kuin pistoke on pistorasiassa.

Viallinen laite

Jos laite tai virtajohto on vaurioitunut, valmistajan, valtuutetun huollon tai muun ammattitaitoisen henkilön on vaihdettava ne vaaran välttämiseksi.

■ Älä käytä laitetta, jos se on pudonnut, vaurioitunut tai epätiivis, se on upotettu veteen tai jätetty ulos.

■ Toimita viallinen laite korjattavaksi valtuutettuun huoltoliikkeeseen tai Dirt Devil -keskus-huoltoon, > "Kansainväliset palvelut" sivulla 2.

Määräysten mukainen käyttö

Laitetta saa käyttää vain kotitalouksissa. Se ei sovellu ammattimaiseen käyttöön. Käytä laitetta ainoastaan normaalisti likaantuneiden pintojen puhdistamiseen, jotka kestävät kuuman höyryn korkeaa lämpötilaa, painetta ja kosteutta.

Varovaisesti käytettynä ja harjoittelun jälkeen laitteella voidaan myös siistiä mattoja, verhoja, vaatteita yms. Kaikenlainen muu käyttö on määräysten vastaista ja kielletty.

Erityisesti kiellettyä on:

- Käyttö:
 - Räjähäntävien tai helposti syttyvien materiaalien tai painesäiliöiden läheisyydessä
 - Tulipalon, räjähtämisen ja murtumisen vaara!
 - Ilmankosteuttajana tai lämmittimenä
 - Muiden kuin alkuperäisten varaosien
 - Laitteen turvallisuuden heikkeneminen!
 - Ulkona
 - Sateen ja lian aiheuttama tuhoutumisvaara!
- Seuraavien puhdistaminen höyrypuhdistimella
 - Henkilöt, eläimet tai kasvit sekä vaatteet, jotka vielä ovat henkilön päällä.
 - Terveydelle haitallisia aineita sisältävät pinnat. Kuuma höyry saattaa vapauttaa näitä aineita.
 - Akryyli-, Dralon-, sametti- tai puuvillatekstiilit. Ne voivat vaurioitua.
 - Karkaisemattomat lasipinnat. Ne voivat rikkoutua kuumuuden vaikutuksesta.
 - Nahka, huonekalut, käsittelemättömät, lakatut, öljytyt tai vahatut puu- tai parkettilattiat sekä pehmeästä tai kiiltävästä muovista olevat pinnat. Ne voivat vaurioitua.

- Vesisäiliön täyttäminen muilla nesteillä kuin kylmällä vedellä. Vesisäiliöön lisätyt lisäaineet heikentävät laitteen turvallisuutta. Kuuma tai kiehuva vesi vaurioittaa laitetta.

- Laitteen käyttö vesisäiliön ollessa tyhjä tai ilman säiliön kantta.

- Esineiden työntäminen laitteen aukkoihin.

- Omatoimiset korjaukset

- Loukkaantumisvaara ja oikeuden maksuttomaan korjaukseen tai osien vaihtoon raukeaminen.

Säilytys

- Säilytä laitetta viileässä, kuivassa paikassa poissa lasten ulottuvilta.

- Varmista, että vesisäiliö on tyhjä ja puhdas, ennen kuin laitat laitteen säilytykseen.

Hävittäminen

- Hävitä laite ympäristöystävällisellä tavalla sen käyttöiän päätyttyä, > "Ympäristönsuojelu ja hävittäminen" sivulla 83.

Esivalmistelut

Laitteeseen tutustuminen

Kuva 1: ① Kahva; ② Vapautuspainike; ③ Käsihöyrypuhdistimen höyrypainike (ei näkyvässä); ④ Höyrysäädin; ⑤ Säiliön kansi; ⑥ Höyrysuutin; ⑦ Mattokehys; ⑧ Vesisäiliö; ⑨ Käyttötilan näyttö; ⑩ Laitteen runko; ⑪ Käsihöyrypuhdistimen kahva; ⑫ Mitta-astia (valinnainen); ⑬ Johdon pikavapautin; ⑭ Johto; ⑮ Höyrysuuttimen vapautuspainike; ⑯ Johdon pikavapautin

Lisävarusteet (valinnaiset):

Kuva 24: ① Muoviharja; ② Metalliharja; ③ Rakoharja; ④ Tekstiilien siistijä; ⑤ Lasilasta; ⑥ Suihkusuutin; ⑦ Pidennysletku

Purkaminen pakkauksesta ja kokoaminen

1. Tarkasta, että sisällöstä ei puutu mitään. Jos havaitset kuljetusvaurioita tai jos pakkauksesta puuttuu jotain, ota viipymättä yhteys laitteen myyjään.
2. Työnnä laitteen runko höyrysuuttimeen (kuva 2).
3. Työnnä kahva laitteen runkoon. Pidä kiinni laitteen rungosta, kun asennat tai irrotat kahvan (kuva 3).
4. Aseta höyrypuhdistin pystysuoraan painamalla laitteen runkoa eteenpäin, kunnes se lukkiutuu paikalleen (kuva 4).

Vesisäiliön täyttäminen



VAROITUS!

Kuuma pinta! Täytä vesisäiliö vasta, kun laite on jäähtynyt.

1. Jos vesisäiliö on täytettävä puhdistuksen aikana, sammuta höyrypuhdistin ja anna sen jäähtyä.
2. Paina vapautuspainiketta ja irrota kahva laitteen rungosta (kuva 5).
3. Paina höyrysuuttimen vapautuspainiketta ja irrota höyrysuutin laitteen rungosta (kuva 6).
4. Aseta laitteen runko tasaiselle pinnalle.
5. Kierrä säiliön kantta vastapäivään ja irrota se (kuva 7).
6. Täytä vesisäiliöön 330 ml vettä mitta-astian avulla (2 x 165 ml) (kuva 8).
7. Aseta säiliön kansi takaisin säiliön aukon päälle ja sulje se myötäpäivään kiertämällä.

Laitteen liittäminen verkkovirtaan

1. Varmista, että höyrypuhdistin on sammutettu.
2. Avaa johto täydellisesti pikavapauttimista (kuva 1/13 ja 16).
3. Työnnä pistoke pistorasiaan.

Höyrypuhdistus



VAROITUS!

Noudata erityistä varovaisuutta portaita puhdisttaessasi.



HUOMIO!

Imuroi matot huolellisesti ennen höyrypuhdistusta ja varmista, että kovat lattiapinnat ovat siistit, eikä niissä ole hiekkaa tms.

OHJE:

Jos höyrypuhdistin ylikuumentuu, se sammuu: kytke se pois päältä ja anna jäähtyä vähintään 2–4 tuntia.

Kovien lattioiden puhdistus



HUOMIO!

Älä milloinkaan käytä höyrypuhdistinta ilman sen höyrysuuttimeen kiinnitettyä mikrokuitutyynyä.

1. Aseta mikrokuitutyyny lattialle valkoinen puoli ylöspäin. Aseta höyrysuutin mikrokuitutyynyn päälle ja varmista, että se peittää koko höyrysuuttimen (kuva 14).
2. Työnnä pistoke pistorasiaan.
3. Aseta höyrysäädin asentoon 'ON' (kuva 16). → Käyttötilan näyttöön syttyy punainen valo. Höyrypuhdistin alkaa lämmitä ja on käyttövalmis n. 30 s kuluttua.
4. Kierrä höyrysäädin haluttuun asentoon (kuva 16). → Höyrysuihku aktivoidaan automaattisesti.
5. Aseta toinen jalkasi höyrysuuttimen päälle ja vedä kahva taakse (kuva 17).
6. Liikuta höyrypuhdistinta hitaasti eteen- ja taaksepäin lattialla.
7. Aseta höyrysäädin asentoon 'OFF'. → Höyrypuhdistin jäähtyy, käyttötilan näyttö sammuu.
8. Irrota pistoke pistorasiasta.
9. Kun höyrypuhdistin on jäähtynyt, paina mikrokuitutyynyn yhtä kulmaa jalallasi alaspäin ja nosta höyrypuhdistinta tyynyn irrottamiseksi.
10. Anna mikrokuitutyynyn kuivua huoneilmassa tai pese se.

Mattojen siistiminen

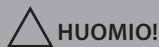

HUOMIO!

Älä milloinkaan käytä höyrypuhdistinta ilman sen höyrysuuttimeen kiinnitettyä mikrokuitutyynyä. Käytä mattokehystä ainoastaan mattojen siistimiseen.

Katso > ”Kovien lattioiden puhdistus” sivulla 87. Käytä lisäksi myös mattokehystä.

- 1 Työnnä höyrysuutin, johon on kiinnitetty mikrokuitutyyny, mattokehykseen. Paina tämän jälkeen höyrysuuttimen takaosa kiinnikkeeseen (kuva 15).
- 2 Kun höyrypuhdistin on jäähtynyt, paina kiinnikettä jalallasi alaspäin ja nosta höyrypuhdistinta mattokehysten irrottamiseksi.

Laitteen käyttö käsihöyrypuhdistimena

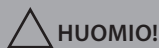

HUOMIO!

Älä milloinkaan käytä lasilastaa kylmille lasipinoille ja ikkunoille, ne saattavat vaurioitua.

- 1 Asenna haluttu lisävaruste, > ”Harjojen asennus” sivulla 88.
- 2 Työnnä pistoke pistorasiaan.
- 3 Aseta höyrysäädin asentoon 'ON' (kuva 16). → Käyttötilan näyttöön syttyy punainen valo. Höyrypuhdistin alkaa lämmitä ja on käyttövalmis n. 30 s kuluttua.
- 4 Kierrä höyrysäädin haluttuun asentoon (kuva 16).
- 5 Paina lyhyesti käsihöyrypuhdistimen höyrypainiketta höyryn tuottamiseksi (kuva 18).
- 6 Aseta höyrysäädin asentoon 'OFF'. → Höyrypuhdistin jäähtyy, käyttötilan näyttö sammuu.
- 7 Irrota pistoke pistorasiasta.
- 8 Kun höyrypuhdistin on jäähtynyt, irrota lisävaruste.

Lisävarusteiden asennus

Harjojen asennus

- 1 Paina harja ja suihkusuutin lujasti yhteen, niin että kuulet napsahduksen (kuva 10).
- 2 Paina suihkusuutin laitteen runkoon, niin että kuulet napsahduksen (kuva 11).

Tekstiilien siistijän asennus

- 1 Vedä tekstiilityyny tekstiilipään päälle (kuva 12).
- 2 Työnnä tekstiilipää laitteen runkoon. Se ei napsahda paikalleen. Vedä tekstiilipäästä varmistaaksesi, että se on tiukasti paikallaan (kuva 12).

Lasilastan asennus

- 1 Vedä tekstiilityyny tekstiilipään päälle (kuva 12).
- 2 Kiinnitä lasilasta tekstiilin siistijän syvennykseen. Paina osat yhteen (kuva 13).
- 3 Työnnä tekstiilipää laitteen runkoon. Se ei napsahda paikalleen. Vedä tekstiilipäästä varmistaaksesi, että se on tiukasti paikallaan (kuva 13).

Laitteen säilytys



HUOMIO!

Älä milloinkaan säilytä höyrypuhdistinta siten, että mikrokuitutyyny on siihen kiinnitettynä. Säilytä sitä kosteutta kestävällä alustalla.

- 1 Aseta höyrypuhdistin pystysuoraan painamalla laitteen runkoa eteenpäin, kunnes se lukkiutuu paikalleen (kuva 4).
- 2 Irrota pistoke pistorasiasta ja kääri johto pikavapauttimiin (kuva 22).

Laitteen huolto

Vesisäiliön tyhjentäminen



VAROITUS!

Kuuma pinta! Tyhjennä vesisäiliö ainoastaan höyrypuhdistimen ollessa jäähtynyt.

- 1 Katkaise höyrypuhdistimen virta ja irrota sen pistoke pistorasiasta. Anna höyrypuhdistimen jäähtyä.
- 2 Paina vapautuspainiketta ja irrota kahva laitteen rungosta (kuva 5).
- 3 Paina höyrysuuttimen vapautuspainiketta ja irrota höyrysuutin laitteen rungosta (kuva 6).
- 4 Aseta laitteen runko tasaiselle pinnalle.
- 5 Kierrä säiliön kantta vastapäivään ja irrota se (kuva 7).
- 6 Kaada jäljelle jäänyt vesi pesualtaaseen (kuva 9).
- 7 Aseta säiliön kansi takaisin säiliön päälle ja sulje se myötäpäivään kiertämällä.

Mikrokuitu- ja tekstiilityynyn peseminen



HUOMIO!

Älä käytä valkaisuaineita tai pyykinpehmentysainetta mikrokuitu- tai tekstiilityynyn pesemiseen.

- 1 Pese mikrokuitutyyny pesukoneessa (kork. 40 °C) tai pese tekstiilityyny käsin (kuva 19).
- 2 Anna pestyn tyynyn kuivua vähintään 24 tuntia, niin että se on täysin kuiva.

Tukosten poistaminen



HUOMIO!

Älä käytä teräviä esineitä tukosten poistamiseen.

- 1 Irrota höyrysuutin laitteen rungosta (kuva 6).
- 2 Irrota kahva laitteen rungosta (kuva 5).
- 3 Työnnä pieni, ohut esine (esim. aukitaitettu paperiliitin) suuttimeen tukoksen poistamiseksi (kuva 20).
- 4 Irrota mikrokuitutyyny höyrysuuttimesta ja työnnä höyryaukkoihin pieni, ohut esine (esim. aukitaitettu paperiliitin) tukosten poistamiseksi (kuva 21).

Varusteet

- 1 mattokehys – 03250006 (kuva 23/A)
- 1 suihkusuutin – 0325007 (kuva 23/B)
- 1 mikrokuitutyyny – 0325001 (kuva 23/C)
- 1 rakoharja – 0325008 (kuva 23/D)
- 1 muoviharja – 0325009 (kuva 23/E)

Vikojen korjaaminen



VAROITUS!

Ennen kuin aloitat vian etsimisen, katkaise laitteen virta. Älä milloinkaan käytä viallista laitetta.

Ennen kuin otat yhteyttä Dirt-Devil-keskushuoltoon tai toimitat laitteen Dirt Devil -keskushuoltoon, löydät runsaasti lisäohjeita verkkosivustomme palvelualueelta ongelmiasi korjaamiseksi:

www.dirtdevil.de/service

Hjärtligt tack!

Tack för att du valde en Dirt Devil-produkt. Vi hoppas att du kommer att få mycket glädje av den! I den här bruksanvisningen och på vår webbplats www.dirtdevil.de hittar du mer information om den här produkten. På sida 2 hittar du kontaktuppgifter till vår kundtjänst på Dirt-Devil.

Tekniska data

Apparattyp	Ångmopp
Modellnamn, modell	M325
Spänning	220-240 V ~, 50 Hz
Effekt	1 300 W
Vattentankens volym	0,33 l
Vikt	2,1 kg
Elkabelns längd	5 m

Miljöskydd och skrotning



Kasta inte apparaten i hushållssoporna. På miljökontoret i din kommun eller hos din återförsäljare kan du få information om korrekt skrotning.



Lagstadgad garanti

För konsumenter inom den Europeiska Unionen gäller bestämmelserna i EU-direktivet 2011/83/EU som minimigaranti. I länder utanför EU gäller respektive lands minimigarantivkrav.



IPX4

Skyddsklass I, IPX4 (stänkvattenskyddad)



WARNING för het ånga! Det finns risk för skållning.



Vi förbehåller oss rätten att göra ändringar i tekniken och utformningen i syfte att ständigt förbättra våra produkter.

© Royal Appliance International GmbH

SÄKERHETSANVISNINGAR

Om bruksanvisningen

Läs noggrant igenom hela bruksanvisningen, innan du börjar använda apparaten. Förvara den här bruksanvisningen noga. Överlämnar du apparaten till tredje person, ska bruksanvisningen följa med. Ignorering av den här bruksanvisningen kan leda till svåra personskador eller till skador på apparaten. Vi ansvarar inte för skador som uppstår till följd av att den här bruksanvisningen har ignorerats.

Viktiga anvisningar utanför det här kapitlet har markerats på följande sätt:



! VARNING!

Varnar för hälsorisker och hänvisar till eventuella skaderisker.



△ OBSERVERA!

Hänvisar till möjliga risker för apparaten eller andra föremål.

ANVISNING

Lyfter fram tips och upplysningar.

Du kan ladda ned den här bruksanvisningen från vår webbplats: www.dirtdevil.de

Om vissa persongrupper

- Den här apparaten får användas av barn från 8 års ålder och personer med nedsatta, fysiska, känslomässiga eller mentala egenskaper eller brist på erfarenhet och/eller kunskaper, om de är under uppsikt eller har instruerats om säker användning av apparaten och är medvetna om riskerna vid felaktig användning.
- Förpackningsmaterialen och de små delarna får inte användas som leksaker. Det finns risk för kvävning.

- Rengöring och underhåll får utföras av barn, endast om de står under uppsikt. Barn får inte leka med apparaten.

- Barn, som är under 8 år, ska hållas på avstånd från apparaten och elkabeln, medan apparaten är påslagen, ansluten till ett eluttag eller svalnar.

- Personer med känselstörningar, i synnerhet nedsatt känslighet för temperaturskillnader, måste vara mycket försiktiga vid användning av den här apparaten.

Om het ånga



! VARNING!

Het ånga och heta ytor! Det finns risk för skållning.

- Rikta aldrig ångstrålen mot personer, djur eller växter. Rikta alltid ångstrålen nedåt mot det underlaget som ska rengöras. Se till att inga kroppsdelar hamnar under ångstrålen.
- Rikta inte ångstrålen mot elektriska apparater, eluttag, kablar med mera. Det finns risk för elektriska stötår.
- Apparaten håller ånga under tryck redo för rengöring. Även när du har stängt av apparaten, finns det het ånga tillgänglig under cirka 30 minuter. Släpp ut överskottsången direkt efter avstängningen genom att trycka på knappen Manuell ångmopp (bild 1/③).
- Använd inte apparaten för att rengöra tryck-behållare eller behållare som är fyllda med vätskor, eller vars innehåll du inte känner till. Det finns risk för sprängning eller explosion.
- Låt den heta apparaten och dess tillbehör svalna, innan du rör vid dem. Bär apparaten enbart i bärhandtaget.

- Se till att apparaten inte arbetar under för lång tid på samma ställe eller tillsammans med en fuktig eller våt mikrofiberduk. Annars kan underlaget skadas. Se till att ventilationen är bra under rengöringsarbetet.

- Fråga först golvtilverkaren, om du känner dig osäker på om din golvbeläggning är lämplig för ångrengöring och låt denne bekräfta det. Annars kan underlaget skadas. Testa apparaten på ett undangömt ställe.

Om strömförsörjningen

Apparaten drivs med elektrisk ström. Därför finns det risk för en elektrisk stöt.

Var därför extra uppmärksam på följande:

- Rikta aldrig ångstrålen mot apparater som innehåller elektroniska komponenter, exempelvis insidan av en ugn. Håll ångstrålen borta från eluttag och elkablar. Eluttag och elkablar får inte komma i kontakt med ånga. Annars kan elkabeln skadas, vilket kan leda till en elektrisk stöt.

- Doppa aldrig apparaten i vatten eller andra vätskor.

- Påfyllning av vattentanken får uteslutande ske efter avslutad rengöring med stickkontakten utdragen. Fyll vattentanken försiktigt med hjälp av mätbägaren. Se till att apparatens alla andra delar förblir torra.

- Dra ut stickkontakten ur eluttaget efter användningen och före underhållet.

- Bär aldrig apparaten i elkabeln. Linda upp elkabeln helt inför användningen.

- Håll alltid i stickkontakten, om du vill dra ut elkabeln ur eluttaget. Dra aldrig i elkabeln.

- Se till att elkabeln varken viks, kläms fast, körs över eller kommer i kontakt med värmekällor, alternativt att man snubbla över den.

- Kontrollera inför användningen att elkabeln inte är skadad. Använd aldrig apparaten med en defekt elkabel eller stickkontakt.

- Använd endast säkerhetskontrollerade, stänkvattenskyddade, enkla förlängningssladdar (inga grenuttag) som är anpassade efter apparatens effektförbrukning, om du behöver en förlängningssladd.

- Försäkra dig inför rengöring eller underhåll av apparaten att den är avstängd och att stickkontakten är utdragen.

- Lämna inte apparaten utan uppsikt, om stickkontakten sitter i ett eluttag.

Om apparaten är defekt

Är apparaten eller elkabeln skadad, måste den bytas ut av tillverkaren, dennes kundtjänst eller en person med motsvarande kvalifikationer, så att risker förhindras.

- Använd inte apparaten, om den har fallit, har skadats eller är otät, eller om den har doppats i vatten eller har stått utomhus.

- Lämna in en defekt apparat för reparation hos en auktoriserad fackhandlare eller hos Dirt Devils kundtjänst, > "International Services" på sida 2.

Om avsedd användning

Apparaten får användas endast i hushållet.

Den är inte lämplig att använda yrkesmässigt.

Använd apparaten endast för rengöring av normalt smutsiga ytor som tål den höga temperaturen, trycket och fukten från den heta ångan.

Om man är van vid apparaten och är försiktig, kan den även användas för att fräscha upp mattor, gardiner, kläder med mera. All annan användning är felaktig och därför förbjuden.

I synnerhet är följande förbjudet:

■ Användning

- I närheten av explosiva och lättantändliga ämnen eller tryckbehållare
→ Det finns risk för brand, explosion eller sprängning!
- Som luftfuktare eller uppvärmningsapparat
- Av tillbehör som inte är original
→ Det påverkar apparatsäkerheten negativt!
- Utomhus
→ Det finns risk att den förstörs av regn och smuts!

■ Ångrengöring

- av personer, djur och växter samt klädesplagg som sitter på kroppen
- av ytor som innehåller hälsofarliga ämnen. Den heta ångan kan frigöra ämnen.
- av textilier av akryl, dralon, sammet eller linne. De kan skadas.
- av ohärdade glasytor. De kan spricka på grund av värmechock.
- av läder, möbler, oförseglade, lackerade, inoljade eller bonade trä- eller parkettgolv samt ytor av mjukt eller glänsande syntetmaterial. De kan skadas.

■ Påfyllning av vattentanken med andra vätskor än kallt vatten. Tillsatser i vattentanken gör apparaten osäker. Hett eller kokande vatten skadar apparaten.

■ Användning av apparaten med tom vattentank eller utan tanklock

■ Instickning av föremål i öppningar på apparaten

■ Egna reparationer

→ Det finns risk för personskador. Anspråk på kostnadsfri ersättning upphör att gälla.

Om förvaring

■ Förvara apparaten i ett svalt, torrt utrymme utom räckhåll för barn.

■ Säkerställ inför förvaringen att vattentanken är tom och ren.

Om skrotning

■ Skrota apparaten på ett miljövänligt sätt, när den har gjort sitt, > "Miljöskydd och skrotning" på sida 90.

Förberedelser

Lära känna apparaten

Bild 1: ① Handtag; ② Lossningsknapp; ③ Knapp Manuell ångmopp (syns inte); ④ Ångvred; ⑤ Tanklock; ⑥ Ångfot; ⑦ Mattglidare; ⑧ Vattentank; ⑨ Driftindikator; ⑩ Apparatkropp; ⑪ Handtag Manuell ångmopp; ⑫ Mätbägare (tillval); ⑬ Snabblås Kabel; ⑭ Kabel; ⑮ Lossningsknapp Ångfot; ⑯ Snabblås Kabel

Tillbehör (tillval):

Bild 24: ① Plastborste; ② Metallborste; ③ Fogborste; ④ Textiluppskräpare; ⑤ Skviss; ⑥ Jetmunstycke; ⑦ Förlängningslang

Uppackning och montering

- 1 Kontrollera att det uppackade innehållet är fullständigt. Kontakta omgående din återförsäljare, om du upptäcker en transportskada eller om något saknas.
- 2 Sätt apparatkroppen på ångfoten (bild 2).
- 3 Stick in handtaget i apparatkroppen. Håll i apparatkroppen, medan du monterar eller tar bort handtaget (bild 3).
- 4 Ställ ångmoppen upp genom att trycka apparatkroppen framåt, tills att den hakar fast (bild 4).

Påfyllning av vattenbehållaren



VARNING!

Het yta! Fyll vattentanken först när apparaten har svalnat.

- 1 Stäng av ångmoppen och låt den svalna, om vattentanken måste fyllas på under rengöringen.
- 2 Tryck på lossningsknappen och ta bort handtaget från apparatkroppen (bild 5).
- 3 Tryck på lossningsknappen Ångfot och ta bort ångfoten från apparatkroppen (bild 6).
- 4 Lägg apparatkroppen på en jämn yta.
- 5 Vrid tanklocket moturs och lyft upp det (bild 7).
- 6 Använd mätbägaren att fylla vattentanken med 330 ml (2 x 165 ml) vatten (bild 8).
- 7 Sätt på tanklocket på tanköppningen igen och vrid det medsols.

Anslutning av apparaten till ström

- 1 Säkerställ att ångmoppen är avstängd.
- 2 Linda upp hela kabeln från snabblåsen (bild 1/⑬ och ⑯).
- 3 Sätt kontakten i ett eluttag.

Ångrengöring



VARNING!

Var särskilt försiktig vid rengöring av trappsteg.



OBSERVERA!

Damsug dina mattor noga inför ångrengöringen och säkerställ att dina hårda golv är fria från partiklar.

ANVISNING:

Ångmoppen stängs av, om den är överhettad: Stäng av den och låt den svalna i minst 2-4 timmar.

Rengöring av hårda golv



OBSERVERA!

Använd aldrig ångmoppen utan en mikrofiberduk på ångfoten.

- 1 Lägg mikrofiberduken med den vita sidan uppåt på golvet. Placera ångfoten på mikrofiberduken och försäkra dig om att duken täcker hela ångfoten (bild 14).
- 2 Sätt kontakten i ett eluttag.
- 3 Sätt ångvredet i läget 'ON' (bild 16). → Driftindikatorn lyser röd. Ångmoppen börjar värma och efter cirka 30 s är den driftklar.
- 4 Vrid ångvredet till det önskade läget (bild 16). → Ångstrålen aktiveras automatiskt.
- 5 Ställ en fot på ångfoten och dra handtaget bakåt (bild 17).
- 6 Kör ångmoppen långsamt framåt och bakåt över golvet.
- 7 Sätt ångvredet i läget 'OFF'. → Ångmoppen svalnar och driftindikatorn släcks.
- 8 Dra ut stickproppen ur eluttaget.
- 9 Tryck ett hörn av mikrofiberduken neråt med foten och lyft ångmoppen för att lossa duken, när ångmoppen har svalnat.
- 10 Låt mikrofiberduken lufttorka eller tvätta den.

Uppfräschning av mattor

OBSERVERA!

Använd aldrig ångmoppen utan en mikrofiberduk på ångfoten. Använd mattglidaren bara för uppfräschning av mattor.

Se > "Rengöring av hårda golv" på sida 94. Använd även mattglidaren.

➊ Skjut fram ångfoten tillsammans med mikrofiberduken i mattglidaren. Tryck sedan in den bakre delen av ångfoten i klämman (bild 15). ➋ Tryck klämman neråt med en fot och lyft ångmoppen för att ta bort mattglidaren, när ångmoppen har svalnat.

Användning av apparaten som manuell ångmopp

OBSERVERA!

Använd aldrig skvissen på kalla glasytor eller fönster, eftersom de då kan skadas.

➊ Montera det önskade tillbehöret, > "Montering av borstar" på sida 95. ➋ Sätt kontakten i ett eluttag. ➌ Sätt ångvredet i läget 'ON' (bild 16). → Driftindikatorn lyser röd. Ångmoppen börjar värma och efter cirka 30 s är den driftklar. ➍ Vrid ångvredet till det önskade läget (bild 16). ➎ Tryck kort på ångknappen Manuell ångmopp för att alstra ånga (bild 18). ➏ Sätt ångvredet i läget 'OFF'. → Ångmoppen svalnar och driftindikatorn släcks. ➐ Dra ut stickproppen ur eluttaget. ➑ Ta bort tillbehöret, när ångmoppen har svalnat.

Montering av tillbehör

Montering av borstar

➊ Tryck ihop borsten och jetmunstycket hårt, tills att du hör ett klick (bild 10). ➋ Tryck in jetmunstycket i apparatkroppen, tills att du hör ett klick (bild 11).

Montering av textiluppfräschare

➊ Vänd textilduken över textiltillbehöret (bild 12). ➋ Stick in textiltillbehöret i apparatkroppen. Den kommer inte att haka fast. Dra i det, för att säkerställa att det sitter fast (bild 12).

Montering av skviss

➊ Vänd textilduken över textiltillbehöret (bild 12). ➋ Haka fast skvissen i fördjupningen på textiluppfräscharen. Tryck ihop dem (bild 13). ➌ Stick in textiltillbehöret i apparatkroppen. Den kommer inte att haka fast. Dra i det, för att säkerställa att det sitter fast (bild 13).

Förvaring av apparaten

OBSERVERA!

Förvara aldrig ångmoppen med mikrofiberduken påsatt. Förvara den på ett fuktåligt underlag.

➊ Ställ ångmoppen upp genom att trycka apparatkroppen framåt, tills att den hakar fast (bild 4). ➋ Dra ut stickkontakten ur eluttaget och linda upp kabeln på snabbbläsen (bild 22).

Underhåll av apparaten

Tömning av vattentanken



VARNING!

Het yta! Töm vattentanken först när ångmoppen har svalnat.

- 1 Stäng av ångmoppen och dra ut stickkontakten ur eluttaget. Låt ångmoppen svalna.
- 2 Tryck på lossningsknappen och ta bort handtaget från apparatkroppen (bild 5).
- 3 Tryck på lossningsknappen Ångfot och ta bort ångfoten från apparatkroppen (bild 6).
- 4 Lägg apparatkroppen på en jämn yta.
- 5 Vrid tanklocket moturs och lyft upp det (bild 7).
- 6 Töm ut det kvarvarande vattnet i ett tvättställ (bild 9).
- 7 Sätt på tanklocket på tanken igen och vrid det medsols.

Tvättning av mikrofiber- och textildukar



OBSERVERA!

Använd varken blekmedel eller mjukgörare, när du tvättar mikrofiber- och textildukar.

- 1 Tvätta mikrofiberduken och textilduken antingen i en tvättmaskin (maximalt 40 °C) eller för hand (bild 19).
- 2 Låt sedan den tvättade duken torka helt i minst 24 timmar.

Borttagning av igensättningar



OBSERVERA!

Använd inga vassa föremål att ta bort igensättningar med.

- 1 Ta bort ångfoten från apparatkroppen (bild 6).
- 2 Ta bort handtaget från apparatkroppen (bild 5).
- 3 Stick in ett litet, tunt föremål (exempelvis ett upprätat gem) i munstycket för att ta bort en igensättning (bild 20).
- 4 Ta bort mikrofiberduken från ångfoten och stick in ett litet, tunt föremål (exempelvis ett upprätat gem) i ånghålen för att ta bort en igensättning (bild 21).

Tillbehör

- 1 mattglidare – 03250006 (bild 23/A)
- 1 jetmunstycke – 0325007 (bild 23/B)
- 1 mikrofiberduk – 0325001 (bild 23/C)
- 1 fotborste – 0325008 (bild 23/D)
- 1 plastborste – 0325009 (bild 23/E)

Störningsåtgärder



VARNING!

Stäng av apparaten innan du försöker lösa ett problem. Använd aldrig en defekt apparat.

Leta först efter lösningar på och åtgärder vid problem bland de många anvisningarna inom serviceområdet på vår webbplats, innan du kontaktar Dirt-Devils kundtjänst eller sänder apparaten dit, se www.dirtdevil.de/service

Mange tak!

Tak, fordi du valgte at købe et Dirt-Devil-produkt. Vi ønsker dig megen glæde med apparatet og takker dig for dit køb!

Yderligere oplysninger om dit produkt finder du i denne betjeningsvejledning og på vores websted www.dirtdevil.de. Du kan kontakte vores Dirt-Devil-kundeservice ved hjælp af de kontaktoplysninger, som står på side 2.

Tekniske data

Apparattype	Steamer
Modelnavn, model	M325
Spænding	220-240 V ~ 50 Hz
Effekt	1300 W
Kapacitet for vandbeholder	0,33 l
Vægt	2,1 kg
Lysnetkabelængde	5 m

Miljøbeskyttelse og bortskaffelse



Apparatet må ikke bortskaffes sammen med almindeligt husholdningsaffald. Kommunen eller forhandleren ved, hvordan du bortskaffer apparatet korrekt.



Garanti

Som minimumstandard for garanti gælder, for så vidt du har anskaffet apparatet som forbruger inden for Den Europæiske Union, den relevante implementering af Rådets direktiv 2011/83/EU i national lovgivning. I lande uden for EU gælder de i det enkelte land gældende mindstekrav vedrørende garanti.



IPX4

Kapslingsklasse I, IPX4 (beskyttet mod vandsprøjt)



ADVARSEL – meget varm damp! Fare for skoldning.



Ret til tekniske og designmæssige ændringer som led i den løbende produktforbedring forbeholdes.

© Royal Appliance International GmbH

SIKKERHEDSANVISNINGER

Om betjeningsvejledningen

Læs hele betjeningsvejledningen igennem, inden du begynder at arbejde med apparatet. Gem denne betjeningsvejledning på et sikkert sted. Hvis du overdrager apparatet til tredjepart, skal denne betjeningsvejledning følge med. Manglende overholdelse af denne betjeningsvejledning kan medføre alvorlig personskade eller skader på apparatet. Vi påtager os ikke noget ansvar for skader, der måtte opstå som følge af manglende overholdelse af denne betjeningsvejledning. Vigtige henvisninger, der ikke beskrives i dette afsnit, er mærket som følger:

ADVARSEL!

Advarer om farer for dit helbred og gør opmærksom på mulige risici for personskader.

VIGTIGT!

Gør opmærksom på mulige farer for apparatet og andre genstande.

BEMÆRK

Fremhæver tip og informationer.

Du kan også download denne betjeningsvejledning fra vores hjemmeside:

www.dirtdevil.de

Om bestemte persongrupper

- Dette apparat kan anvendes af børn fra 8 år og af personer med begrænsede fysiske, sensoriske eller mentale evner eller mangel på erfaring og/eller viden, hvis de er under opsyn eller er instrueret i sikker brug af apparatet og har forstået de deraf resulterende farer.
- Emballage og smådele må ikke anvendes som legetøj. Der er fare for kvælning.

- Rengøring og brugervedligeholdelse må ikke udføres af børn, medmindre de er under opsyn. Børn må ikke lege med apparatet.
- Apparatet og netkablet skal være utilgængelige for børn under 8 år, så længe apparatet er tændt, sluttet til en stikkontakt eller køler af.
- Personer med sensitivitetforstyrrelser, især nedsat følsomhed over for temperaturforskelle, skal være ekstra forsigtige ved brugen af dette apparat.

Om meget varm damp

ADVARSEL!

Meget varm damp og meget varme overflader!
Fare for skoldning!

- Ret aldrig dampstrålen mod personer, dyr eller planter. Ret altid kun dampstrålen mod det underlag, der skal rengøres. Pas også på, at du på intet tidspunkt får legemsdele ind under dampstrålen.
- Ret ikke dampstrålen mod elektriske apparater, stikdåser, kabler osv. Der er fare for elektrisk stød.
- Apparatet indeholder damp under tryk til brug i forbindelse med rengøring. Selv efter at du har slukket apparatet, står der meget varm damp til rådighed i ca. 30 minutter. Når du har slukket apparatet, skal du lukke den overskydende damp ud ved at trykke på hånddamprensens damptast (fig. 1/3).
- Brug ikke apparatet til rengøring af trykbeholdere, beholdere, der er fyldt op med væsker, eller beholdere, hvis indhold du ikke kender. Der er fare for, at beholderne brister og/eller eksploderer.

- Lad det varme apparat og tilbehørsdele køle af, før du berører dem. Bær altid kun apparatet i hånden.
- Sørg for, at du ikke anvender apparatet for længe på samme sted eller benytter den med en fugtig eller våd mikrofiberpudd. Dette kan beskadige underlaget. Sørg for god ventilering under og efter rengøringsarbejdet.
- Hvis du ikke er sikker på, om gulvbelægningen egner sig til damprensning, skal du altid først spørge producenten af gulvbelægningen og få bekræftet, at gulvbelægningen tåler damprensning. Dette kan beskadige underlaget. Afprøv apparatet på et ikke-iøjnefaldende sted.

Om strømforsyningen

Apparatet drives med elektrisk strøm. Dermed er der i princippet altid fare for elektrisk stød. Vær derfor opmærksom på følgende:

- Ret aldrig dampstrålen mod apparater, som indeholder elektroniske komponenter, f.eks. ovnrummet i en ovn. Hold dampstrålen på sikker afstand af stikdåser og netkablet. Stikdåser og netkabler må ikke komme i kontakt med varme og fugt. I modsat fald kan netkablet blive beskadiget, hvilket kan medføre elektrisk stød.
- Apparatet må aldrig dyppes i vand eller andre væsker.
- Fyld kun vandbeholderen efter endt rengøring og med stikket trukket ud af stikkontakten. Fyld forsigtigt vandbeholderen med målebægeret. Sørg for, at apparatets andre dele forbliver tørre.
- Træk stikket ud af stikkontakten efter endt brug og før brugervedligeholdelse.
- Transporter aldrig apparatet ved at løfte eller trække i netkablet. Rul netkablet helt ud før brug.

- Når du vil trække netkablet ud af stikkontakten, skal du altid trække i selve stikket. Træk aldrig i netkablet.
- Pas på, at netkablet ikke bukkes, sidder i klemme eller bliver kørt over, kommer i berøring med varmekilder eller ligger, så andre kan falde over det.
- Tjek netkablet for eventuelle skader før brug. Anvend aldrig et apparat med et defekt kabel eller stik.
- Hvis du har brug for en forlængerledning, skal du altid anvende sikkerhedsgodkendte, stænkættede, enkelte forlængerledninger (ingen multistikdåser), som passer til apparatets strømforbrug.
- Før rengøring eller vedligeholdelse af apparatet skal du kontrollere, at apparatet er slukket, og at stikket er trukket ud af stikkontakten.
- Efterlad ikke apparatet uden opsyn, så længe stikket sidder i stikkontakten.

Hvis apparatet er defekt

Hvis apparatet eller netkablet er beskadiget, skal det udskiftes af producenten, dennes kundeservice eller en tilsvarende kvalificeret person for at undgå fare.

- Anvend ikke apparatet, hvis det er blevet tabt, viser tegn på skader eller er utæt, har været sænket ned i vand eller har stået ude.
- Et defekt apparat skal indleveres til reparation hos en autoriseret forhandler eller Dirt-Devils kundeservice, > „International Services“ på side 2.

Om tilsigtet anvendelse

Apparatet er udelukkende beregnet til privat brug. Det er ikke egnet til erhvervsmæssig anvendelse. Anvend udelukkende damprenseren til rengøring af normalt snavsede overflader, der kan tåle den meget varme damp's høje temperatur, tryk og fugtighed.

Med behørig forsigtighed og erfaring kan damprenseren også anvendes til at friske tæpper, gardiner, tøj osv. op. Enhver anden anvendelse betragtes som utilsigtet og er forbudt.

Navnlig er følgende forbudt:

- Anvendelse
 - i nærheden af eksplosive eller let antændelige materialer eller trykbeholdere
 - Brand-, eksplosion- og sprængningsfare!
 - som rumbefugter eller rumopvarmning
 - af uoriginalt tilbehør
 - Forringelse af apparatets sikkerhed!
 - udendørs
 - Fare for ødelæggelse på grund af regn og smuds!
- Damprensning af
 - Personer, dyr eller planter samt tøj, der stadig er på kroppen.
 - Overflader, som indeholder sundhedsfarlige stoffer. Den varme damp kan frigøre disse stoffer.
 - Tekstiler af akryl, dralon, silke eller linned. Disse kan blive beskadigede.
 - Ikke-hærdede glasoverflader. De kan sprænges på grund af et varmekok.
 - Læder, møbler, uforseglede, lakerede, olierede eller voksede træ- eller parketgulve samt overflader af blødt eller skinnende kunststof. Disse kan blive beskadigede.

- Opfyldning af vandbeholderen med andre væsker end koldt vand. Additiver i vandbeholderen gør brugen af apparatet usikker. Varmt eller kogende vand beskadiger apparatet.

- Anvendelse af apparatet med tom vandbeholder eller uden beholderdæksel

- Indføring af genstande i apparatets åbninger

- Egen reparation af apparatet

- Fare for personskader og bortfald af retten til gratis udskiftning.

Om opbevaring

- Apparatet skal opbevares på et køligt og tørt sted, utilgængeligt for børn.

- Før apparatet stilles væk til opbevaring, skal du kontrollere, at vandbeholderen er tom og rengjort.

Om bortskaffelse

- Når apparatet er udtjent, skal du bortskaffe apparatet på en miljøskånsom måde, > „Miljøbeskyttelse og bortskaffelse“ på side 97.

Forberedelser

Lær apparatet af kende

Fig. 1 : ① Greb; ② Frigøringsknap; ③ Hånddamperens dampstast (ikke vist); ④ Dampregulator; ⑤ Beholderdæksel; ⑥ Dampfod; ⑦ Tæppe-mundstykke; ⑧ Vandbeholder; ⑨ Driftsindikator; ⑩ Konsol; ⑪ Greb på hånddamperer; ⑫ Målebæger (ekstratilbehør); ⑬ Kabelholder; ⑭ Kabel; ⑮ Frigøringsknap til dampfod; ⑯ Kabelholder

Tilbehør (ekstratilbehør):

Fig. 24 : ① Kunststofbørste; ② Metalbørste; ③ Radiatorbørste; ④ Tekstilopfrisker; ⑤ Glasafstryger; ⑥ Jetdyse; ⑦ Forlængerslange

Udpakning og montering

① Tjek, at det udpakkede indhold er komplet. Hvis du bemærker en transportskade, eller hvis der mangler noget, skal du straks henvende dig til forhandleren.
② Sæt konsollen på dampfoden (fig. 2). ③ Sæt grebet på konsollen. Hold fast i konsollen, når du monterer eller fjerner grebet (fig. 3). ④ Sæt damprenseren fra dig i oprejst tilstand, idet du presser konsollen fremad, indtil den går i indgreb (fig. 4).

Opfyldning af vandbeholderen



ADVARSEL!

Varm overflade! Fyld først vandbeholderen op, når apparatet er kølet af.

① Når vandbeholderen skal fyldes op i forbindelse med rengøring, skal du slukke damprenseren og lade den køle af. ② Tryk på frigøringsknappen, og fjern grebet fra konsollen (fig. 5). ③ Tryk på frigøringsknappen til dampfoden, og fjern dampfoden fra konsollen (fig. 6). ④ Læg konsollen på et plant underlag. ⑤ Skru beholderdækslet mod uret, og tag dækslet af (fig. 7). ⑥ Anvend målebægeret til at fylde 330 ml (2 x 165 ml) vand i vandbeholderen (fig. 8). ⑦ Sæt beholderdækslet på beholderåbningen igen, og skru det fast med uret.

Tilslutning af apparatet til strøm

① Kontrollér, at damprenseren er slukket.
② Rul kablet helt af kabelholderne (fig. 1/⑬ og ⑯).
③ Sæt stikket i en stikkontakt.

Damprensning



ADVARSEL!

Vær ekstra forsigtig ved rengøring på trapper.



VIGTIGT!

Gulvtæpperne skal støvsuges grundigt før damprensning, ligesom du skal kontrollere, at hårde gulve er rene og fri for snavs og sand.

BEMÆRK:

Hvis damprenseren bliver overophedet, stopper den automatisk: Sluk den, og lad den køle af i mindst 2 til 4 timer.

Rengøring af hårde gulve



VIGTIGT!

Brug aldrig damprenseren, medmindre der er monteret en mikrofiberpude på dampfoden.

① Læg mikrofiberpuden på gulvet med den bløde side opad. Anbring dampfoden på mikrofiberpuden, og kontrollér, at den dækker hele dampfoden (fig. 14).
② Sæt stikket i en stikkontakt. ③ Sæt dampregulatoren i positionen, ON' (fig. 16). → Driftsindikatoren lyser rødt. Damprenseren begynder at varme op og er klar til brug efter ca. 30 sekunder. ④ Drej dampregulatoren til den ønskede position (fig. 16). → Dampstrålen aktiveres automatisk.
⑤ Anbring en fod på dampfoden, og træk grebet tilbage (fig. 17). ⑥ Bevæg damprenseren langsomt frem eller tilbage over gulvet. ⑦ Sæt dampregulatoren på positionen, OFF'. → Damprenseren køler af, driftsindikatoren slukker. ⑧ Træk stikket ud af stikkontakten. ⑨ Når damprenseren er kølet af, skal du presse et hjørne af mikrofiberpuden ned med foden og løfte damprenseren op for at løsne puden. ⑩ Lad mikrofiberpuden lufttørre, eller vask den.

Opfriskning af tæpper



Brug aldrig damprenseren, medmindre der er monteret en mikrofiberpude på dampfoden. Anvend kun tæppemundstykket til opfriskning af tæpper.

Se > „Rengøring af hårde gulve“ på side 101. Anvend desuden tæppemundstykket.

➊ Skub dampfoden med mikrofiberpuden frem og ind i tæppemundstykket. Pres derefter den bageste del af dampfoden ind i klemmerne (fig. 15). ➋ Når damprenseren er kølet af, skal du presse klemmerne ned med den ene fod og løfte damprenseren op for at fjerne tæppemundstykket.

Anvendelse af apparatet som hånddamprenser

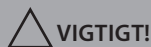

Brug aldrig glasafstrygeren på kolde glasflader og vinduer, da de derved kan blive beskadiget.

➊ Monter den ønskede tilbehørsdel, > „Montering af børster“ på side 102. ➋ Sæt stikket i en stikkontakt. ➌ Sæt dampregulatoren i positionen, 'ON' (fig. 16). → Driftsindikatoren lyser rødt. Damprenseren begynder at varme op og er klar til brug efter ca. 30 sekunder. ➍ Drej dampregulatoren til den ønskede position (fig. 16). ➎ Tryk kort på hånddamprenserens damp-tast for at frembringe damp (fig. 18). ➏ Sæt dampregulatoren i positionen, 'OFF'. → Damprenseren køler af, driftsindikatoren slukker. ➐ Træk stikket ud af stikkontakten. ➑ Når damprenseren er kølet af, kan du fjerne tilbehøret.

Montering af tilbehør

Montering af børster

➊ Tryk børsten og jetdysen hårdt sammen, indtil du hører et klik (fig. 10). ➋ Tryk jetdysen på konsollen sammen, indtil du hører et klik (fig. 11).

Montering af tekstilopfrisker

➊ Sæt tekstilpuden over tekstilpåsatsen (fig. 12). ➋ Pres tekstilpåsatsen fast på konsollen. Den går ikke i indgreb. Træk i den for at kontrollere, at den sidder godt fast (fig. 12).

Montering af glasafstryger

➊ Sæt tekstilpuden over tekstilpåsatsen (fig. 12). ➋ Hægt glasafstrygeren fast i fordybningen i tekstilopfriskeren. Pres begge dele sammen (fig. 13). ➌ Pres tekstilpåsatsen fast på konsollen. Den går ikke i indgreb. Træk i den for at kontrollere, at den sidder godt fast (fig. 13).

Opbevaring af apparatet



Opbevar aldrig damprenseren med monteret mikrofiberpude. Opbevar den på et fugtbestandigt underlag.

➊ Sæt damprenseren fra dig i oprejst tilstand, idet du presser konsollen fremad, indtil den går i indgreb (fig. 4). ➋ Træk stikket ud af stikkontakten, og rul kablet rundt om kabelholderne (fig. 22).

Vedligeholdelse af apparatet

Tømning af vandbeholderen



ADVARSEL!

Varm overflade! Tøm først vandbeholderen, når damprenseren er kølet af.

- 1 Sluk damprenseren, og træk stikket ud af stikkontakten. Lad damprenseren køle af.
- 2 Tryk på frigøringsknappen, og fjern grebet fra konsollen (fig. 5).
- 3 Tryk på frigøringsknappen til dampfoden, og fjern dampfoden fra konsollen (fig. 6).
- 4 Læg konsollen på et plant underlag.
- 5 Skru beholderdækslet mod uret, og tag dækslet af (fig. 7).
- 6 Hæld det resterende vand i vasken (fig. 9).
- 7 Sæt beholderdækslet på beholderen igen, og skru det fast med uret.

Vask af mikrofiber- og tekstilpude



VIGTIGT!

Anvend aldrig blegemiddel eller blødgøringsmiddel, når du vasker mikrofiber- eller tekstilpuden.

- 1 Vask mikrofiberpuden i vaskemaskinen (ved maks. 40 °C), eller vask tekstilpuden i hånden (fig. 19).
- 2 Lad derefter den vaskede pude tørre helt i mindst 24 timer.

Fjernelse af tilstopninger



VIGTIGT!

Anvend ikke skarpe genstande til at fjerne tilstopninger med.

- 1 Fjern dampfoden fra konsollen (fig. 6).
- 2 Fjern grebet fra konsollen (fig. 5).
- 3 Før en lille, tynd genstand (f.eks. en udrettet papirclips), ind i dysen for at fjerne tilstopningen (fig. 20).
- 4 Fjern mikrofiberpuden fra dampfoden, og før en lille, tynd genstand (f.eks. en udrettet papirclips) ind i damphullerne for at fjerne tilstopninger (fig. 21).

Tilbehør

- 1 tæppemundstykke – 03250006 (fig. 23/A)
- 1 jetdyse – 0325007 (fig. 23/B)
- 1 mikrofiberpude – 0325001 (fig. 23/C)
- 1 radiatorbørste – 0325008 (fig. 23/D)
- 1 kunststoftørste – 0325009 (fig. 23/E)

Fejlafhjælpning



ADVARSEL!

Sluk apparatet, inden du går i gang med fejlsøgningen. Brug aldrig et defekt apparat!

Før du kontakter Dirt-Devils kundeservice eller sender apparatet til Dirt-Devils kundeservice, kan du finde mange nyttige oplysninger i serviceområdet på vores websted om løsning og afhjælpning af problemer.

www.dirtdevil.de/service

Ďakujeme pekne!

Teší nás, že ste sa rozhodli zakúpiť náš výrobok Dirt Devil. Prajeme vám veľa zábavy s prístrojom a ďakujeme za jeho zakúpenie!

Ďalšie informácie k vášmu produktu nájdete v tomto návode na obsluhu a na našej webovej stránke www.dirtdevil.de. Náš zákaznícky servis Dirt Devil zastihnete cez kontaktné údaje uvedené na strane 2.

Technické údaje

Typ prístroja	parný čistič
Názov modelu, model	M325
Napätie	220 – 240 V ~, 50 Hz
Výkon	1300 W
Objem zásobníka na vodu	0,33 l
Hmotnosť	2,1 kg
Dĺžka sieťovej šnúry	5 m

Ochrana životného prostredia a likvidácia



Prístroj nelikvidujte spoločne s domovým odpadom. Vaša správa obce alebo váš odborný predajca vám poskytne informáciu o riadnej likvidácii.

Záruka

Ako minimálna štandardná záruka platí, pokiaľ ste zakúpili prístroj ako spotrebič v rámci Európskej únie, príslušné presadenie smernice EÚ 2011/83/EÚ do národného práva. V krajinách mimo EÚ platia minimálne nároky zo záruky platné v danej krajine.



IPX4

stupeň ochrany I, IPX4 (ochrana proti striekajúcej vode)



VAROVANIE – Horúca para! Nebezpečenstvo oparenia.



V súvislosti s neustálym zdokonaľovaním našich výrobkov si vyhradujeme právo na technické a vzhľadové zmeny.

© Royal Appliance International GmbH

BEZPEČNOSTNÉ POKYNY

k návodu na obsluhu

Skôr, než začnete s prístrojom pracovať, prečítajte si podrobne návod na obsluhu. Uchovajte si tento návod na obsluhu. Ak budete odovzdávať prístroj tretím osobám, priložte k nemu tiež tento návod na obsluhu. Nedodržovanie tohto návodu môže viesť k ťažkým zraneniam alebo poškodeniu prístroja. Neručíme za škody, ktoré vzniknú nedodržaním tohto návodu na obsluhu. Dôležité pokyny mimo tejto kapitoly sú označené takto:

VÝSTRAHA!

Varuje pred nebezpečenstvom pre vaše zdravie a poukazuje na možné riziká zranenia.

POZOR!

Upozorňuje na možné ohrozenia pre prístroj a iné predmety.

UPOZORNENIE

Poskytuje tipy a informácie.

Tento návod na obsluhu môžete tiež stiahnuť z našej webovej stránky:

www.dirtdevil.de

k určitým skupinám osôb

- Prístroj môžu používať deti staršie ako 8 rokov a osoby so zníženými fyzickými, zmyslovými alebo duševnými schopnosťami alebo s nedostatkom skúseností a/alebo znalostí, ak sú pod dohľadom alebo ak boli poučené o bezpečnom používaní prístroja a porozumeli rizikám, ktoré z neho vyplývajú.
- Obalové materiály a malé časti sa nesmú používať na hranie. Hrozí nebezpečenstvo udusenía.

- Čistenie a užívateľskú údržbu nesmú vykonávať deti bez dohľadu. Deti sa s prístrojom nesmú hrať.

- Prístroj a elektrický kábel udržiavajte v prípade, že je zapnutý, zapojený do zásuvky alebo sa chladí, mimo dosahu detí mladších ako 8 rokov.

- Osoby so zmyslovými poruchami, obzvlášť so zníženou citlivosťou na teplotné rozdiely, musia byť pri použití tohto prístroja veľmi opatrné.

k horúcej pare

VÝSTRAHA!

Horúca para a horúce povrchy! Nebezpečenstvo oparenia.

- Prúd pary nikdy nesmerujte na osoby, zvieratá alebo rastliny. Prúd pary smerujte iba na čistený podklad. Sami dbajte na to, aby sa žiadne časti tela nedostali pod prúd pary.

- Nesmerujte nikdy prúd pary na elektrické prístroje, zásuvky, káble atď. Vzniká nebezpečenstvo úderu elektrickým prúdom.

- Prístroj má na čistenie pripravenú paru pod tlakom. Aj po vypnutí prístroja je ešte ďalších cca 30 minút k dispozícii horúca para. Priamo po vypnutí vypustíte nadbytočnú paru tak, že stlačíte tlačidlo pary ručného parného čističa (obr. 1/3).

- Prístroj nepoužívajte na čistenie tlakových nádob, nádob naplnených kvapalinami, ani nádob, ktorých obsah vám nie je známy. Hrozí nebezpečenstvo prasknutia a výbuchu.

- Nechajte horúci prístroj a časti príslušenstva vychladnúť skôr, ako sa ich dotknete. Noste prístroj iba za rukoväť.

■ Dávajte pozor na to, aby ste prístroj nepoužívali príliš dlho na jednom mieste alebo s vlhkou alebo mokrou podložkou z mikrovlákná. V opačnom prípade môže dôjsť k poškodeniu podkladu. Počas čistiacich prác a po nich sa postarajte o dobré vetranie.

■ Keď si nie ste istí, či vaša podlahová krytina vhodná pre čistenie parou, opýtajte sa najprv výrobcu a nechajte si potvrdiť znášanlivosť. V opačnom prípade môže dôjsť k poškodeniu podkladu. Otestujte prístroj na skrytom mieste.

k napájaniu elektrickým prúdom

Prístroj je napájaný elektrickým prúdom. Všeobecne tak hrozí riziko úrazu elektrickým prúdom.

Dbajte preto na nasledujúce pokyny:

■ Nikdy nesmerujte prúd pary na prístroje, ktoré obsahujú elektrické komponenty, ako napríklad vnútro pece. Prúd pary držte mimo dosahu zástrčiek a elektrických káblov. Zástrčky a elektrické káble sa nesmú dostať do kontaktu s teplom alebo parou. V opačnom prípade sa môže elektrický kábel poškodiť, čo môže viesť k zásahu elektrickým prúdom.

■ Neponárajte prístroj nikdy do vody alebo iných kvapalín.

■ Zásobník na vodu plňte výhradne po skončení čistenia a keď je vytiahnutá zástrčka. Naplňte opatrne zásobník na vodu pomocou meracieho pohárika. Dávajte pozor na to, aby ostatné diely prístroja zostali suché.

■ Po použití a pred užívateľskou údržbou vytiahnite zástrčku zo zásuvky.

■ Prístroj neprenášajte za sieťovú šnúru. Pred použitím úplne odviňte elektrický kábel.

■ Keď chcete vytiahnuť elektrický kábel zo zásuvky, ťahajte vždy priamo za zástrčku. Nikdy neťahajte za elektrický kábel.

■ Dávajte pozor na to, aby sa sieťová šnúra nezalomila, nezlepila, ani aby sa po nej neprechádzalo a aby sa nedostala do kontaktu so zdrojmi tepla, ani aby sa nestala pascou pre zakopnutie.

■ Pred použitím skontrolujte elektrický kábel vzhľadom na prípadné poškodenia. Nepoužívajte prístroj s chybným káblom alebo zástrčkou.

■ V prípade, že potrebujete predlžovací kábel, používajte iba jednoduché predlžovacie káble s kontrolovanou bezpečnosťou (žiadne viacnásobné zástrčky), ktoré sú dimenzované na príkon tohto prístroja.

■ Pred čistením a údržbou prístroja sa uistite, že je prístroj vypnutý a odpojený zo zástrčky.

■ Nenechajte prístroj nikdy bez dozoru, pokiaľ je zástrčka zastrčená v zásuvke.

pri chybnom prístroji

Ak je poškodený prístroj alebo elektrický kábel, musí ho vymeniť výrobca alebo jeho zákazník servis alebo podobne kvalifikovaná osoba, aby sa zabránilo ohrozeniam.

■ Prístroj nepoužívajte, ak spadol, poškodil sa alebo je netesný, bol ponorený vo vode alebo ponechaný vonku.

■ Poškodený prístroj odovzdajte na opravu autorizovanému špecializovanému podniku alebo zákazníkemu servisu Dirt Devil, > „International Services“ na strane 2.

k správne mu spôsobu používania

Prístroj sa môže používať iba v domácnosti. Používanie na podnikateľské účely nie je povolené.

Prístroj používajte výlučne na čistenie normálne znečistených povrchov, ktoré vydržia vysokú teplotu, tlak a vlhkosť horúcej pary.

S príslušnou opatrnosťou a nacvičeným použitím je možné prístroj použiť aj na oživenie kobercov, závesov, odevov a pod. Akékoľvek iné použitie prístroja sa považuje za použitie v rozpore so stanoveným účelom a je zakázané.

Zakázané je najmä:

- Používanie
 - v blízkosti výbušných alebo ľahko horľavých substancií alebo tlakových zásobníkov
→ Nebezpečenstvo požiaru, výbuchu a prasknutia!
 - ako zvlhčovač vzduchu alebo vykurovanie miestnosti
 - neoriginálneho príslušenstva
→ Ovplyvnenie bezpečnosti prístroja!
 - na voľnom priestranstve
→ Nebezpečenstvo zničenia v dôsledku dažďa a špiny!
- Parné čistenie
 - osôb, zvierat alebo rastlín, ako aj odev, ktorý sa ešte nosí
 - povrchov, ktoré obsahujú zdraviu škodlivé látky. Horúca para dokáže uvoľniť tieto látky.
 - textílií z akrylu, Dralonu, zamatu alebo ľanu. Môžu sa poškodiť.
 - nezakalených sklenených povrchov. Môžu prasknúť z dôvodu tepelného šoku.

- kože, nábytku, neošetrených, lakovaných, olejovaných alebo navoskovaných drevených alebo parketových podláh aj povrchov z mäkkého alebo lesklého plastu. Môžu sa poškodiť.
- Plnenie zásobníka na vodu inými kvapalinami než studenou vodou. Usadeniny v zásobníku na vodu spôsobujú nespoľahlivosť prístroja. Horúca alebo variaca sa voda poškodzuje prístroj.
- Používanie prístroja s prázdny m zásobníkom na vodu alebo bez uzáveru zásobníka
- Zastrkávanie predmetov do otvorov prístroja
- Opravy vlastnými silami
→ Nebezpečenstvo poranenia a zaniknutia nároku na bezplatnú výmenu.

k uskladneniu

- Uskladnite prístroj na chladnom, suchom mieste mimo dosahu detí.
- Pred uskladnením sa uistite, že je zásobník na vodu prázdny a čistý.

k likvidácii prístroja

- Prístroj po ukončení jeho životnosti zlikvidujte ekologicky, > „Ochrana životného prostredia a likvidácia“ na strane 104.

Prípravy

Spoznanie prístroja

Obr. 1: ① Držiak; ② Tlačidlo na odblokovanie; ③ Tlačidlo pary ručného parného čističa (neviditeľné); ④ Regulátor pary; ⑤ Uzáver zásobníka; ⑥ Parný podstavec; ⑦ Klzný nadstavec na koberce; ⑧ Zásobník na vodu; ⑨ Kontrolka prevádzky; ⑩ Korpus prístroja; ⑪ Držiak ručného parného čističa; ⑫ Merací pohárik (voliteľne); ⑬ Rýchle uvoľnenie kábla; ⑭ Kábel; ⑮ Uvoľnenie parného podstavca; ⑯ Rýchle uvoľnenie kábla

Doplnky (voliteľne):

Obr. 24: ① Plastová kefa; ② Kovová kefa; ③ Kefa na škáry; ④ Osviežovač textílií; ⑤ Stierka na sklo; ⑥ Dýza Jet; ⑦ Predlžovacia hadica

Vybalenie a montáž

① Skontrolujte vybalený obsah dodávky kvôli kompletnosti. V prípade, že zistíte na prístroji poškodenie vzniknuté pri preprave alebo ak niečo chýba, obráťte sa okamžite na svojho predajcu. ② Zastrčte korpus prístroja na parný podstavec (obr. 2). ③ Zastrčte držiak do korpusu prístroja. Keď montujete alebo odstraňujete držiak, pevne podržte korpus prístroja (obr. 3). ④ Parný čistič postavte rovno tak, že korpus prístroja zatlačíte smerom dopredu, až zaskočí (obr. 4).

Plnenie zásobníka na vodu

VÝSTRAHA!

Horúci povrch! Zásobník na vodu naplňte až vtedy, keď je prístroj vychladnutý.

① Keď sa musí počas čistenia naplniť zásobník na vodu, vypnite parný čistič a nechajte ho vychladnúť. ② Stlačte uvoľňovacie tlačidlo a odstráňte držiak z korpusu prístroja (obr. 5). ③ Stlačte uvoľnenie parného podstavca a odstráňte parný podstavec z korpusu prístroja (obr. 6). ④ Položte korpus prístroja na vodorovnú plochu. ⑤ Uzáver zásobníka otočte proti smeru hodinových ručičiek a odoberte ho (obr. 7). ⑥ Použite merací pohárik, aby ste naplnili zásobník na vodu s 330 ml (2 x 165 ml) vody (obr. 8). ⑦ Opäť nasadte uzáver zásobníka a zaskrutkujte ho otočením v smere hodinových ručičiek.

Pripojenie prístroja na elektrický prúd

① Ubezpečte sa, že je parný čistič vypnutý. ② Úplne odviňte kábel z rýchleho uvoľnenia (obr. 1/13 a 16). ③ Zapojte sieťovú zástrčku do zásuvky.

Čistenie parou

VÝSTRAHA!

Pri čistení na schodoch buďte zvlášť opatrní.

POZOR!

Vaše koberce pred parným čistením dôkladne vysajte a uistite sa, že sú tvrdé podlahy čisté a bez zrníčok špiny.

UPOZORNENIE:

Keď je parný čistič prehriaty, vypne sa: Vypnite ho a nechajte ho chladnúť minimálne 2 až 4 hodiny.

Čistenie tvrdých podláh

POZOR!

Nikdy nepoužívajte parný čistič bez podložky z mikrovlákná upevnenej na parnom podstavci.

① Podložku z mikrovlákná položte na podlahu bielou stranou hore. Parný podstavec umiestnite na podložku z mikrovlákná a uistite sa, že je zakrytý celý parný podstavec (obr. 14). ② Zapojte sieťovú zástrčku do zásuvky. ③ Regulátor pary nastavte do polohy „ON“ (obr. 16). → Kontrolka prevádzky svieti červeno. Parný čistič začne so zahrievaním a po cca 30 s je pripravený na použitie. ④ Regulátor pary nastavte do zelenej polohy (obr. 16). → Prúd pary sa automaticky aktivuje. ⑤ Postavte nohu na parný podstavec a potiahnite držiak smerom dozadu (obr. 17). ⑥ Pohybuje parným čističom nad podlahou pomaly dopredu a späť. ⑦ Nastavte regulátor pary do polohy „OFF“. → Parný čistič vychladne, kontrolka prevádzky zhasne. ⑧ Vytiahnite zástrčku zo zásuvky. ⑨ Keď je parný čistič vychladnutý, zatlačte roh podložky z mikrovlákná nohou smerom nadol a zdvihnite parný čistič, aby sa podložka uvoľnila. ⑩ Podložku z mikrovlákná nechajte vysušiť na vzduchu alebo ju vyperte.

Oživenie kobercov

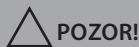

POZOR!

Nikdy nepoužívajte parný čistič bez podložky z mikrovlákná upevnenej na parnom podstavci. Klzný nadstavec na koberce používajte iba na oživenie kobercov.

Pozri > „Čistenie tvrdých podláh“ na strane 108. Navyše použite klzný nadstavec na koberce.

➊ Zasuňte parný podstavec s podložkou z mikrovlákná dopredu do klzného nadstavca na koberce. Zatlačte potom zadnú časť parného podstavca do svorky (obr. 15). ➋ Keď je parný čistič vychladnutý, zatlačte svorku nohou smerom nadol a zdvihnite parný čistič, aby sa uvoľnil klzný nadstavec na koberce.

Používanie prístroja ako ručný parný čistič

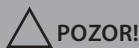

POZOR!

Stierku na sklo nikdy nepoužívajte na studených sklenených plochách a oknách, môžu sa poškodiť.

➊ Namontujte želaný diel príslušenstva, > „Montáž kefie“ na strane 109. ➋ Zapojte sieťovú zástrčku do zásuvky. ➌ Regulátor pary nastavte do polohy „ON“ (obr. 16). → Kontrolka prevádzky svieti červeno. Parný čistič začne so zohrievaním a po cca 30 s je pripravený na použitie. ➍ Regulátor pary nastavte do želanej polohy (obr. 16). ➎ Stlačte krátko tlačidlo pary ručného parného čističa, aby ste vytvorili paru (obr. 18). ➏ Regulátor pary nastavte do polohy „OFF“. → Parný čistič vychladne, kontrolka prevádzky zhasne. ➐ Vytiahnite zástrčku zo zásuvky. ➑ Keď je parný čistič vychladnutý, odstráňte príslušenstvo.

Montáž príslušenstva

Montáž kefie

➊ Stlačte pevne spolu kefku a dýzu Jet, až započujete kliknutie (obr. 10). ➋ Zatlačte dýzu Jet do korpusu prístroja, až započujete kliknutie (obr. 11).

Montáž osviežovača textílií

➊ Navlečte textilný poťah na textilný nadstavec (obr. 12). ➋ Zatlačte textilný nadstavec do korpusu prístroja. Nezaskočí. Natiahnite ho naň, aby ste sa uistili, že pevne sedí (obr. 12).

Montáž stierky na sklo

➊ Navlečte textilný poťah na textilný nadstavec (obr. 12). ➋ Stierku na sklo zaveste do vyhlbenia osviežovača textílií. Obidve stlačte spolu (obr. 13). ➌ Zatlačte textilný nadstavec do korpusu prístroja. Nezaskočí. Natiahnite ho naň, aby ste sa uistili, že pevne sedí (obr. 13).

Uskladnenie prístroja

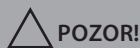

POZOR!

Parný čistič nikdy neuskladňujte s upevnenou podložkou z mikrovlákná. Uschovajte ho na podklade odolnom proti vlhkosti.

➊ Parný čistič postavte rovno tak, že korpus prístroja zatlačíte smerom dopredu, až zaskočí (obr. 4). ➋ Vytiahnite zástrčku zo zásuvky a navíňte kábel cez rýchle uvoľnenia (obr. 22).

Údržba prístroja

Vyprázdenie zásobníka na vodu

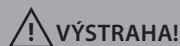

VÝSTRAHA!

Horúci povrch! Zásobník na vodu vyprázdnite len vtedy, keď je parný čistič vychladnutý.

- 1 Vypnite parný čistič a vytiahnite sieťovú zástrčku zo zásuvky. Nechajte parný čistič vychladnúť.
- 2 Stlačte uvoľňovacie tlačidlo a odstráňte držiak z korpusu prístroja (obr. 5).
- 3 Stlačte uvoľnenie parného podstavca a odstráňte parný podstavec z korpusu prístroja (obr. 6).
- 4 Položte korpus prístroja na vodorovnú plochu.
- 5 Uzáver zásobníka otočte proti smeru hodinových ručičiek a odoberte ho (obr. 7).
- 6 Zvyšnú vodu vylejte do umývadla (obr. 9).
- 7 Opäť nasadte uzáver zásobníka na zásobník a zaskrutkujte ho otočením v smere hodinových ručičiek.

Pranie podložky z mikrovlákná a textilného potáhu

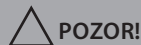

POZOR!

Keď periete podložku z mikrovlákná a textilný potáh, nepoužívajte bielicidlo alebo aviváž.

- 1 Podložku z mikrovlákná perte v práčke (max. 40 °C), textilný potáh perte ručne (obr. 19).
- 2 Vypratú podložku alebo potáh nechajte úplne vyschnúť minimálne 24 hodín.

Odstránenie upchaní

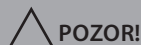

POZOR!

Na odstránenie upchaní nepoužívajte ostré predmety.

- 1 Odstráňte parný podstavec z korpusu prístroja (obr. 6).
- 2 Odstráňte držiak z korpusu prístroja (obr. 5).
- 3 Na odstránenie upchania zastrčte do dýzy malý, tenký predmet (napr. vyrovnanú kancelársku spinku) (obr. 20).
- 4 Z parného podstavca odstráňte podložku z mikrovlákná a na odstránenie upchania zastrčte do parných otvorov malý, tenký predmet (napr. vyrovnanú kancelársku spinku) (obr. 21).

Príslušenstvo

- 1 klzný nadstavec na koberce – 03250006 (obr. 23/A)
- 1 dýza Jet – 0325007 (obr. 23/B)
- 1 podložka z mikrovlákná – 0325001 (obr. 23/C)
- 1 kefa na škáry – 0325008 (obr. 23/D)
- 1 plastová kefa – 0325009 (obr. 23/E)

Odstraňovanie problémov



VÝSTRAHA!

Skôr než začnete vyhľadávať problém, musíte vypnúť prístroj. Nikdy nepoužívajte pokazený prístroj.

Skôr ako sa skontaktujete s naším zákazníckym servisom Dirt Devil alebo pošlete prístroj zákazníkemu servisu Dirt Devil, najprv si na riešenie a odstránenie problémov pozrite mnohé dodatočné pokyny v servisnej oblasti našej webovej stránky:

www.dirtdevil.de/service

Tusen takk!

Det gleder oss at du har bestemt deg for et Dirt Devil-produkt. Vi ønsker deg lykke til og takker for kjøpet!

Du finner mer informasjon om produktet ditt i denne bruksanvisningen og på hjemmesiden vår www.dirtdevil.de. Vårt Dirt-Devil-serviceteam er tilgjengelig via kontaktdetaljene som står på side 2.

Tekniske data

Apparattype	Damprensler
Modellnavn, modell	M325
Spenning	220 – 240 V ~, 50 Hz
Effekt	1300 W
Vanntankvolum	0,33 l
Vekt	2,1 kg
Strømkabellengde	5 m

Miljøvern og avfallshåndtering



Ikke kast apparatet i det vanlige husholdningsavfallet. Kommunale myndigheter eller fagforhandleren gir deg informasjon om forskriftsmessig avfallshåndtering.

Garanti

Som garantiens minstestandard gjelder, hvis du har kjøpt apparatet som forbruker innenfor den europeiske union, den respektive konverteringen av EU-direktivet 2011/83/EU til nasjonal rett. I land utenfor EU gjelder garantiens lovmessige minstekrav som er gyldige i de forskjellige landene.



IPX4

Beskyttelsesklasse I, IPX4 (sprutsikker)



ADVARSEL – varm damp! Fare for skålding.



Med forbehold om tekniske og designmessige endringer for kontinuerlig å forbedre produktkvaliteten.

© Royal Appliance International GmbH

SIKKERHETSANVISNINGER

Om bruksanvisningen

Les denne bruksanvisningen fullstendig før du arbeider med apparatet. Ta godt vare på bruksanvisningen. Hvis du leverer apparatet til tredjepart, må du også levere denne bruksanvisningen. Hvis du ikke følger denne bruksanvisningen, kan det oppstå alvorlige personskader eller skader på apparatet. Vi påtar oss intet ansvar for skader som forårsakes av at det ikke tas hensyn til denne bruksanvisningen. Viktige henvisninger i tillegg til dette kapitlet er merket på følgende måte:

ADVARSEL!

Advarer mot helsefarer og viser til mulig risiko for skader.

OBS!

Henviser til mulige farer for apparatet og andre gjenstander.

MERKNAD

Fremhever råd og informasjon.

Du kan også laste ned denne bruksanvisningen fra vår hjemmeside:

www.dirtdevil.de

Om bestemte persongrupper

- Dette apparatet kan brukes av barn fra 8 år, og personer med nedsatte fysiske, sensoriske eller mentale evner, eller mangel på erfaring og/eller kunnskap, hvis de holdes øye med eller har fått opplæring i hvordan apparatet brukes på en sikker måte, og har forstått farene som kan oppstå.
- Emballasje eller smådeler må ikke benyttes til lek. Det er fare for kvelning.

- Rengjøring og brukervedlikehold skal ikke gjennomføres av barn uten at de passes på. Barn må ikke bruke apparatet som leketøy.
- Barn under 8 år må holdes unna apparat og strømledning når apparatet er slått på, koblet til stikkontakten eller avkjøles.
- Personer med sensibilitetsforstyrrelse, særlig nedsatt følsomhet for temperaturforskjeller, må være ekstra forsiktige ved bruk av apparatet.

Om varm damp

ADVARSEL!

Varm damp og varme overflater! Fare for skålding.

- Dampstrålen må aldri rettes mot personer, dyr eller planter. Rett alltid dampstrålen mot flaten som skal rengjøres. Pass på at dampstrålen ikke treffer kroppsdeler.
- Dampstrålen må ikke rettes mot elektriske apparater, stikkontakter, ledninger osv. Det medfører fare for elektrisk støt.
- Apparatet har damp under trykk klar til rengjøringen. Selv etter av apparatet er slått av, er varm damp fremdeles tilgjengelig i ca. 30 minutter. Slipp ut den overflødig dampen når du har slått av apparatet ved å trykke på dampknappen på den håndholdte damprenseren (fig. 1/3).
- Ikke bruk apparatet til rengjøring av trykkbeholdere, beholdere som er fylt med væske eller som du ikke kjenner innholdet i. Fare for brudd eller eksplosjon!
- La det varme apparatet og tilbehørsdelene avkjøles før du berører dem. Bær alltid apparatet etter håndtaket.

- Sørg for at apparatet ikke brukes for lenge på ett sted eller med en fuktig eller våt mikrofiber-mopp. Gjør du ikke dette, kan underlaget bli skadet. Sørg for god utlufting under og etter rengjøringsarbeidet.
- Hvis du lurer på om gulvbelegget ditt kan rengjøres med damp, må du spørre produsenten og få dem til å bekrefte at det tåler damprenngjøring. Gjør du ikke dette, kan underlaget bli skadet. Test apparatet på et lite synlig sted.

Om strømforsyningen

Apparatet drives med elektrisk strøm. Dette kan medføre fare for elektrisk støt.

Vær derfor oppmerksom på følgende:

- Rett aldri dampstrålen mot apparater som inneholder elektronikkomponenter, for eksempel innsiden av en stekeovn. Hold dampstrålen unna stikkontakter og strømkabelen. Stikkontakter og strømkabler må ikke komme i kontakt med varme eller damp. En slik kontakt kan føre til at strømkabelen blir skadet, og dette kan igjen forårsake elektrisk støt.
- Ikke legg apparatet i vann eller andre væsker.
- Vent med å fylle vanntanken til du er ferdig med rengjøringen og har trukket støpslet ut av stikkontakten. Fyll vanntanken forsiktig med målebegeret. Pass på at de andre delene på apparatet ikke blir våte.
- Trekk støpslet ut av stikkontakten etter bruk og før brukervedlikehold.
- Apparatet må aldri transporteres ved å holde i strømkabelen. Vikle strømkabelen helt ut før bruk.

- Når du trekker strømkabelen ut av stikkontakten, må du alltid holde i støpslet. Dra aldri i strømkabelen.
- Sørg for at strømkabelen ikke knekkes, klemmes, overkjøres, kommer i kontakt med varmekilder eller plasseres slik at man kan snuble i den.
- Kontroller om strømkabelen er skadet før apparatet tas i bruk. Ikke bruk apparatet med defekt ledning eller støpsel.
- Hvis skjøteledning er nødvendig, må du bruke en sikkerhetstestet, sprutsikker, enkel skjøteledning (uten grenuttak) som er beregnet for den effekten apparatet er konstruert for.
- Kontroller før rengjøring eller vedlikehold av apparatet at det er slått av og koblet fra strømmettet.
- Ikke la apparatet være uten tilsyn så lenge støpslet står i stikkontakten.

Når apparatet er defekt

Hvis apparatet eller strømledningen er skadet, må de skiftes ut av produsenten eller dens kundeservice eller en lignende kvalifisert person for å unngå all fare.

- Ikke bruk apparatet når det har falt ned, er skadet eller utett, er dyppet i vann eller etterlatt utendørs.
- Et defekt apparat må leveres inn til reparasjon hos et godkjent verksted eller til Dirt Devil kundeservice, > «International Services» på side 2.

Om tiltenkt bruk

Apparatet skal kun benyttes i husholdninger.

Det er ikke egnet for yrkesmessig bruk. Apparatet skal bare brukes til rengjøring av normalt skitne overflater som tåler den høye temperaturen, trykket og fuktigheten til den varme dampen.

Ved forsiktig og erfaren bruk kan apparatet brukes til oppfriskning av tepper, gardiner, klær osv. All annen bruk gjelder som ikke tiltenkt bruk, og er ikke tillatt.

Følgende er spesielt forbudt:

- Bruk
 - I nærheten av eksplosive eller lettantennelige stoffer eller trykkbeholdere
 - Fare for brann, brudd og eksplosjon!
 - Som romfukter eller romoppvarming
 - Av ikke-originalt tilbehør
 - Påvirker apparatets sikkerhet!
 - Utendørs
 - Fare for å ødelegge apparatet på grunn av regn og skitt!
- Damprensing av
 - Personer, dyr eller planter eller klær som brukes på kroppen
 - Overflater som inneholder helseskadelige stoffer. Den varme dampen kan frigjøre disse stoffene.
 - Tekstiler av akryl, dralon, fløyel eller lin. De kan bli skadet.
 - Overflater av uherdet glass. De kan knuses på grunn av varmesjokket.
 - Skinn, møbler, åpent, lakkert, oljet eller vokset tre- eller parkettgulv og overflater av myk eller skinnende plast. De kan bli skadet.

- Fyll aldri vanntanken med annet enn kaldt vann. Tilsetninger i vanntanken gjør apparatet utrygt. Varmt eller kokende vann skader apparatet.

- Bruk av apparatet med tom vanntank eller uten tanklokk

- Stikke gjenstander inn i åpningene på apparatet

- Reparasjoner på egen hånd

- Fare for personskade. I tillegg oppheves retten til gratis utskifting!

Om oppbevaring

- Oppbevar apparatet på et tørt og kjølig sted utenfor barns rekkevidde.

- Før lagring må du kontrollere at vanntanken er tom og rengjort.

Om avfallshåndtering

- Deponer apparatet miljøvennlig etter endt levetid, > «Miljøvern og avfallshåndtering» på side 111.

Forberedelser

Bli kjent med apparatet

Fig. 1: ① Håndtak; ② Utløserknapp; ③ Dampknapp for håndholdt damprenser (vises ikke); ④ Dampregulator; ⑤ Tanklokk; ⑥ Dampmunnstykke; ⑦ Tepeglider; ⑧ Vanntank; ⑨ Driftsindikator; ⑩ Apparatus; ⑪ Håndtak til håndholdt damprenser; ⑫ Målebeger (ekstraustyr); ⑬ Opphengskrok for strømkabel; ⑭ Strømkabel; ⑮ Utløser for dampmunnstykke; ⑯ Opphengskrok for strømkabel
Tilbehør (ekstraustyr):

Fig. 24: ① Plastbørste; ② Metallbørste; ③ Fugebørste; ④ Tekstiloppfrisker; ⑤ Nal; ⑥ Spylemunnstykke; ⑦ Skjøteslange

Pakke ut og montere

① Kontroller at innholdet er uskadd og at ingen deler mangler. Dersom du skulle oppdage en transportskade eller at deler mangler, må du omgående henvende deg til forhandleren. ② Sett apparathuset på dampmunnstykket (fig. 2). ③ Sett håndtaket på apparathuset. Hold i apparathuset når du setter på eller tar av håndtaket (fig. 3). ④ Sett damprenseren i loddrett stilling ved å trykke apparathuset fremover til det går i lås (fig. 4).

Fyll vanntanken



ADVARSEL!

Varm overflate! Ikke fyll vanntanken før apparatet er avkjølt.

① Hvis vanntanken må etterfylles under rengjøringen, slår du av damprenseren og lar den avkjøles. ② Trykk på utløserknappen, og ta håndtaket av apparathuset (fig. 5). ③ Trykk på utløseren for dampmunnstykket og fjern dampmunnstykket fra apparathuset (fig. 6). ④ Legg apparathuset på et flatt underlag. ⑤ Skru tanklokket mot urviseren og ta det av (fig. 7). ⑥ Bruk målebegeret, og fyll vanntanken med 330 ml (2 x 165 ml) vann (fig. 8). ⑦ Sett tanklokket tilbake på plass på tankåpningen, og skru det fast med urviseren.

Koble apparatet til strømmettet

① Kontroller at damprenseren er slått av. ② Vikle ledningen helt av opphengskrokene (fig. 1/⑬ og ⑯). ③ Sett støpslet inn i en stikkontakt.

Damprensing

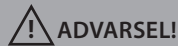

ADVARSEL!

Vær ekstra forsiktig ved rengjøring i trapper.



OBS!

Støvsug teppene grundig før damprengjøringen, og kontroller at de harde gulvene er rene og uten smusspartikler.

MERKNAD:

Hvis damprenseren blir overopphetet, stopper den: Slå den av og la den avkjøles i minst 2 til 4 timer.

Rengjøring av harde gulv



OBS!

Bruk aldri damprenseren uten at mikrofibermoppen er festet på dampmunnstykket.

① Legg mikrofibermoppen på gulvet med den hvite siden opp. Plasser dampmunnstykket på mikrofibermoppen, og kontroller at moppen dekker hele dampmunnstykket (fig. 14). ② Sett støpslet inn i en stikkontakt. ③ Sett dampregulatoren i stillingen 'ON' (fig. 16). → Driftsindikatoren lyser rødt. Damprenseren varmes opp og er klar til bruk etter cirka 30 sekunder. ④ Drei dampregulatoren i ønsket stilling (fig. 16). → Dampstrålen aktiveres automatisk. ⑤ Sett den ene foten din på dampmunnstykket og trekk håndtaket bakover (fig. 17). ⑥ Beveg damprenseren langsomt frem og tilbake over gulvet. ⑦ Sett dampregulatoren i stillingen 'OFF'. → Damprenseren avkjøles, og driftsindikatoren slukner. ⑧ Trekk støpslet ut av stikkontakten. ⑨ Når damprenseren er avkjølt, trykker du et hjørne av mikrofibermoppen ned med foten og løfter opp damprenseren for å løsne moppen. ⑩ La mikrofibermoppen lufttørke eller vask den.

Friske opp tepper

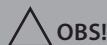

Bruk aldri damprenseren uten at mikrofibermoppen er festet på dampmunnstykket. Bruk bare teppeglideren til oppfriskning av tepper.

Se > «Rengjøring av harde gulv» på side 115. Bruk teppeglideren i tillegg.

➊ Skyv dampmunnstykket med mikrofibermoppen fremover i teppeglideren. Trykk deretter bakre del av dampmunnstykket inn i klemmen (fig. 15). ➋ Når damprenseren er avkjølt, trykker du klemmen ned med foten og løfter opp damprenseren for å fjerne teppeglideren.

Bruke apparatet som håndholdt damprenser



Bruk aldri nalen på kalde glassflater og vinduer, de kan bli skadet.

➊ Monter ønsket tilbehørsdel, > «Montere børster» på side 116. ➋ Sett støpslet inn i en stikkontakt. ➌ Sett dampregulatoren i stillingen 'ON' (fig. 16). → Driftsindikatoren lyser rødt. Damprenseren varmes opp og er klar til bruk etter cirka 30 sekunder. ➍ Drei dampregulatoren i ønsket stilling (fig. 16). ➎ Trykk kort på dampknappen på den holdholdte damprenseren for å produsere damp (fig. 18). ➏ Sett dampregulatoren i stillingen 'OFF'. → Damprenseren avkjøles, og driftsindikatoren slukner. ➐ Trekk støpslet ut av stikkontakten. ➑ Når damprenseren er avkjølt, fjerner du tilbehøret.

Montere tilbehør

Montere børster

➊ Trykk børsten og spylemunnstykket hardt sammen til du hører et klikk (fig. 10). ➋ Trykk spylemunnstykket inn i apparathuset til du hører et klikk (fig. 11).

Montere tekstiloppfrisker

➊ Tre tekstilmoppen på tekstilmunnstykket (fig. 12). ➋ Trykk tekstilmunnstykket inn i apparathuset. Det går ikke i lås. Trekk deretter i det for å kontrollere at det sitter fast (fig. 12).

Montere nal

➊ Tre tekstilmoppen på tekstilmunnstykket (fig. 12). ➋ Fest nalen i fordypningen på tekstiloppfriskeren. Trykk begge sammen (fig. 13). ➌ Trykk tekstilmunnstykket inn i apparathuset. Det går ikke i lås. Trekk deretter i det for å kontrollere at det sitter fast (fig. 13).

Oppbevare apparatet



Oppbevar aldri damprenseren med montert mikrofibermopp. Oppbevar den på et underlag som tåler fuktighet.

➊ Sett damprenseren i loddrett stilling ved å trykke apparathuset fremover til det går i lås (fig. 4). ➋ Trekk støpslet ut av stikkontakten og vikle strømkabelen rundt opphengskrokene (fig. 22).

Vedlikehold av apparatet

Tømme vanntanken

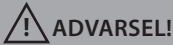

ADVARSEL!

Varm overflate! Vanntanken må bare tømmes når damprenseren er avkjølt.

- ❶ Slå av damprenseren, og dra støpslet ut av stikkontakten. La damprenseren avkjøles.
- ❷ Trykk på utløserknappen, og ta håndtaket av apparathuset (fig. 5).
- ❸ Trykk på utløseren for dampmunnstykket og fjern dampmunnstykket fra apparathuset (fig. 6).
- ❹ Legg apparathuset på et flatt underlag.
- ❺ Skru løs tanklokket mot urviseren, og ta det av (fig. 7).
- ❻ Rist ut vannet som er igjen over en utslagsvask (fig. 9).
- ❼ Sett tanklokket tilbake på plass på tanken, og skru det fast med urviseren.

Vaske mikrofiber- og tekstilmoppen



OBS!

Ikke bruk blekemiddel eller tøymykner når du vasker mikrofiber- eller tekstilmoppen.

- ❶ Vask mikrofibermoppen i vaskemaskinen (maks. 40 °C), eller vask tekstilmoppen for hånd (fig. 19).
- ❷ Moppen må deretter tørke i minst 24 timer til den er helt tørr.

Fjerne tilstopping



OBS!

Ikke bruk skarpe gjenstander til å fjerne tilstopping.

- ❶ Ta dampmunnstykket av apparathuset (fig. 6).
- ❷ Ta håndtaket av apparathuset (fig. 5).
- ❸ Stikk en tynn, liten gjenstand (f.eks. en bøyd binders), inn i munnstykket for å fjerne tilstoppingen (fig. 20).
- ❹ Ta mikrofibermoppen av dampmunnstykket, og stikk en tynn, liten gjenstand (f.eks. en bøyd binders) inn i damphullene for å fjerne tilstopping (fig. 21).

Tilbehør

- 1 teppeglider – 03250006 (fig. 23/A)
- 1 spylemunnstykke – 0325007 (fig. 23/B)
- 1 mikrofibermopp – 0325001 (fig. 23/C)
- 1 fugebørste – 0325008 (fig. 23/D)
- 1 plastbørste – 0325009 (fig. 23/E)

Problemløsning



ADVARSEL!

Før du begynner med feilsøket, må du slå av apparatet. Bruk aldri et defekt apparat!

Hvis det oppstår feil, bør du sjekke nettsidene våre før du kontakter Dirt-Devil-kundeservice eller sender apparatet til Dirt Devil kundeservice. Under serviceområdet finner du mye nyttig informasjon om feilsøking og feilretting.

www.dirtdevil.de/service

Σας ευχαριστούμε!

Χαιρόμαστε που αποφασίσατε να αποκτήσετε ένα προϊόν Dirt-Devil. Ευχόμαστε να μείνετε ικανοποιημένοι με τη συσκευή και σας ευχαριστούμε για την αγορά σας!

Περαιτέρω πληροφορίες για το προϊόν μπορείτε να βρείτε στις παρούσες οδηγίες χρήσης και στην ιστοσελίδα μας www.dirtdevil.de. Απευθυνθείτε στο σέρβις της Dirt-Devil ανατρέχοντας στα στοιχεία επικοινωνίας της σελίδας 2.

Τεχνικά χαρακτηριστικά

Είδος συσκευής	Steamer
Όνομα μοντέλου, μοντέλο	M325
Τάση	220 – 240 V ~, 50 Hz
Ισχύς	1300 W
Χωρητικότητα δοχείου νερού	0,33 l
Βάρος	2,1 kg
Μήκος καλωδίου ρεύματος	5 m

Προστασία του περιβάλλοντος και απόρριψη



Μην πετάτε τη συσκευή στα οικιακά απορρίμματα. Η δημοτική αρχή ή το εξειδικευμένο κατάστημα θα σας ενημερώσει για τη σωστή απόρριψη.

Εγγύηση

Η εκάστοτε εφαρμογή της οδηγίας ΕΕ 2011/83/ΕΕ στο εθνικό δίκαιο ισχύει ως ελάχιστο πρότυπο εγγύησης, εφόσον έχετε αγοράσει τη συσκευή ως καταναλωτής εντός της Ευρωπαϊκής Ένωσης.

Σε χώρες εκτός της ΕΕ ισχύουν οι ελάχιστες αξιώσεις εγγύησης που εφαρμόζονται στην εκάστοτε χώρα.



IPX4

Κατηγορία προστασίας Ι, IPX4 (προστασία από ψεκασμό νερού)



ΠΡΟΕΙΔΟΠΟΙΗΣΗ – Κρατός ατμός! Κίνδυνος εγκαυμάτων.



Διατηρούμε το δικαίωμα για τεχνολογικές και σχεδιαστικές τροποποιήσεις στο πνεύμα συνεχών βελτιώσεων του προϊόντος.

© Royal Appliance International GmbH

ΥΠΟΔΕΙΞΕΙΣ ΑΣΦΑΛΕΙΑΣ

σχετικά με τις οδηγίες χρήσης

Διαβάστε ολόκληρο το εγχειρίδιο οδηγιών χρήσης προτού να χρησιμοποιήσετε τη συσκευή.

Φυλάξτε επιμελώς αυτές τις οδηγίες χρήσης.

Η συσκευή πρέπει να συνοδεύεται από αυτές τις οδηγίες χρήσης όταν παραδίδεται σε τρίτους.

Η μη τήρηση αυτών των οδηγιών χρήσης μπορεί να έχει ως αποτέλεσμα την πρόκληση σοβαρών τραυματισμών ή ζημιών στη συσκευή. Δεν αναλαμβάνουμε καμία ευθύνη για ζημίες που οφείλονται στη μη τήρηση των οδηγιών χρήσης.

Σημαντικές υποδείξεις εκτός αυτού του κεφαλαίου επισημαίνονται ως εξής:



ΠΡΟΕΙΔΟΠΟΙΗΣΗ!

Προειδοποιεί για κινδύνους για την υγεία σας και επισημαίνει πιθανούς κινδύνους τραυματισμού.



ΠΡΟΣΟΧΗ!

Παραπέμπει σε πιθανούς κινδύνους για τη συσκευή και άλλα αντικείμενα.

ΥΠΟΔΕΙΞΗ

Επισημαίνει συμβουλές και πληροφορίες.

Μπορείτε να κατεβάσετε αυτές τις οδηγίες χρήσης και από τον ιστότοπό μας:

www.dirtdevil.de

σχετικά με συγκεκριμένες ομάδες ατόμων

■ Η συσκευή μπορεί να χρησιμοποιείται από παιδιά άνω των 8 ετών και από άτομα με περιορισμένες φυσικές, αισθητηριακές ή πνευματικές ικανότητες ή με έλλειψη εμπειρίας ή/και γνώσεων, μόνο υπό επίβλεψη ή εφόσον έχουν λάβει σαφείς οδηγίες σχετικά με την ασφαλή χρήση της συσκευής και έχουν κατανοήσει τους σχετικούς κινδύνους.

■ Τα υλικά συσκευασίας και τα μικροεξαρτήματα δεν επιτρέπεται να χρησιμοποιούνται για παιχνίδια. Υπάρχει κίνδυνος ασφυξίας.

■ Ο καθαρισμός και η συντήρηση από τον χρήστη δεν επιτρέπεται να πραγματοποιούνται από παιδιά χωρίς επίβλεψη. Δεν επιτρέπεται να παίζουν παιδιά με τη συσκευή.

■ Μην επιτρέπετε σε παιδιά κάτω των 8 ετών να πλησιάζουν το ηλεκτρικό καλώδιο, όσο η συσκευή είναι ενεργοποιημένη, συνδεδεμένη σε πρίζα ή ενώ περιμένετε να κρυώσει.

■ Άτομα με μειωμένη ευαισθησία, ιδίως μειωμένη ικανότητα αντίληψης αποκλίσεων θερμοκρασίας, πρέπει να είναι ιδιαίτερα προσεκτικά κατά τη χρήση της συσκευής.

σχετικά με τον καυτό ατμό



ΠΡΟΕΙΔΟΠΟΙΗΣΗ!

Καυτός ατμός και καυτές επιφάνειες! Κίνδυνος εγκαυμάτων.

■ Μην κατευθύνετε τη δέσμη ατμού ποτέ σε ανθρώπους, ζώα ή φυτά. Κατευθύνετε τη δέσμη ατμού μόνο προς την επιφάνεια που θέλετε να καθαρίσετε. Προσέχετε ακόμη και τότε, ώστε να μην βρεθούν μέρη του σώματος κάτω από τη δέσμη ατμού.

■ Μην κατευθύνετε τη δέσμη ατμού σε ηλεκτρικές συσκευές, πρίζες, καλώδια κτλ. Υπάρχει κίνδυνος ηλεκτροπληξίας.

■ Για τον καθαρισμό, η συσκευή διατηρεί ατμό υπό πίεση. Ακόμη και μετά την απενεργοποίηση της συσκευής, υπάρχει στη διάθεσή σας καυτός ατμός για ακόμη περ. 30 λεπτά. Αμέσως μετά την απενεργοποίηση, αδειάστε τον πλεονάζοντα ατμό, πατώντας το κουμπί ατμού του ατμοκαθαριστή χειρός (εικ. **1**/③).

- Μην χρησιμοποιείτε τη συσκευή για καθαρισμό δοχείων υπό πίεση, δοχείων που περιέχουν υγρά ή με άγνωστο περιεχόμενο. Υπάρχει κίνδυνος διάρρηξης και έκρηξης.
- Αφήστε την καυτή συσκευή και τα αξεσουάρ να κρυώσουν πριν τα ακουμπήσετε. Μεταφέρετε τη συσκευή μόνο από τη χειρολαβή.
- Βεβαιωθείτε ότι δεν χρησιμοποιείτε τη συσκευή παρατεταμένα σε ένα σημείο ή με ελαφρώς βρεγμένο ή βρεγμένο πανί από μικροϊνες. Σε αντίθετη περίπτωση μπορεί να προκληθεί ζημιά στην επιφάνεια. Φροντίζετε για καλό αερισμό κατά τη διάρκεια και μετά τις εργασίες καθαρισμού.
- Εάν δεν είστε βέβαιοι, αν το δάπεδό σας είναι κατάλληλο για καθαρισμό με ατμό, ρωτήστε πρώτα τον κατασκευαστή και ζητήστε επιβεβαίωση της συμβατότητας. Σε αντίθετη περίπτωση μπορεί να προκληθεί ζημιά στην επιφάνεια. Δοκιμάστε τη συσκευή σε κάποιο σημείο που δεν φαίνεται.

σχετικά με την τροφοδοσία ρεύματος

Η συσκευή λειτουργεί με ηλεκτρικό ρεύμα. Συνεπώς υπάρχει πάντοτε κίνδυνος ηλεκτροπληξίας. Επομένως, προσέχετε τα ακόλουθα:

- Μην κατευθύνετε τη δέσμη ατμού ποτέ σε συσκευές, που περιέχουν ηλεκτρονικά εξαρτήματα, όπως το εσωτερικό ενός φούρνου. Κρατάτε τη δέσμη ατμού μακριά από πρίζες και από το καλώδιο ρεύματος. Οι πρίζες και τα ηλεκτρικά καλώδια δεν επιτρέπεται να έρχονται σε επαφή με ζεστή ή ατμό. Διαφορετικά μπορεί να υποστεί ζημιά το καλώδιο ρεύματος, γεγονός που μπορεί να προκαλέσει ηλεκτροπληξία.
- Ποτέ μην βυθίζετε τη συσκευή σε νερό ή άλλα υγρά.

- Γεμίζετε το δοχείο νερού μόνο μετά το πέρας της εργασίας καθαρισμού και αφού έχετε αποσυνδέσει το φιν από την πρίζα. Γεμίστε το δοχείο νερού προσεκτικά με τη μεζούρα. Φροντίστε ώστε να παραμείνουν στεγνά τα υπόλοιπα μέρη της συσκευής.
- Αποσυνδέετε μετά την χρήση και πριν από τη συντήρηση χρήστη το φιν από την πρίζα.
- Μην μεταφέρετε τη συσκευή ποτέ από το καλώδιο ρεύματος. Ξετυλίγετε εντελώς το καλώδιο ρεύματος πριν από τη χρήση.
- Όταν θέλετε να αποσυνδέσετε το καλώδιο ρεύματος από την πρίζα, τραβάτε πάντοτε το φιν. Ποτέ μην τραβάτε το καλώδιο ρεύματος.
- Φροντίζετε ώστε το ηλεκτρικό καλώδιο να μην είναι διπλωμένο, σφηνωμένο, να μην συνθλίβεται, να μην να έρχεται σε επαφή με πηγές θερμότητας και να μην εγκυμονεί κινδύνους να σκοντάψετε.
- Ελέγχετε το καλώδιο ρεύματος πριν τη χρήση για τυχόν ζημιές. Μην χρησιμοποιείτε συσκευή με ελαττωματικό καλώδιο ή φιν.
- Αν χρειάζεστε καλώδιο προέκτασης, χρησιμοποιήστε μόνο ελεγμένα ως προς την ασφάλεια, προστατευμένα από ψεκασμό νερού, απλά καλώδια προέκτασης (όχι πολύπριζα), που είναι σχεδιασμένα για την κατανάλωση ισχύος της συσκευής.
- Βεβαιωθείτε πριν από τον καθαρισμό ή τη συντήρηση της συσκευής, ότι η συσκευή είναι απενεργοποιημένη και αποσυνδεδεμένη.
- Μην αφήνετε τη συσκευή χωρίς επίβλεψη, όσο το φιν είναι στην πρίζα.

σε περίπτωση βλάβης της συσκευής

Αν η συσκευή ή το καλώδιο ρεύματος έχουν υποστεί ζημιά, πρέπει να αντικατασταθούν από τον κατασκευαστή, το σέρβις του κατασκευαστή

ή από παρόμοια καταρτισμένο πρόσωπο, ώστε να αποφευχθούν ενδεχόμενοι κίνδυνοι.

■ Μην χρησιμοποιείτε τη συσκευή εάν έχει πέσει κάτω, έχει υποστεί ζημιά ή δεν είναι στεγανή, έχει βυθιστεί σε νερό ή έχει αφεθεί σε υπαίθριο χώρο.

■ Παραδώστε την ελαττωματική συσκευή για επισκευή σε εξειδικευμένο κατάστημα ή στο σέρβις της Dirt-Devil, > «International Services» στη σελίδα 2.

σχετικά με την προβλεπόμενη χρήση

Η συσκευή προορίζεται αποκλειστικά για οικιακή χρήση. Δεν είναι κατάλληλη για επαγγελματική χρήση. Χρησιμοποιείτε τη συσκευή αποκλειστικά για τον καθαρισμό επιφανειών με φυσιολογικό βαθμό ρύπανσης, που αντέχουν στην υψηλή θερμοκρασία, την πίεση και την υγρασία του καυτού ατμού.

Με προσοχή και εμπειρία, η συσκευή μπορεί να χρησιμοποιηθεί και για το φρεσκάρισμα χαλιών, κουρτινών, ρούχων κτλ. Κάθε άλλη χρήση θεωρείται ως μη προβλεπόμενη και απαγορεύεται.

Απαγορεύεται ιδίως:

- Η χρήση
 - κοντά σε εκρηξιμείς ή εύφλεκτες ουσίες ή δοχεία υπό πίεση → Κίνδυνος πυρκαγιάς, έκρηξης και διάρρηξης!
 - ως υγραντήρας χώρου ή θέρμανση χώρου
 - μη γνήσιων αξεσουάρ
→ Περιορισμός της ασφάλειας της συσκευής!
 - σε εξωτερικό χώρο → Κίνδυνος καταστροφής από τη βροχή και τους ρύπους!
- Ο καθαρισμός με ατμό
 - ανθρώπων, ζώων ή φυτών καθώς και ενδυμάτων, όταν βρίσκονται ακόμη πάνω στο σώμα

- επιφανειών που περιέχουν επιβλαβείς για την υγεία ουσίες. Ο θερμός ατμός μπορεί να απελευθερώσει αυτές τις ουσίες στο περιβάλλον.
- υφασμάτων από ακρυλικό, dralon, βελούδο ή λινό. Μπορεί να υποστούν ζημιά.
- γυάλινων επιφανειών που δεν έχουν υποστεί σκλήρυνση. Μπορεί να σπάσουν λόγω θερμικού σοκ.
- δερμάτων, επίπλων, αγυάλιστων, βερνικωμένων, λαδωμένων ή κερωμένων ξύλινων πατωμάτων ή παρκέ, καθώς και επιφανειών από μαλακό ή γυαλιστερό πλαστικό. Μπορεί να υποστούν ζημιά.

■ Η πλήρωση του δοχείου νερού με υγρά εκτός του κρύου νερού. Τα πρόσθετα στο δοχείο νερού καθιστούν ανασφαλές τη συσκευή. Το καυτό ή το βραστό νερό προκαλεί ζημιά στη συσκευή.

■ Η χρήση της συσκευής με άδειο δοχείο νερού ή χωρίς το καπάκι του δοχείου

■ Η εισαγωγή αντικειμένων στα ανοίγματα της συσκευής

■ Ιδιόχειρες επεμβάσεις επισκευής

→ Κίνδυνος τραυματισμού και άρση του δικαιώματος δωρεάν αντικατάστασης.

σχετικά με την αποθήκευση

■ Αποθηκεύετε τη συσκευή σε δροσερό, στεγνό χώρο, μακριά από την εμβέλεια παιδιών.

■ Βεβαιωθείτε πριν από την αποθήκευση, ότι το δοχείο νερού είναι άδειο και καθαρό.

σχετικά με τη διάθεση στα απορρίμματα

■ Απορρίψτε τη συσκευή μετά το τέλος του κύκλου ζωής του με τρόπο φιλικό προς το περιβάλλον, > «Προστασία του περιβάλλοντος και απόρριψη» στη σελίδα 118.

Προετοιμασίες

Εξοικείωση με τη συσκευή

Εικ. 1: ① Λαβή, ② Πλήκτρο απασφάλισης, ③ Κουμπί ατμού ατμοκαθαριστή χειρός (δεν φαίνεται), ④ Ρυθμιστής ατμού, ⑤ Καπάκι δοχείου, ⑥ Βάση ατμού, ⑦ Πέλμα χαλιών, ⑧ Δοχείο νερού, ⑨ Ενδειξη λειτουργίας, ⑩ Σώμα συσκευής, ⑪ Λαβή ατμοκαθαριστή χειρός, ⑫ Μεζούρα (προαιρετικά), ⑬ Γρήγορη απασφάλιση καλωδίου, ⑭ Καλώδιο, ⑮ Απασφάλιση πέλματος χαλιών, ⑯ Γρήγορη απασφάλιση καλωδίου

Αξεσουάρ (προαιρετικά):

Εικ. 24: ① Πλαστική βούρτσα, ② Μεταλλική βούρτσα, ③ Βούρτσα αρμών, ④ Εξάρτημα φρεσκαρίσματος υφασμάτων, ⑤ Καθαριστικό τζαμιών, ⑥ Ακροφύσιο jet, ⑦ Λάστιχο προέκτασης

Αποσυσκευασία και συναρμολόγηση

- 1 Ελέγξτε αν είναι πλήρες το περιεχόμενο που αποσυσκευάσατε. Αν διαπιστώσετε κάποια ζημιά που προκλήθηκε κατά τη μεταφορά ή ότι λείπει κάτι, απευθυνθείτε αμέσως στον προμηθευτή σας.
- 2 Τοποθετήστε το σώμα της συσκευής στη βάση ατμού (εικ. 2).
- 3 Τοποθετήστε τη λαβή στο σώμα της συσκευής. Συγκρατήστε το σώμα της συσκευής, όταν τοποθετείτε ή αφαιρείτε τη λαβή (εικ. 3).
- 4 Τοποθετήστε όρθιο τον ατμοκαθαριστή, πιέζοντας προς τα εμπρός το σώμα της συσκευής, μέχρι να ασφαλίσει (εικ. 4).

Πλήρωση δοχείου νερού



ΠΡΟΕΙΔΟΠΟΙΗΣΗ!

Καυτή επιφάνεια! Γεμίστε το δοχείο νερού μόνο όταν έχει κρυώσει η συσκευή.

- 1 Εάν πρέπει να γεμίσετε το δοχείο νερού κατά τη διαδικασία καθαρισμού, απενεργοποιήστε τον ατμοκαθαριστή και αφήστε τον να κρυώσει.
- 2 Πατήστε το πλήκτρο απασφάλισης και αφαιρέστε τη λαβή από το σώμα της συσκευής (εικ. 5).
- 3 Πατήστε το πλήκτρο απασφάλισης στη βάση ατμού και αφαιρέστε τη βάση ατμού από το σώμα της συσκευής (εικ. 6).
- 4 Τοποθετήστε το σώμα της συσκευής σε μια επίπεδη επιφάνεια.
- 5 Περιστρέψτε το καπάκι του δοχείου αριστερόστροφα και αφαιρέστε το (εικ. 7).
- 6 Χρησιμοποιήστε τη μεζούρα, για να γεμίσετε το δοχείο νερού με 330 ml (2 x 165 ml) νερό (εικ. 8).
- 7 Τοποθετήστε ξανά το καπάκι του δοχείου στο άνοιγμα του δοχείου και βιδώστε το δεξιόστροφα μέχρι να σφίξει.

Σύνδεση συσκευής στο ρεύμα

- 1 Βεβαιωθείτε ότι ο ατμοκαθαριστής είναι απενεργοποιημένος.
- 2 Ξετυλίξτε τελείως το καλώδιο από τις διατάξεις γρήγορης απασφάλισης (εικ. 1/13 και 16).
- 3 Συνδέστε το φως σε μια πρίζα.

Καθαρισμός με ατμό



ΠΡΟΕΙΔΟΠΟΙΗΣΗ!

Ιδιαίτερη προσοχή στον καθαρισμό σε σκάλες.



ΠΡΟΣΟΧΗ!

Σκουπίστε τα χαλιά σας σχολαστικά πριν από τον καθαρισμό με ατμό και βεβαιωθείτε ότι το σκληρό δάπεδο είναι καθαρό και χωρίς κόκκους ρύπων.

ΥΠΟΔΕΙΞΗ:

Όταν ο ατμοκαθαριστής υπερθερμαίνεται, σβήνει: Απενεργοποιήστε τον και αφήστε τον να κρυώσει τουλάχιστον 2 έως 4 ώρες.

Καθαρισμός σκληρών δαπέδων



ΠΡΟΣΟΧΗ!

Μην χρησιμοποιείτε τον ατμοκαθαριστή ποτέ χωρίς πανί μικροϊνών τοποθετημένο στη βάση ατμού.

- 1 Τοποθετήστε στο δάπεδο το πανί μικροϊνών με τη λευκή πλευρά προς τα επάνω. Τοποθετήστε τη βάση ατμού πάνω στο πανί μικροϊνών και βεβαιωθείτε ότι καλύπτει ολόκληρη τη βάση ατμού (εικ. 14).
- 2 Συνδέστε το φως σε μια πρίζα.
- 3 Φέρτε τον ρυθμιστή ατμού στη θέση 'ON' (εικ. 16). → Η ένδειξη λειτουργίας ανάβει κόκκινη. Ο ατμοκαθαριστής αρχίζει την προθέρμανση και είναι έτοιμος για χρήση μετά από περ. 30 s.
- 4 Περιστρέψτε τον ρυθμιστή ατμού στην επιθυμητή θέση (εικ. 16).
→ Η δέσμη ατμού ενεργοποιείται αυτόματα.
- 5 Βάλτε το ένα πόδι στη βάση ατμού και τραβήξτε τη λαβή προς τα πίσω (εικ. 17).
- 6 Μετακινήστε τον ατμοκαθαριστή αργά προς τα εμπρός και προς τα πίσω πάνω από το δάπεδο.
- 7 Φέρτε τον ρυθμιστή ατμού στη θέση 'OFF'. → Ο ατμοκαθαριστής κρύνει, η ένδειξη λειτουργίας σβήνει.
- 8 Τραβήξτε το φως από την πρίζα.
- 9 Όταν κρυώσει ο ατμοκαθαριστής, πιέστε τη μία γωνία του πανιού μικροϊνών με το πόδι προς τα κάτω και ανασηκώστε τον ατμοκαθαριστή, για να αποσυνδέσετε το πανί.
- 10 Αφήστε το πανί μικροϊνών να στεγνώσει ή πλύντε το.

Φρεσκάρισμα χαλιών



ΠΡΟΣΟΧΗ!

Μην χρησιμοποιείτε τον ατμοκαθαριστή ποτέ χωρίς πανί μικροϊνών τοποθετημένο στη βάση ατμού. Χρησιμοποιήστε το πέλμα χαλιών μόνο για το φρεσκάρισμα χαλιών.

Βλέπε > «Καθαρισμός σκληρών δαπέδων» στη σελίδα 122. Χρησιμοποιήστε επιπρόσθετα το πέλμα χαλιών.

- 1 Εισαγάγετε τη βάση ατμού με το πανί μικροϊνών μπροστά στο πέλμα χαλιών. Πιέστε στη συνέχεια το πίσω τμήμα της βάσης ατμού στον σφινγκτήρα (εικ. 15).
- 2 Όταν κρύνει ο ατμοκαθαριστής, πιέστε τον σφινγκτήρα με το ένα πόδι προς τα κάτω και ανασηκώστε τον ατμοκαθαριστή, για να αφαιρέσετε το πέλμα χαλιών.

Χρήση συσκευής ως ατμοκαθαριστή χειρός



ΠΡΟΣΟΧΗ!

Μην χρησιμοποιείτε ποτέ το καθαριστικό τζαμιών σε κρύες γυάλινες επιφάνειες και παράθυρα, μπορέι να υποστούν ζημιά.

- 1 Τοποθετήστε το αξεσουάρ που επιθυμείτε, > «Τοποθέτηση βούρτσας» στη σελίδα 123.
- 2 Συνδέστε το φιν σε μια πρίζα.
- 3 Φέρτε τον ρυθμιστή ατμού στη θέση 'ON' (εικ. 16). → Η ένδειξη λειτουργίας ανάβει κόκκινη. Ο ατμοκαθαριστής αρχίζει την προθέρμανση και είναι έτοιμος για χρήση μετά από περ. 30 s.
- 4 Περιστρέψτε τον ρυθμιστή ατμού στην επιθυμητή θέση (εικ. 16).
- 5 Πατήστε σύντομα το κουμπί ατμού του ατμοκαθαριστή χειρός, για να παραχθεί ατμός (εικ. 18).
- 6 Φέρτε τον ρυθμιστή ατμού στη θέση 'OFF'. → Ο ατμοκαθαριστής κρύνει, η ένδειξη λειτουργίας σβήνει.
- 7 Τραβήξτε το φιν από την πρίζα.
- 8 Όταν κρύνει ο ατμοκαθαριστής, αφαιρέστε το αξεσουάρ.

Τοποθέτηση αξεσουάρ

Τοποθέτηση βούρτσας

- 1 Πιέστε μαζί τη βούρτσα και το ακροφύσιο jet, μέχρι να ακούσετε ένα κλικ (εικ. 10).
- 2 Πιέστε το ακροφύσιο jet στο σώμα της συσκευής, μέχρι να ακούσετε ένα κλικ (εικ. 11).

Τοποθέτηση εξαρτήματος φρεσκαρίσματος υφασμάτων

- 1 Περάστε το υφασμάτινο πανί πάνω από το υφασμάτινο κάλυμμα (εικ. 12).
- 2 Πιέστε το υφασμάτινο κάλυμμα στο σώμα της συσκευής. Δεν θα κουμπώσει. Τραβήξτε το, για να σιγουρευτείτε ότι έχει εφαρμόσει καλά (εικ. 12).

Τοποθέτηση καθαριστικού τζαμιών

- 1 Περάστε το υφασμάτινο πανί πάνω από το υφασμάτινο κάλυμμα (εικ. 12).
- 2 Αναρτήστε το καθαριστικό τζαμιών στην κοιλότητα του εξαρτήματος φρεσκαρίσματος υφασμάτων. Ενώστε τα δύο εξαρτήματα με πίεση (εικ. 13).
- 3 Πιέστε το υφασμάτινο κάλυμμα στο σώμα της συσκευής. Δεν θα κουμπώσει. Τραβήξτε το, για να σιγουρευτείτε ότι έχει εφαρμόσει καλά (εικ. 13).

Αποθήκευση της συσκευής



ΠΡΟΣΟΧΗ!

Μην αποθηκεύετε τον ατμοκαθαριστή ποτέ με τοποθετημένο πανί μικροϊνών. Αποθηκεύστε τον πάνω σε μια επιφάνεια ανθεκτική στην υγρασία.

- 1 Τοποθετήστε όρθιο τον ατμοκαθαριστή, πιέζοντας προς τα εμπρός το σώμα της συσκευής, μέχρι να ασφαλίσει (εικ. 4).
- 2 Αποσυνδέστε το φιν από την πρίζα και τυλίξτε το καλώδιο στις διατάξεις γρήγορης απασφάλισης (εικ. 22).

Συντήρηση συσκευής

Άδειασμα δοχείου νερού



ΠΡΟΕΙΔΟΠΟΙΗΣΗ!

Καυτή επιφάνεια! Αδειάζετε το δοχείο νερού μόνο, όταν έχει κρυώσει ο ατμοκαθαριστής.

- 1 Απενεργοποιήστε τον ατμοκαθαριστή και αποσυνδέστε το φις από την πρίζα. Αφήστε τον ατμοκαθαριστή να κρυώσει. 2 Πατήστε το πλήκτρο απασφάλισης και αφαιρέστε τη λαβή από το σώμα της συσκευής (εικ. 5).
- 3 Πατήστε το πλήκτρο απασφάλισης στη βάση ατμού και αφαιρέστε τη βάση ατμού από το σώμα της συσκευής (εικ. 6).
- 4 Τοποθετήστε το σώμα της συσκευής σε μια επίπεδη επιφάνεια. 5 Περιστρέψτε το καπάκι του δοχείου αριστερόστροφα και αφαιρέστε το (εικ. 7).
- 6 Χύστε το νερό που έχει περισσέψει στον νιπτήρα (εικ. 9).
- 7 Τοποθετήστε ξανά το καπάκι του δοχείου στο δοχείο και βιδώστε το δεξιόστροφα μέχρι να σφίξει.

Πλύση πανιού μικροϊνών και υφασμάτινου πανιού



ΠΡΟΣΟΧΗ!

Μην χρησιμοποιείτε λευκαντικό ή μαλακτικό, όταν πλένετε το πανί μικροϊνών ή το υφασμάτινο πανί.

- 1 Πλύνετε το πανί μικροϊνών στο πλυντήριο ρούχων (μέγ. 40 °C) ή πλύνετε το υφασμάτινο πανί στο χέρι (εικ. 19).
- 2 Αφήστε το πλυμένο πανί να στεγνώσει τελείως τουλάχιστον 24 ώρες.

Αντιμετώπιση εμφράξεων



ΠΡΟΣΟΧΗ!

Μην χρησιμοποιείτε αιχμηρά αντικείμενα για να αντιμετωπίσετε εμφράξεις.

- 1 Αποσυνδέστε τη βάση ατμού από το σώμα της συσκευής (εικ. 6).
- 2 Αποσυνδέστε τη λαβή από το σώμα της συσκευής (εικ. 5).
- 3 Τοποθετήστε ένα μικρό, λεπτό αντικείμενο (π.χ. έναν ανοιγμένο συνδετήρα) στο ακροφύσιο, για να αντιμετωπίσετε την έμφραξη (εικ. 20).
- 4 Αφαιρέστε το πανί μικροϊνών από τη βάση ατμού και τοποθετήστε ένα μικρό, λεπτό αντικείμενο (π.χ. έναν ανοιγμένο συνδετήρα) στις οπές ατμού, για να αντιμετωπίσετε τις εμφράξεις (εικ. 21).

Αξεσουάρ

- 1 Πέλημα χαλιών – 03250006 (εικ. 23/A)
- 1 Ακροφύσιο jet – 0325007 (εικ. 23/B)
- 1 Πανί μικροϊνών – 0325001 (εικ. 23/C)
- 1 Βούρτσα αρμών – 0325008 (εικ. 23/D)
- 1 Πλαστική βούρτσα – 0325009 (εικ. 23/E)

Αντιμετώπιση προβλημάτων



ΠΡΟΕΙΔΟΠΟΙΗΣΗ!

Πριν ξεκινήσετε την αναζήτηση προβλημάτων, απενεργοποιήστε τη συσκευή. Μην χρησιμοποιείτε ποτέ μια ελαττωματική συσκευή.

Πριν απευθυνθείτε στο σέρβις της Dirt-Devil ή στείλετε τη συσκευή στο σέρβις της Dirt-Devil, θα βρείτε πολλές πρόσθετες υποδείξεις για λύση και αντιμετώπιση προβλημάτων στην ενότητα σέρβις του ιστοτόπου μας.

www.dirtdevil.de/service

Vă mulțumim!

Ne bucurăm că v-ați decis să achiziționați un produs Dirt-Devil. Vă dorim să utilizați cu multă plăcere aparatul și vă mulțumim că l-ați achiziționat!

Alte informații cu privire la produs, găsiți în aceste instrucțiuni de utilizare și pe pagina noastră web www.dirtdevil.de. Puteți contacta serviciul nostru pentru clienți, la datele de contact prezentate la pagina 2.

Date tehnice

Tip aparat	Steamer
Denumire model, model	M325
Tensiune electrică	220 – 240 V ~, 50 Hz
Putere	1300 W
Volum rezervor de apă	0,33 l
Greutate	2,1 kg
Lungimea cablului electric de alimentare	5 m

Protecția mediului și eliminarea la deșeurii



Aparatul nu se elimină la deșeurii prin gunoierul menajer. Administrația locală sau distribuitorul vă vor informa cu privire la eliminarea la deșeurii în mod reglementar.



Garanție

Dacă ați achiziționat aparatul în calitate de consumator în cadrul Uniunii Europene, atunci drept standard minim de garanție este aplicabilă, după caz, legislația națională prin care a fost implementată Directiva europeană 2011/83/UE. Pentru țările care nu sunt membre UE, sunt valabile revendicările minime specifice țării respective privind garanția.



IPX4

Clasă de protecție I, IPX4 (protejat împotriva stropilor de apă)



AVERTIZARE – Abur fierbinte! Pericol de opărire.



Ne rezervăm dreptul la modificări tehnice și de design, în cursul îmbunătățirii continue a produsului.

© Royal Appliance International GmbH

INSTRUCȚIUNI DE SIGURANȚĂ

referitoare la instrucțiunile de utilizare

Înainte de a utiliza aparatul, citiți în totalitate prezentele instrucțiuni de utilizare. Păstrați cu grijă prezentele instrucțiuni de utilizare. În cazul în care dați aparatul unui terț, vă rugăm să îi dați și prezentele instrucțiuni de utilizare. Nerespectarea acestor instrucțiuni de utilizare poate să conducă la vătămări corporale grave sau deteriorări ale aparatului. Nu răspundem pentru pagubele rezultate în urma nerespectării prezentelor instrucțiuni de utilizare. Indicațiile importante din afara acestui capitol sunt marcate după cum urmează:

AVERTIZARE!

Avertizează cu privire la pericole pentru sănătatea dvs. și indică posibilele riscuri de vătămare corporală.

ATENȚIE!

Indică posibilele situații periculoase pentru aparat și alte obiecte.

INDICAȚIE

Evidențiază recomandări și informații.

Puteți descărca aceste instrucțiuni de utilizare și de pe site-ul nostru web: **www.dirtdevil.de**

referitoare la anumite grupe de persoane

■ Aparatul poate fi folosit de copii de peste 8 ani și de persoanele cu capacitate fizică, senzorială sau mentală limitată sau cărora le lipsește experiența și/sau nu au cunoștințele necesare, numai dacă sunt supravegheate sau au primit instrucțiuni despre modul în care se utilizează aparatul în siguranță și au înțeles pericolele care rezultă din acestea.

■ Materialele utilizate la ambalare și piesele mici nu trebuie utilizate pentru joacă. Există pericol de sufocare.

■ Curățarea și efectuarea întreținerii de către utilizator nu trebuie să fie efectuate de copii fără supraveghere. Copiii nu au voie să se joace cu aparatul.

■ Copiii mai mici de 8 ani nu trebuie să aibă acces la aparat și la cablul electric de alimentare, atâta timp cât aparatul este în funcțiune, conectat la priză sau lăsat să se răcească.

■ Persoanele care suferă de tulburare a sensibilității, în special prezintă o sensibilitate redusă la diferențe de temperatură, trebuie să fie mult mai atente la utilizarea acestui aparat.

referitoare la aburul fierbinte

AVERTIZARE!

Abur fierbinte și suprafețe fierbinți! Pericol de opărire.

■ Nu îndreptați niciodată jetul de abur înspre persoane, animale sau plante. Îndreptați întotdeauna jetul de abur numai pe suprafața de curățat. Aveți grijă în permanență ca niciodată jetul de abur să nu fie îndreptat înspre părți ale corpului.

■ Nu îndreptați jetul de abur spre aparate electrice, prize, cabluri, etc. Există pericol de electrocutare.

■ Pentru curățare, aparatul menține aburul sub presiune. Chiar și după deconectarea aparatului, acesta dispune pentru ca. 30 de minute de abur fierbinte. Imediat după deconectare, eliminați excesul de abur fierbinte, prin apăsarea butonului pentru abur Echipament manual de curățare cu abur (fig. 1/③).

■ Nu utilizați aparatul pentru curățarea recipientelor aflate sub presiune, a recipientelor care sunt umplute cu lichide sau al căror conținut nu îl cunoașteți. Există pericol de plesnire și de explozie.

- Lăsați ca aparatul și accesoriile să se răcească, înainte de a le atinge. Transportați aparatul numai de mânerul prevăzut pentru aceasta.

- Aveți grijă, să nu utilizați aparatul prea mult într-un loc sau cu un pad din microfibră umed sau ud. În caz contrar, se poate deteriora stratul de bază. În timpul lucrărilor de curățare și după aceea, asigurați o bună aerisire.

- În caz de dubiu, dacă acoperirea pardoselii este adecvată pentru curățarea cu abur, întrebați mai întâi producătorul și lăsați să vi se confirme compatibilitatea. În caz contrar, se poate deteriora stratul de bază. Testați aparatul într-un loc care nu este la vedere.

referitoare la alimentarea cu energie electrică

Aparatul funcționează cu curent electric. În principiu, la acesta există pericolul unei electrocutări.

În acest sens, aveți grijă la următoarele:

- Nu îndreptați niciodată jetul de abur spre aparate care conțin componente electronice, cum ar fi de exemplu interiorul cuptorului. Feriți jetul de abur de prize și de cablul electric de alimentare.

Prizele și cablul electric de alimentare trebuie ferite de contactul cu căldura sau aburul. În caz contrar, cablul electric de alimentare poate fi deteriorat, ceea ce poate conduce la o electrocutare.

- Nu imersați niciodată aparatul în apă sau alte lichide.

- Rezervorul de apă se umple exclusiv, după terminarea procesului de curățare și când ștecherul este scos din priză. Umpleți rezervorul de apă cu grijă, cu paharul de măsurare. Aveți grijă, ca celelalte componente ale aparatului să rămână uscate.

- După utilizare și înainte de întreținerea efectuată de către utilizator, scoateți ștecherul din priză.

- Nu transportați niciodată aparatul ținându-l de cablul electric de alimentare. Înainte de utilizare, derulați mereu complet cablul de alimentare electric.

- Dacă doriți să scoateți cablul electric de alimentare din priză, trageți întotdeauna direct de ștecher. Nu trageți niciodată de cablul electric de alimentare.

- Cablul electric de alimentare nu trebuie să stea îndoit, să fie prins între obiecte, să se calce pe el, să ajungă în contact cu surse de căldură sau să fie o sursă de împiedicare.

- Înainte de utilizare, verificați cablul electric de alimentare să nu fie eventual deteriorat. Nu utilizați un aparat cu cablul sau ștecherul defect.

- Dacă utilizați un cablu prelungitor, utilizați numai cabluri prelungitoare care sunt verificate din punct de vedere al siguranței de funcționare, protejate contra stropilor de apă, simple (fără prize multiple), care sunt concepute pentru puterea absorbită a aparatului.

- Înainte de curățarea sau întreținerea aparatului, asigurați-vă că aparatul este deconectat și ștecherul scos din priză.

- Nu lăsați aparatul nesupravegheat, atâta timp cât ștecherul este în priză.

referitoare la un aparat defect

Dacă aparatul sau cablul electric de alimentare este deteriorat, atunci trebuie să fie înlocuit de către producător sau de serviciul pentru clienți al acestuia, ori de către o persoană cu calificare similară, pentru a se evita orice pericol.

■ Nu utilizați aparatul dacă acesta a căzut pe jos, este deteriorat sau neetanș, a fost imersat în apă sau lăsat în aer liber.

■ Dați aparatul defect spre reparare, unei întreprinderi de specialitate sau serviciului pentru clienți al firmei Dirt-Devil, > „International Services” de la pagina 2.

referitoare la utilizarea conformă cu destinația

Aparatul trebuie să fie utilizat numai în scop casnic. El nu este destinat utilizării în scop profesional.

Utilizați aparatul în exclusivitate pentru curățarea suprafețelor cu un grad normal de murdărire, care sunt rezistente la temperatura înaltă, presiunea și umiditatea aburului fierbinte.

La o utilizare corespunzător de precaută și experimentată, aparatul poate fi utilizat și pentru reîmprospătarea covoarelor, perdelelor, îmbrăcămintei, etc. Orice altă utilizare în afară de acestea, nu este conformă cu destinația și, prin urmare, este interzisă.

Se interzice, în special:

- Utilizarea
 - în apropierea substanțelor explozive sau ușor inflamabile sau a recipientelor aflate sub presiune → Pericol de incendiu, de explozie și de plesnire!
 - ca umidificator al încăperilor sau pentru încălzirea încăperilor
 - accesoriilor care nu sunt originale → Prejudicierea siguranței aparatului!
 - în aer liber → Pericol de distrugere, datorită ploii și murdăriei!

Curățarea cu abur a

- persoanelor, animalelor sau a plantelor, precum și a pieselor de îmbrăcăminte care se află încă pe corp
- suprafețelor care conțin substanțe periculoase pentru sănătate. Aburul fierbinte poate pune în libertate aceste substanțe.
- materialelor textile din acril, dralon, catifea sau pânză. Ele s-ar putea deteriora.
- suprafețelor din sticlă netratată. Ele s-ar putea sparge datorită șocului termic.
- pielii, mobilei, dușumelei din lemn sau a parchetului, nesigilat, lăcuit, tratat cu ulei sau văcsuit, precum și a suprafeței din material plastic moale sau lucios. Ele s-ar putea deteriora.

■ Umplerea rezervorului de apă cu alte lichide decât apă rece. Adaosurile în rezervorul de apă fac nesigură utilizarea aparatului. Apa fierbinte sau clocotitoare deteriorează aparatul.

■ Utilizarea aparatului cu rezervorul de apă gol sau fără capacul rezervorului

■ Introducerea obiectelor în orificiile aparatului

■ Intervenții de reparații pe cont propriu
→ Pericol de vătămare și pierderea dreptului la o înlocuire gratuită.

referitoare la depozitare

■ Depozitați aparatul într-un spațiu răcoros, uscat și inaccesibil pentru copii.

■ Înainte de depozitare, asigurați-vă că rezervorul de apă este gol și curat.

referitoare la eliminarea la deșeurii

■ După terminarea duratei de viață a aparatului, eliminați-l la deșeurii în mod ecologic, > „Protecția mediului și eliminarea la deșeurii” la pagina 125.

Pregătiri

Prezentarea aparatului

Fig. 1 : ① Mâner; ② Buton de deblocare; ③ Buton pentru abur Echipament manual de curățare cu abur (nu este vizibil); ④ Regulator abur; ⑤ Capac rezervor; ⑥ Talpă ieșire abur; ⑦ Piesă glisantă pentru covoare; ⑧ Rezervor de apă; ⑨ Indicator de funcționare; ⑩ Corp aparat; ⑪ Mâner echipament manual de curățare cu abur; ⑫ Pahar de măsurare (opțional); ⑬ Element de deblocare rapidă cablu; ⑭ Cablu; ⑮ Deblocare talpă ieșire abur; ⑯ Element de deblocare rapidă cablu

Accesorii (opțional):

Fig. 24 : ① Perie din material plastic; ② Perie de sârmă; ③ Perie pentru rosturi; ④ Dispozitiv de reîmprospătare materiale textile; ⑤ Raclor pentru geamuri; ⑥ Duză jet; ⑦ Furtun prelungitor

Despachetare și montare

① Verificați conținutul despachetat, cu privire la complexitate. Dacă ați observat deteriorări din timpul transportului, vă rugăm să vă adresați imediat distribuitorului. ② Introduceți corpul aparatului pe talpa de ieșire abur (fig. 2). ③ Introduceți mânerul în corpul aparatului. Atunci când montați sau demontați mânerul, țineți ferm de corpul aparatului (fig. 3). ④ Depuneți echipamentul de curățare cu abur pe verticală, prin apăsarea corpului aparatului în față, până când acesta se blochează (fig. 4).

Umplerea rezervorului de apă



AVERTIZARE!

Suprafață fierbinte! Umpleți rezervorul de apă, de abia după ce aparatul s-a răcit.

① Dacă rezervorul de apă trebuie umplut în timpul procesului de curățare, deconectați echipamentul de curățare cu abur și lăsați-l să se răcească. ② Apăsăți butonul de deblocare și îndepărtați mânerul din corpul aparatului (fig. 5). ③ Apăsăți butonul de deblocare talpă de ieșire abur și îndepărtați talpa de ieșire abur din corpul aparatului (fig. 6). ④ Depuneți corpul aparatului pe o suprafață plană. ⑤ Rotiți capacul rezervorului, în sens contrar acelor de ceas, și îndepărtați-l (fig. 7). ⑥ Utilizați un pahar de măsurare, pentru a umple rezervorul de apă cu 330 ml (2 x 165 ml) de apă (fig. 8). ⑦ Reamplasați capacul rezervorului pe orificiul rezervorului și rotiți-l ferm, în sensul acelor de ceas.

Conectarea aparatului la curentul electric

① Asigurați-vă că echipamentul de curățare cu abur este deconectat. ② Derulați cablul complet de pe elementele de deblocare rapidă (fig. 1/13 și 16). ③ Introduceți ștecherul într-o priză.

Curățarea cu abur



AVERTIZARE!

Fiți foarte atenți în special la curățarea treptelor.



ATENȚIE!

Înainte de curățarea cu abur, aspirați temeinic covoarele și asigurați-vă că pardoselile dure sunt libere de particule dure de murdărie.

INDICAȚIE:

Dacă echipamentul de curățare cu abur se supraîncălzește, acesta se oprește: Deconectați-l și lăsați-l să se răcească cel puțin 2 până la 4 ore.

Curățarea pardoselilor dure



ATENȚIE!

Nu utilizați niciodată echipamentul de curățare cu abur fără padul din microfibră aplicat pe talpa de ieșire abur.

① Aplicați padul din microfibră de așa manieră pe podea, încât partea albă să fie orientată înspre în sus. Amplasați talpa de ieșire abur pe padul din microfibră și asigurați-vă că acesta acoperă toată talpa de ieșire abur (fig. 14). ② Introduceți ștecherul într-o priză. ③ Poziționați regulatorul de abur pe poziția „ON” (fig. 16). → Indicatorul de funcționare luminează roșu. Echipamentul de curățare cu abur începe cu încălzirea și este pregătit de funcționare de abia după ca. 30 s. ④ Poziționați regulatorul de abur în poziția dorită (fig. 16).

→ Jetul de abur este activat în mod automat.

⑤ Dispuneți piciorul pe talpa de ieșire abur și trageți de mâner înspre în spate (fig. 17). ⑥ Deplasați echipamentul de curățare cu abur lent, în față și în spate, pe pardoseală. ⑦ Poziționați regulatorul de abur în poziția „OFF”. → Echipamentul de curățare cu abur se răcește, indicatorul de funcționare se stinge. ⑧ Scoateți ștecherul din priză. ⑨ Atunci când echipamentul de curățare cu abur s-a răcit, puneți un picior pe un colț al padului din microfibră și apăsați; ridicați echipamentul de curățare cu abur, pentru a desprinde padul. ⑩ Lăsați padul din microfibră să se usuce la aer sau spălați-l.

Reîmprospătarea covoarelor



ATENȚIE!

Nu utilizați niciodată echipamentul de curățare cu abur fără padul din microfibră aplicat pe talpa de ieșire abur. Utilizați piesa glisantă pentru covoare numai pentru reîmprospătarea covoarelor.

A se vedea > „Curățarea pardoselilor dure” la pagina 129. Utilizați suplimentar piesa glisantă pentru covoare.

➊ Introduceți talpa de ieșire abur cu padul din microfibră, în față, în piesa glisantă pentru covoare. Apăsăți partea din spate al tălpii de ieșire abur în clemă (fig. 15). ➋ Atunci când echipamentul de curățare cu abur s-a răcit, apăsați cu un picior pe clemă și ridicați echipamentul de curățare cu abur, pentru a îndepărta piesa glisantă pentru covoare.

Utilizarea aparatului ca echipament manual de curățare cu abur



ATENȚIE!

Nu utilizați niciodată raclorul pentru geamuri pe suprafețe reci de sticlă și geamuri, acestea pot fi deteriorate.

➊ Montați accesoriul dorit, > „Montarea periiilor” la pagina 130. ➋ Introduceți ștecherul într-o priză. ➌ Poziționați regulatorul de abur pe poziția, ON’ (fig. 16). → Indicatorul de funcționare luminează roșu. Echipamentul de curățare cu abur începe cu încălzirea și este pregătit de funcționare de abia după ca. 30 s. ➍ Poziționați regulatorul de abur în poziția dorită (fig. 16). ➎ Apăsăți scurt pe butonul pentru abur Echipament manual de curățare cu abur, pentru a produce abur (fig. 18). ➏ Poziționați regulatorul de abur pe poziția, OFF’. → Echipamentul de curățare cu abur se răcește, indicatorul de funcționare se stinge. ➐ Scoateți ștecherul din priză. ➑ După ce echipamentul de curățare cu abur s-a răcit, îndepărtați accesoriile.

Montarea accesoriilor

Montarea periiilor

➊ Montați peria și duza jet prin apăsare, până când se aude un clic (fig. 10). ➋ Montați duza jet în corpul aparatului, până când se aude un clic (fig. 11).

Montarea dispozitivului de reîmprospătare a materialelor textile

➊ Montați padul din material textil pe suportul pentru material textil (fig. 12). ➋ Introduceți suportul pentru material textil în corpul aparatului. El nu se va bloca. Trageți de el pentru a vă asigura că are o poziție fermă (fig. 12).

Montarea raclorului pentru geamuri

➊ Montați padul din material textil pe suportul pentru material textil (fig. 12). ➋ Agățați raclorul pentru geamuri în cavitatea din dispozitivul de reîmprospătare a materialelor textile. Asamblați-le prin apăsare (fig. 13). ➌ Introduceți suportul pentru material textil în corpul aparatului. El nu se va bloca. Trageți de el pentru a vă asigura că are o poziție fermă (fig. 13).

Depozitarea aparatului



ATENȚIE!

Nu depozitați niciodată echipamentul de curățare cu abur cu padul din microfibră montat. Depozitați-l pe un suport rezistent la umezeală.

➊ Depuneți echipamentul de curățare cu abur pe verticală, prin apăsarea corpului aparatului în față, până când acesta se blochează (fig. 4). ➋ Extrageți ștecherul din priză și rulați cablul peste elementele de deblocare rapidă (fig. 22).

Întreținerea aparatului

Golirea rezervorului de apă



AVERTIZARE!

Suprafață fierbinte! Goliți rezervorul de apă numai după ce echipamentul de curățare cu abur s-a răcit.

- 1 Deconectați echipamentul de curățare cu abur și scoateți ștecherul din priză. Lăsați echipamentul de curățare cu abur să se răcească.
- 2 Apăsăți butonul de deblocare și îndepărtați mânerul din corpul aparatului (fig. 5).
- 3 Apăsăți butonul de deblocare talpă de ieșire abur și îndepărtați talpa de ieșire abur din corpul aparatului (fig. 6).
- 4 Depuneți corpul aparatului pe o suprafață plană.
- 5 Rotiți capacul rezervorului în sens contrar acelor de ceas și îndepărtați-l (fig. 7).
- 6 Vărsați apa rămasă în chiuvetă (fig. 9).
- 7 Reamplasați capacul rezervorului din nou pe rezervor și rotiți-l ferm, în sensul acelor de ceas.

Spălarea padului din microfibră și padului din material textil



ATENȚIE!

Atunci când spălați padul din microfibră și padul din material textil, nu folosiți agenți de albire sau balsam de rufe.

- 1 Spălați padul din microfibră în mașina de spălat rufe (max. 40 °C) sau spălați padul din material textil cu mâna (fig. 19).
- 2 Lăsați padul spălat să se usuce complet cel puțin 24 de ore.

Înlăturarea obturărilor



ATENȚIE!

Nu utilizați obiecte ascuțite, pentru a înlătura obturărilor.

- 1 Îndepărtați talpa de ieșire abur de pe corpul aparatului (fig. 6).
- 2 Îndepărtați mânerul de pe corpul aparatului (fig. 5).
- 3 Introduceți un obiect mic, subțire (de ex. o agrafă de birou desfăcută), în duză, pentru a înlătura obturarea (fig. 20).
- 4 Îndepărtați padul din microfibră de pe talpa de ieșire abur și introduceți un obiect mic, subțire (de ex. o agrafă de birou desfăcută), în orificiile pentru abur, pentru a înlătura obturarea (fig. 21).

Accesorii

- 1 Piesă glisantă pentru covoare – 03250006 (fig. 23/A)
- 1 Duză jet – 0325007 (fig. 23/B)
- 1 Pad din microfibră – 0325001 (fig. 23/C)
- 1 Perie pentru rosturi – 0325008 (fig. 23/D)
- 1 Perie din material plastic – 0325009 (fig. 23/E)

Remedierea problemelor



AVERTIZARE!

Înainte de a purcede la depistarea problemelor, deconectați aparatul. Nu utilizați niciodată un aparat defect.

Înainte de a contacta serviciul pentru clienți sau de a trimite aparatul la serviciul pentru clienți Dirt-Devil, consultați pagina noastră web, cu privire la indicațiile suplimentare din domeniul de service-are, pentru soluții și remediere.

www.dirtdevil.de/service

Благодарим Ви!

Радваме се, че избрахте продукт Dirt Devil. Желаем Ви много радост с уреда и Ви благодарим за покупката!

Допълнителна информация за Вашия продукт ще намерите в настоящото упътване за обслужване и на нашата интернет страница www.dirtdevil.de. С нашия сервиз за Dirt Devil ще се свържете чрез данните за контакт, посочени на страница 2.

Технически данни

Вид на уреда	Парочистачка
Наименование на модела, модел	M325
Напрежение	220 – 240 V ~, 50 Hz
Мощност	1300 W
Обем на водния резервоар	0,33 l
Тегло	2,1 kg
Дължина на електрическия кабел	5 m

Защита на околната среда и изхвърляне



Уредът да не се изхвърля в битовите отпадъци. Вашата общинска управа или Вашият специализиран търговец ще Ви даде информация за надлежното изхвърляне.

Гаранция

Ако сте закупили уреда като потребител в рамките на Европейския съюз, минималният стандарт за гаранция е прилагането на ЕС-директивата 2011/83/ЕС в правото на съответната страна. В страните извън ЕС важат действащите в съответната страна минимални гаранционни права.



IPX4

Клас защита I, IPX4 (защита от водни пръски)



ПРЕДУПРЕЖДЕНИЕ – Гореща пара! Опасност от изгаряне.



Запазваме си правото на технически и конструктивни промени в хода на постоянните подобрения на продукта.

© Royal Appliance International GmbH

ИНСТРУКЦИИ ЗА БЕЗОПАСНОСТ

относно упътването за обслужване

Прочетете цялото упътване за обслужване преди да започнете да работите с уреда. Пазете добре упътването за обслужване. Когато предавате уреда на трети лица, предавайте и упътването за обслужване. Неспазването на упътването за обслужване може да доведе до тежки наранявания или повреди на уреда. Не поемаме отговорност за щети в резултат на неспазване на упътването за обслужване. Важните указания извън настоящата глава са обозначени по следния начин:



ПРЕДУПРЕЖДЕНИЕ!

Предупреждава за опасности за Вашето здраве и показва възможните рискове от нараняване.



ВНИМАНИЕ!

Указва възможните опасности за уреда или други предмети.

УКАЗАНИЕ

Подчертава съвети и информация.

Можете да свалите упътването за обслужване също и от нашата интернет страница:

www.dirtdevil.de

определени групи от хора

■ Уредът може да се използва от деца над 8 години и от лица с намалени физически, сензорни или умствени способности или без опит и/или знания, ако някой ги контролира или те са инструктирани за безопасната употреба на уреда и са разбрали произтичащите от него опасности.

- Опаковъчните материали и дребните части не бива да се използват за игра. Съществува опасност от задушаване.
- Почистването и поддръжката от потребителя не бива да се извършват от деца без надзор. Децата не бива да играят с уреда.
- Децата под 8-годишна възраст трябва да се пазят от уреда и електрическия кабел, докато уредът е включен, свързан с контакта или се охлажда.
- Лицата с нарушена сетивност, най-вече с намалена чувствителност спрямо температурните разлики, трябва да бъдат още по-внимателни при употребата на уреда.

твърде гореща пара



ПРЕДУПРЕЖДЕНИЕ!

Гореща пара и горещи повърхности! Опасност от изгаряне.

- Никога не насочвайте струята пара към хора, животни или растения. Насочвайте струята пара само към основата за почистване. Внимавайте части от тялото да не попаднат под струята пара.
- Не насочвайте струята пара към електрически уреди, контакти, кабели и т. н. Има опасност от токов удар.
- За почистване уредът подготвя пара под налягане. Дори след като сте изключили уреда, още около 30 минути има на разположение гореща пара. Веднага след изключването оставете излишната пара да излезе, като натиснете бутона за пара на ръчната парочистачка (фиг. 1/③).

■ Не използвайте уреда за почистване на резервоари под налягане, на резервоари, пълни с течности или чието съдържание не познавате. Има опасност от пръсване и експлозия.

■ Преди допир оставете нагорещеният уред и принадлежностите да се охладят. Носете уреда само за дръжката.

■ Внимавайте да не използвате уреда твърде дълго време на едно място или с влажен или мокър калъф от микрофибър. В противен случай основата може да се повреди. По време на почистване и след това осигурете добро проветрение.

■ Ако не сте сигурни, дали Вашето подово покритие е подходящо за почистване с пара, първо попитайте производителя и помолете да Ви потвърди устойчивостта. В противен случай основата може да се повреди. Пробвайте уреда на място, което не се вижда.

електрозахранването

Уредът работи с електрически ток. При това по принцип съществува опасност от токов удар. Затова обърнете особено внимание на следното:

■ Никога не насочвайте струята пара към уреди, които съдържат електронни компоненти като вътрешността на фурната за печене. Пазете струята пара от контакти и електрически кабели. Контактите и електрическите кабели не бива да влизат в контакт с топлина или пара. В противен случай електрическият кабел може да се повреди, което може да доведе до токов удар.

■ Никога не потапяйте уреда във вода или други течности.

■ Пълнете водния резервоар само след

приключване на почистването и при издърпан щепсел. Пълнете водния резервоар внимателно с мерителната чаша. Внимавайте другите части на уреда да останат сухи.

■ След употреба или преди поддръжка от потребителя издърпайте щепсела от контакта.

■ Никога не транспортирайте уреда за електрическия кабел. Преди употреба развийте електрическия кабел изцяло.

■ Когато искате да издърпате електрическия кабел от контакта, дърпайте винаги директно за щепсела. Никога не дърпайте за електрическия кабел.

■ Внимавайте електрическият кабел да не се пречупва, да не се притиска или прегазва, да не влиза в контакт с източници на топлина или да стане причина за спъване.

■ Преди употреба проверявайте електрическия кабел за евентуални повреди. Не използвайте уред с дефектен кабел или щепсел.

■ Ако Ви е необходим удължител, използвайте само проверено безопасни, защитени от водни пръски, обикновени удължители (не разклонители с много гнезда), които са изчислени за консумираната мощност на уреда.

■ Преди почистване или техническа поддръжка на уреда се уверете, че уредът е изключен и изваден от щепсела.

■ Не оставяйте уреда без контрол, докато щепселът е включен в контакта.

при дефектен уред

Ако уредът или електрическият кабел е повреден, той трябва да се смени от производителя, неговия сервиз или от лице с подобна квалификация, за да се избегнат рискове.

■ Не използвайте уреда, ако е падал, е повреден или неуплътнен, е потапян във вода или е оставян на открито.

■ Предайте дефектния уред за ремонт на оторизирана специализирана фирма или на сервиза за Dirt Devil, > „International Services“ на страница 2.

правилната употреба

Уредът може да се използва само в бита. Той не е подходящ за стопанска употреба. Използвайте уреда само за почистване на нормално замърсени повърхности, които издържат на високата температура, налягането и влагата на горещата пара.

При внимателна и опитна употреба уредът може да се използва също и за освежаване на килими, завеси, дрехи и т. н. Всяка друга употреба се приема за неправилна и е забранена.

Забранени са най-вече:

■ Употребата

- в близост до експлозивни или лесно запалими субстанции или резервоари под налягане
→ Опасност от пожар, експлозия и пръскане!
- като овлажнител в помещения или отопление в помещения
- на неоригинални принадлежности
→ Нарушаване на безопасността на уреда!
- на открито
→ Опасност от разрушаване поради дъжд и замърсявания!

■ Почистването с пара на

- хора, животни или растения и дрехи, които се намират още върху тялото

- повърхности, които съдържат опасни за здравето вещества. Горещата пара може да освободи тези вещества.

- текстилни изделия от акрил, дралон, кадифе или лен. Те могат да се повредят.
- незакалени стъклени повърхности. Те могат да се пръснат поради шоково нагорещаване.
- кожа, мебели, незапечатани, лакирани, омазнени или покрити с восък дървени подове или паркет и повърхности от мека или гланцирана пластмаса. Те могат да се повредят.

■ Пълненето на водния резервоар с течности, различни от студена вода. Добавките във водния резервоар правят уреда несигурен. Горещата или вряла вода поврежда уреда.

■ Употребата на уреда с празен воден резервоар или без капак на резервоара

■ Вкарването на предмети в отворите на уреда

■ Саморъчни ремонти

→ Опасност от нараняване и изгаряне на правото на безплатна замяна.

относно съхранението

■ Съхранявайте уреда на прохладно, сухо място, недостъпно за деца.

■ Преди съхранението се уверете, че водният резервоар е празен и чист.

относно изхвърлянето

■ След края на неговия живот изхвърлете уреда щадящо за околната среда, > „Защита на околната среда и изхвърляне“ на страница 132.

Подготовка

Запознаване с уреда

Фиг. 1: ① дръжка; ② освобождаващ бутон; ③ бутон за пара ръчна парочистачка (не се вижда); ④ регулатор на парата; ⑤ капак на резервоара; ⑥ крак за парата; ⑦ приставка за килими; ⑧ воден резервоар; ⑨ работен индикатор; ⑩ корпус на уреда; ⑪ дръжка ръчна парочистачка; ⑫ мерителна чаша (опция); ⑬ приспособление за бързо освобождаване кабел; ⑭ кабел; ⑮ освобождаващо приспособление крак за парата; ⑯ приспособление за бързо освобождаване кабел

Принадлежности (опция):

Фиг. 24: ① пластмасова четка; ② метална четка; ③ четка за fugи; ④ приставка за освежаване на текстил; ⑤ приставка за стъкла; ⑥ Jet-накрайник; ⑦ удължаващ маркуч

Разпаковане и монтиране

① Проверете пълнотата на разопакованото съдържание. Ако забележите щета от транспортирането или ако нещо липсва, незабавно се свържете с Вашия търговец. ② Поставете корпуса на уреда върху крака за парата (фиг. 2). ③ Вкарайте дръжката в корпуса на уреда. Дръжте здраво корпуса на уреда, когато монтирате или махате дръжката (фиг. 3). ④ Поставете парочистачката в изправено положение, като натиснете корпуса на уреда напред, докато се фиксира (фиг. 4).

Напълване на водния резервоар



ПРЕДУПРЕЖДЕНИЕ!

Гореща повърхност! Напълнете водния резервоар, едва след като уредът се е охладил.

① Ако водният резервоар трябва да бъде напълнен по време на почистването, изключете парочистачката и я оставете да се охлади. ② Натиснете освобождаващия бутон и махнете дръжката от корпуса на уреда (фиг. 5). ③ Натиснете освобождаващия бутон крак за парата и махнете крака за парата от корпуса на уреда (фиг. 6). ④ Поставете корпуса на уреда върху равна основа. ⑤ Завъртете капака на резервоара обратно на часовниковата стрелка и го свалете (фиг. 7). ⑥ Използвайте мерителната чаша, за да напълните водния резервоар с 330 ml (2 x 165 ml) вода (фиг. 8). ⑦ Поставете отново капака на резервоара върху отвора на резервоара и го затегнете в посока на часовниковата стрелка.

Включване на уреда в тока

① Уверете се, че парочистачката е изключена. ② Развийте кабела изцяло от приспособлението за бързо освобождаване (фиг. 1/13 и 16). ③ Включете щепсела в контакт.

Почистване с пара



ПРЕДУПРЕЖДЕНИЕ!

При почистване върху стълби бъдете особено внимателни.



ВНИМАНИЕ!

Преди почистването с пара почистете Вашите килими основно с прахосмукачка и се уверете, че Вашият твърд под е чист и по него няма частици замърсявания.

УКАЗАНИЕ:

Щом прегрее, парочистачката спира: Изключете я и я оставете да се охлади най-малко 2 до 4 часа.

Почистване на твърди подове



ВНИМАНИЕ!

Никога не използвайте парочистачката без поставен калъф от микрофибър на крака за парата.

① Поставете калъфа от микрофибър с бялата страна нагоре върху пода. Поставете крака за парата върху калъфа от микрофибър и се уверете, че той покрива целия крак за парата (фиг. 14). ② Включете щепсела в контакт. ③ Поставете парочистачката в положение 'ON' (фиг. 16). → Работният индикатор свети червено. Парочистачката започва да се нагрява и след около 30 s е готова за работа. ④ Завъртете регулатора на парата в желаното положение (фиг. 16). → Струята пара се активира автоматично. ⑤ Поставете крак върху крака за парата и дръпнете дръжката назад (фиг. 17). ⑥ Бавно движете парочистачката напред и назад по пода. ⑦ Поставете регулатора на парата в положение 'OFF'. → Парочистачката се охлажда, работният индикатор изгасва. ⑧ Издърпайте щепсела от контакта. ⑨ Щом парочистачката се е охлади, натиснете с крак надолу един от ъглите на калъфа от микрофибър и вдигнете парочистачката, за да освободите калъфа. ⑩ Оставете калъфа от микрофибър да изсъхне на въздух или го изперете.

Освежаване на килими



ВНИМАНИЕ!

Никога не използвайте парочистачката без поставен калъф от микрофибър на крака за парата. Използвайте приставката за килими само за освежаване на килими.

Виж > „Почистване на твърди подове“ на страница 136. Използвайте допълнително приставката за килими.

1 Преместете крака за пара с калъфа от микрофибър напред в приставката за килими. След това натиснете задната част на крака за парата в скобата (фиг. 15). 2 Щом парочистачката се охлади, натиснете скобата с крак надолу и вдигнете парочистачката, за да махнете приставката за килими.

Използване на уреда като ръчна парочистачка



ВНИМАНИЕ!

Никога не използвайте приставката за стъкла върху студени стъклени повърхности и прозорци, те могат да се повредят.

1 Монтирайте желаната принадлежност, > „Монтиране на четки“ на страница 137. 2 Включете щепсела в контакт. 3 Поставете парочистачката в положение 'ON' (фиг. 16). → Работният индикатор свети червено. Парочистачката започва да се нагрява и след около 30 s е готова за работа. 4 Завъртете регулатора на парата в желаното положение (фиг. 16). 5 Натиснете за кратко бутона за парата ръчна парочистачка, за да образувате пара (фиг. 18). 6 Поставете регулатора на парата в положение 'OFF': → Парочистачката се охлажда, работният индикатор изгасва. 7 Издърпайте щепсела от контакта. 8 Щом парочистачката се охлади, махнете принадлежността.

Монтиране на принадлежности

Монтиране на четки

1 Натиснете четката и Jet-накрайника едно към друго, докато чуете щракване (фиг. 10). 2 Натиснете Jet-накрайника в корпуса на уреда, докато чуете щракване (фиг. 11).

Монтиране на приставка за освежаване на текстил

1 Поставете калъфа за текстил върху приставката за текстил (фиг. 12). 2 Вкарайте приставката за текстил в корпуса на уреда. Тя няма да се фиксира. Дръпнете я, за да се уверите, че стои стабилно (фиг. 12).

Монтиране на приставка за стъкла

1 Поставете калъфа за текстил върху приставката за текстил (фиг. 12). 2 Закачете приставката за стъкла във вдлъбнатината на приставката за освежаване на текстил. Натиснете двете една към друга (фиг. 13). 3 Вкарайте приставката за текстил в корпуса на уреда. Тя няма да се фиксира. Дръпнете я, за да се уверите, че стои стабилно (фиг. 13).

Съхраняване на уреда



ВНИМАНИЕ!

Никога не съхранявайте парочистачката с поставен калъф от микрофибър. Съхранявайте я върху устойчива на влага основа.

1 Поставете парочистачката в изправено положение, като натиснете корпуса на уреда напред, докато се фиксира (фиг. 4). 2 Издърпайте щепсела от контакта и навийте кабела на приспособленията за бързо освобождаване (фиг. 22).

Техническа поддръжка на уреда

Изправяне на водния резервоар



ПРЕДУПРЕЖДЕНИЕ!

Гореща повърхност! Изпразнете водния резервоар, само след като парочистачката се е охладила.

- 1 Изключете парочистачката и издърпайте щепсела от контакта. Оставете парочистачката да се охлади.
- 2 Натиснете освобождаващия бутон и махнете дръжката от корпуса на уреда (фиг. 5).
- 3 Натиснете освобождаващото приспособление крак за парата и махнете крака за парата от корпуса на уреда (фиг. 6).
- 4 Поставете корпуса на уреда върху равна основа.
- 5 Завъртете капака на резервоара обратно на часовниковата стрелка и го свалете (фиг. 7).
- 6 Излейте останалата излишна вода в мивката (фиг. 9).
- 7 Поставете отново капака на резервоара върху резервоара и го затегнете в посока на часовниковата стрелка.

Пране на калъфа от микрофибър и калъфа за текстил



ВНИМАНИЕ!

За пране на калъфа от микрофибър или калъфа за текстил не използвайте избелващи препарати или омекоцитители.

- 1 Перете калъфа от микрофибър в пералня (макс. 40 °C) или перете калъфа за текстил на ръка (фиг. 19).
- 2 Оставете изпрания калъф най-малко 24 часа да изсъхне напълно.

Отстраняване на запушвания



ВНИМАНИЕ!

За отстраняване на запушвания не използвайте остри предмети.

- 1 Махнете крака за парата от корпуса на уреда (фиг. 6).
- 2 Махнете дръжката от корпуса на уреда (фиг. 5).
- 3 Вкарайте малък, тънък предмет (например изправен канцеларски кламер), в накрайника, за да отстраните запушването (фиг. 20).
- 4 Махнете калъфа от микрофибър от крака за парата и вкарайте малък, тънък предмет (например изправен канцеларски кламер) в отворите за парата, за да отстраните запушванията (фиг. 21).

Принадлежности

- 1 приставка за килими – 03250006 (фиг. 23/A)
- 1 Jet-накрайник – 0325007 (фиг. 23/B)
- 1 калъф от микрофибър – 0325001 (фиг. 23/C)
- 1 четка за фуги – 0325008 (фиг. 23/D)
- 1 пластмасова четка – 0325009 (фиг. 23/E)

Отстраняване на проблеми



ПРЕДУПРЕЖДЕНИЕ!

Преди да тръгнете да търсите проблема, изключете уреда. Никога не използвайте дефектен уред.

Преди да се свържете с нашия сервиз за Dirt Devil или да изпратите уреда на сервиза за Dirt Devil, ще намерите много допълнителни указания в сервизната секция на нашата интернет страница за решаване и отстраняване на проблеми.

www.dirtdevil.de/service

Najljepša hvala!

Drago nam je što ste se odlučili za proizvod tvrtke Dirt Devil. Želimo Vam puno zadovoljstva u radu s uređajem i zahvaljujemo Vam na kupnji!

Daljnje informacije o Vašem proizvodu naći ćete u ovim Uputama za rukovanje i na našoj web stranici www.dirtdevil.de. Servisnu službu tvrtke Dirt Devil možete kontaktirati preko detalja za kontakt navedenih na stranici 2.

Tehnički podaci

Vrsta uređaja	Parni čistač
Naziv modela, model	M325
Napon	220 – 240 V ~, 50 Hz
Snaga	1300 W
Volumen spremnika za vodu	0,33 l
Težina	2,1 kg
Duljina električnog kabela	5 m

Zaštita okoliša i zbrinjavanje



Ne zbrinjavajte uređaj preko kućanskog otpada. Informacije o propisnom zbrinjavanju možete dobiti od svoje lokalne uprave ili specijalizirane trgovine.

Jamstvo

Ako ste uređaj nabavili kao potrošač unutar Europske unije, minimalnim standardom jamstva smatra se odgovarajuće implementirana Direktiva EU 2011/83/EU u nacionalnom pravu. U zemljama koje nisu članice Europske unije važe minimalni zahtjevi jamstva koji vrijede u dotičnoj zemlji.



IPX4

Stupanj zaštite I, IPX4 (zaštićeno od prskanja vodom)



UPOZORENJE – Vruća para! Opasnost od ofurotina.



Pridržano pravo na tehničke i konstrukcijske izmjene u okviru stalnih poboljšanja proizvoda.

© Royal Appliance International GmbH

SIGURNOSNE UPUTE

0 Uputama za rukovanje

Prije rada s uređajem u potpunosti pročitajte ove Upute za uporabu. Dobro pohranite ove upute za uporabu. Ako uređaj prosljeđujete trećim osobama, uz njega predajte i ove Upute za rukovanje. Nepoštivanje ovih Uputa za rukovanje može dovesti do teških ozljeda ili šteta na uređaju. Ne preuzimamo odgovornost za štete nastale uslijed nepoštivanja ovih Uputa za rukovanje. Važne upute izvan ovog poglavlja označene su na sljedeći način:



UPOZORENJE!

Upozorava na opasnosti za Vaše zdravlje i ukazuje na moguće rizike od ozljeđivanja.



POZOR!

Ukazuje na moguće rizike za uređaj i druge predmete.

UPUTA

Ističe savjete i informacije.

Ove Upute za rukovanje u svakom trenutku možete i preuzeti s naše web stranice:

www.dirtdevil.de

0 određenim grupama osoba

■ Ovaj uređaj mogu koristiti djeca od 8 godina starosti nadalje kao i osobe smanjenih fizičkih, senzoričkih ili mentalnih sposobnosti ili osobe bez iskustva i/ili znanja ako su pritom pod nadzorom ili ako su upućene u sigurno rukovanje uređajem te ako su razumjele opasnosti koje iz toga proizlaze.

■ Ambalažni materijali i sitni dijelovi ne smiju se koristiti za igranje. Postoji opasnost od gušenja.

■ Djeca ne smiju obavljati čišćenje i korisničko održavanje bez nadzora. Djeca se ne smiju igrati s uređajem.

■ Djecu mlađu od 8 godina potrebno je držati podalje od uređaja i električnog kabela sve dok je uređaj uključen, spojen na utičnicu ili dok se hladi.

■ Kod primjene ovog uređaja osobe s osjetljivim poremećajima, osobito sa smanjenom osjetljivošću na temperaturne razlike, moraju biti vrlo oprezne.

0 vrućoj vodi



UPOZORENJE!

Vruća para i vruće površine! Opasnost od ofurotina.

■ Mlaz pare nikad ne usmjeravajte prema osobama, životinjama ili biljkama. Mlaz pare uvijek usmjeravajte samo prema podlozi koju valja čistiti. Čak i tada obratite pozornost na to da dijelovi tijela nikada dospiju pod mlaz pare.

■ Mlaz pare nemojte usmjeravati na električne uređaje, utičnice, kablove itd. Postoji opasnost od električnog udara.

■ Para se radi čišćenja u uređaju drži pod tlakom. Čak i nakon isključivanja uređaja vruća para stoji na raspolaganju još oko 30 minuta. Odmah nakon isključivanja ispustite suvišnu paru tako što ćete pritisnuti tipku za paru ručnog uređaja za čišćenje parom (slika 1/3).

■ Ne koristite uređaj za čišćenje tlačnih spremnika, spremnika napunjenih tekućinom ili spremnika nepoznatog sadržaja. Postoji opasnost od pucanja i eksplozije.

■ Prije doticanja pustite vrući uređaj i dijelove pribora da se prvo ohlade. Uređaj nosite samo za ručku.

■ Vodite računa o tome da ne koristite uređaj dulje vrijeme na jednom mjestu ili s vlažnim ili mokrim jastučićem od mikrovlakana. Podloga se u protivnom može oštetiti. Tijekom i nakon rada čišćenja pobrinite se za dobro provjetravanje.

■ Ako niste sigurni je li Vaša podna obloga prikladna za čišćenje parom, raspitajte se kod proizvođača i dajte potvrditi kompatibilnost. Podloga se u protivnom može oštetiti. Ispitajte uređaj na nekom skrivenom mjestu.

O električnom napajanju

Uređaj radi na električnu struju. Pritom načelno postoji opasnost od strujnog udara.

Stoga obratite pozornost na sljedeće:

■ Nikad ne usmjeravajte mlaz pare na uređaje koji sadrže elektroničke komponente, kao što je unutrašnjost pećnice. Držite mlaz pare podalje od utičnica i električnog kabela. Utičnice i električni kabel ne smiju doći u dodir s vrućinom ili parom. Električni se kabel u protivnom može oštetiti, što može prouzročiti strujni udar.

■ Uređaj nikada ne uranjajte u vodu ili druge tekućine.

■ Spremnik za vodu puniti isključivo po završetku postupka čišćenja uz izvučeni utikač.

Oprezno napunite spremnik za vodu uz pomoć mjerice. Vodite računa o tome da drugi dijelovi uređaja ostanu suhi.

■ Nakon uporabe i prije korisničkog održavanja izvucite utikač iz utičnice.

■ Nikad ne transportirajte uređaj držeći ga za električni kabel. Prije uporabe u potpunosti odmotajte kabel.

■ Prilikom izvlačenja električnog kabela iz utičnice uvijek povlačite izravno za utikač. Nikada ne povlačite za električni kabel.

■ Vodite računa o tome da se električni kabel ne presavije, ne prignječi, ne pregazi, ne dođe u dodir s izvorima topline ili da ne postane prepreka o koju se možete spotaknuti.

■ Prije uporabe provjerite postoje li na električnom kabelu eventualna oštećenja. Ne koristite uređaj s neispravnim kabelom ili utikačem.

■ Ako Vam je potreban produžni kabel, koristite jednostruke produžne kabele (ne s višestrukim utičnicama) s oznakom ispitane sigurnosti koji su zaštićeni od prskanja vode i predviđeni za ulaznu snagu uređaja.

■ Prije čišćenja ili održavanja uređaja uvjerite se u to da je uređaj isključen, a njegov utikač izvađen iz utičnice.

■ Ne ostavljajte uređaj bez nadzora sve dok se utikač nalazi u utičnici.

U slučaju neispravnog uređaja

Kako bi se izbjegle opasnosti u slučaju oštećenja uređaja ili električnog kabela, zamjenu mora izvršiti proizvođač, njegova servisna služba ili slično kvalificirana osoba.

■ Ne koristite uređaj ako je pao, ako je oštećen ili propušta, ako je bio uronjen u vodu ili ostavljen na otvorenome.

■ Neispravan uređaj predajte na popravak ovlaštenoj specijaliziranoj tvrtki ili servisnoj službi tvrtke Dirt Devil, > „International Services“ na stranici 2.

O propisnoj uporabi

Uređaj se smije primjenjivati samo u kućanstvu. Nije namijenjen za profesionalnu uporabu. Uređaj koristite isključivo u kućanstvu za čišćenje normalno zaprljanih površina otpornih na visoke temperature, tlak i vlagu vruće pare.

Uz opreznu i uvježbanu primjenu uređaj se može primjenjivati i za osvježavanje tepiha, zavjesa, odjeće itd. Svaka daljnja uporaba smatra se protivnom namjeni i zabranjena je.

Osobito je zabranjeno sljedeće:

- Uporaba:
 - u blizini eksplozivnih ili lakozapaljivih tvari ili tlačnih spremnika
 - Opasnost od požara, eksplozije ili pucanja!
 - kao ovlaživača ili grijača prostora
 - neoriginalnog pribora
 - Smanjenje sigurnosti uređaja!
 - na otvorenome
 - Opasnost od uništenja uslijed kiše i prljavštine!
- Čišćenje parom:
 - osoba, životinja ili biljaka kao i odjevnih predmeta koje osobe još nose na sebi
 - površina koje sadrže tvari koje ugrožavaju zdravlje; vruća para može osloboditi te tvari
 - tkanina od akrila, dralona, samta ili lana; one se mogu oštetiti
 - površina od nekaljenog stakla; uslijed toplinskog šoka one se mogu rasprsnuti
 - kože, namještaja, netretiranih, lakiranih, uljenih ili voskanih drvenih ili parketnih podova kao i površina od mekane ili sjajne plastike; one se mogu oštetiti

- Punjenje spremnika za vodu nekim drugim tekućinama osim hladnom vodom. Dodaci u spremniku za vodu čine uređaj nesigurnim. Vruća ili kipuća voda oštećuje uređaj.

- Korištenje uređaja s praznim spremnikom za vodu ili bez poklopca spremnika.

- Umetanje predmeta u otvore uređaja.

- Popravci poduzeti na svoju ruku
 - Opasnost od ozljeda i gubitak prava na besplatnu zamjenu.

O odlaganju

- Odložite uređaj na hladnom i suhom mjestu izvan dohvata djece.

- Prije odlaganja uvjerite se u to da je spremnik za vodu prazan i čist.

O zbrinjavanju

- Po isteku njegovog životnog vijeka uređaj zbrinite na ekološki prihvatljiv način, > „Zaštita okoliša i zbrinjavanje“ na stranici 139.

Pripreme

Upoznavanje uređaja

Slika 1: ① ručka; ② tipka za deblokiranje; ③ tipka za paru ručnog uređaja za čišćenje parom (nije vidljiva); ④ regulator za paru; ⑤ poklopac spremnika; ⑥ parna stopa; ⑦ klizač za tepihe; ⑧ spremnik za vodu; ⑨ indikator rada; ⑩ tijelo uređaja; ⑪ ručka ručnog uređaja za čišćenje parom; ⑫ mjerica (opcionally); ⑬ mehanizam za brzo oslobađanje kabela; ⑭ kabel; ⑮ deblokiranje parne stope; ⑯ mehanizam za brzo oslobađanje kabela

Pribor (opcionally):

Slika 24: ① plastična četka; ② metalna četka; ③ četka za fuge; ④ nastavak za osvježavanje tekstila; ⑤ brisač stakla; ⑥ sapnica za mlaz pare; ⑦ produžno crijevo

Raspakiranje i montaža

① Provjerite potpunost raspakiranog sadržaja. Ako uočite neku štetu nastalu tijekom transporta, odmah se obratite svome trgovcu. ② Utaknite tijelo uređaja na parnu stopu (slika 2). ③ Utaknite ručku u tijelo uređaja. Prilikom montaže ili uklanjanja ručke čvrsto držite tijelo uređaja (slika 3). ④ Dovedite parni čistač u uspravni položaj pritiskanjem tijela uređaja prema naprijed sve dok se ne aretira (slika 4).

Punjenje spremnika vodom

UPOZORENJE!

Vruća površina! Spremnik za vodu punite tek nakon što se uređaj ohladi.

① Ako je tijekom postupka čišćenja potrebno napuniti spremnik za vodu, isključite parni čistač i pustite ga da se ohladi. ② Pritisnite tipku za deblokiranje i uklonite ručku s tijela uređaja (slika 5). ③ Pritisnite tipku za deblokiranje parne stope i uklonite parnu stopu s tijela uređaja (slika 6). ④ Položite tijelo uređaja na neku ravnu površinu. ⑤ Zakrenite poklopac spremnika suprotno od smjera kazaljke na satu i skinite ga (slika 7). ⑥ Za punjenje spremnika za vodu sa 330 ml (2 x 165 ml) vode koristite mjericu (slika 8). ⑦ Ponovno postavite poklopac spremnika na otvor spremnika i pritegnite ga zakretanjem u smjeru kazaljke na satu.

Priključivanje uređaja na električnu struju

① Osigurajte da je parni čistač isključen. ② U potpunosti odmotajte kabel s mehanizama za brzo oslobađanje (slika 1/13 i 16). ③ Utaknite utikač u utičnicu.

Čišćenje parom

UPOZORENJE!

Osobito budite oprezni prilikom čišćenja stepenica.

POZOR!

Temeljito usisajte tepihe prije čišćenja parom i osigurajte da su tvrdi podovi čisti i da na njima nema čestica prljavštine.

UPUTA:

Ako se parni čitač pregrije, on se isključuje: isključite ga i pustite ga najmanje 2 do 4 sata da se ohladi.

Čišćenje tvrdih podova

POZOR!

Nikad ne koristite parni čistač bez jastučića od mikrovlakana postavljenog na parnu stopu.

① Položite jastučić od mikrovlakana na pod s bijelom stranom okrenutom prema gore. Postavite parnu stopu na jastučić od mikrovlakana i uvjerite se da on prekriva čitavu parnu stopu (slika 14). ② Utaknite utikač u utičnicu. ③ Dovedite regulator za paru u položaj „ON“ (uključeno) (slika 16). → Indikator rada svijetli crveno. Parni čistač počinje se zagrijavati i nakon oko 30 s spreman je za primjenu. ④ Zakrenite regulator za paru u željeni položaj (slika 16). → Automatski se aktivira mlaz pare. ⑤ Stanite nogom na parnu stopu i povucite ručku prema gore (slika 17). ⑥ Lagano pomičite parni čistač naprijed-nazad preko poda. ⑦ Dovedite regulator za paru u položaj „OFF“ (isključeno). → Parni čistač se hladi i indikator rada se isključuje. ⑧ Izvucite utikač iz utičnice. ⑨ Kad se parni čistač ohladi, nogom pritisnite jedan ugao jastučića od mikrovlakana prema dolje i podignite parni čistač kako biste oslobodili jastučić od mikrovlakana. ⑩ Pustite jastučić od mikrovlakana da se osuši na zraku ili ga operite.

Osvježavanje tepiha

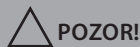

POZORI!

Nikad ne koristite parni čistač bez jastučića od mikrovlakana postavljenog na parnu stopu. Klizač za tepihe koristite samo za osvježavanje tepiha.

Pogledajte > „Čišćenje tvrdih podova“ na stranici 143. Dodatno koristite klizač za tepihe.

➊ Gurnite parnu stopu s jastučićem od mikrovlakana prema naprijed u klizač za tepihe. Pritisnite zatim stražnji dio parne stope u sponu (slika 15). ➋ Kad se parni čistač ohladi, nogom pritisnite sponu prema dolje i podignite parni čistač kako biste uklonili klizač za tepihe.

Uporaba uređaja kao ručnog uređaja za čišćenje parom

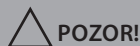

POZORI!

Nikad ne koristite brisač stakla na hladnim staklenim površinama i prozorima jer se mogu oštetiti.

➊ Montirajte željeni dio pribora, > „Montaža četaka“ na stranici 144. ➋ Utaknite utikač u utičnicu. ➌ Dovedite regulator za paru u položaj „ON“ (uključeno) (slika 16). → Indikator rada svijetli crveno. Parni čistač počinje se zagrijavati i nakon oko 30 s spreman je za primjenu. ➍ Zakrenite regulator za paru u željeni položaj (slika 16). ➎ Nakratko pritisnite tipku za paru ručnog uređaja za čišćenje parom kako biste generirali paru (slika 18). ➏ Dovedite regulator za paru u položaj „OFF“ (isključeno). → Parni čistač se hladi i indikator rada se isključuje. ➐ Izvucite utikač iz utičnice. ➑ Kad se parni čistač ohladi, uklonite pribor.

Montaža pribora

Montaža četaka

➊ Pritiskanjem čvrsto međusobno spojite četku i sapnicu za mlaz pare tako da se čujno aretiraju (slika 10). ➋ Pritisnite sapnicu za mlaz pare u tijelo uređaja tako da se čujno aretira (slika 11).

Montaža nastavka za osvježavanje tekstila

➊ Navucite jastučić za tekstil preko nastavka za tekstil (slika 12). ➋ Utaknite nastavak za tekstil u tijelo uređaja. On se ne aretira. Povucite ga malo kako biste se uvjerali da je dobro učvršćen (slika 12).

Montaža brisača stakla

➊ Navucite jastučić za tekstil preko nastavka za tekstil (slika 12). ➋ Zakačite brisač stakla u udubljenje nastavka za osvježavanje tekstila. Međusobno ih stisnite (slika 13). ➌ Utaknite nastavak za tekstil u tijelo uređaja. On se ne aretira. Povucite ga malo kako biste se uvjerali da je dobro učvršćen (slika 13).

Odlaganje uređaja



POZORI!

Parni čistač nikad nemojte čuvati s postavljenim jastučićem od mikrovlakana. Čuvajte ga na podlozi otpornoj na vlagu.

➊ Dovedite parni čistač u uspravni položaj pritiskanjem tijela uređaja prema naprijed sve dok se ne aretira (slika 4). ➋ Izvucite utikač iz utičnice i namotajte kabel preko mehanizama za brzo oslobađanje (slika 22).

Održavanje uređaja

Praznjenje spremnika za vodu



UPOZORENJE!

Vruća površina! Spremnik za vodu praznite samo kad se parni čistač ohladi.

- ❶ Isključite parni čistač i izvucite utikač iz utičnice. Pustite parni čistač da se ohladi.
- ❷ Pritisnite tipku za deblokiranje i uklonite ručku s tijela uređaja (slika 5).
- ❸ Pritisnite tipku za deblokiranje parne stope i uklonite parnu stopu s tijela uređaja (slika 6).
- ❹ Položite tijelo uređaja na neku ravnu površinu.
- ❺ Odvrnite poklopac spremnika suprotno od smjera kazaljke na satu i skinite ga (slika 7).
- ❻ Izlijte preostalu vodu u umivaonik (slika 9).
- ❼ Ponovno postavite poklopac spremnika na spremnik i pritegnite ga zakretanjem u smjeru kazaljke na satu.

Pranje jastučića od mikrovlakana i jastučića za tekstil



POZOR!

Pri pranju jastučića od mikrovlakana ili jastučića za tekstil ne koristite izbjeljivače niti omekšivače.

- ❶ Jastučić od mikrovlakana perite u stroju za pranje rublja (maks. 40 °C), a jastučić za tekstil perite ručno (slika 19).
- ❷ Pustite oprani jastučić da se suši najmanje 24 sata dok ne bude potpuno suh.

Uklanjanje začepljenja



POZOR!

Za uklanjanje začepljenja ne koristite oštre predmete.

- ❶ Uklonite parnu stopu s tijela uređaja (slika 6).
- ❷ Uklonite ručku s tijela uređaja (slika 5).
- ❸ Utaknite u sapnicu mali tanki predmet (npr. izravnanu spjaljicu) kako biste uklonili začepljenje (slika 20).
- ❹ Uklonite jastučić od mikrovlakana s parne stope i utaknite u rupe za paru mali tanki predmet (npr. izravnanu spjaljicu) kako biste uklonili začepljenja (slika 21).

Pribor

- 1 klizač za tepihe – 03250006 (slika 23/A)
- 1 sapnica za mlaz pare – 0325007 (slika 23/B)
- 1 jastučić od mikrovlakana – 0325001 (slika 23/C)
- 1 četka za fuge – 0325008 (slika 23/D)
- 1 plastična četka – 0325009 (slika 23/E)

Uklanjanje problema



UPOZORENJE!

Prije nego što započnete tražiti uzrok nekog problema, isključite uređaj. Nikada nemojte upotrebljavati neispravan uređaj.

Prije nego što se obratite servisnoj službi tvrtke Dirt Devil ili joj pošaljete uređaj, prethodno pogledajte brojne korisne upute za rješavanje i uklanjanje problema pod rubrikom „Servis“ na našoj web stranici. www.dirtdevil.de/service

Labai ačiū!

Džiaugiamės, kad nusprendėte įsigyti „Dirt Devil“ gaminį. Linkime malonaus prietaiso naudojimo ir dėkojame už pirkinį!

Daugiau informacijos apie gaminį rasite šioje naudojimo instrukcijoje ir mūsų interneto svetainėje adresu www.dirtdevil.de. Mūsų „Dirt Devil“ klientų aptarnavimo kontaktus rasite prie 2 psl. pateiktų kontaktų.

Techniniai duomenys

Prietaiso rūšis	Garintuvas
Modelio pavadinimas, modelis	M325
Elektros įtampa	220 – 240 V ~, 50 Hz
Galia	1300 W
Vandens bako talpa	0,33 l
Svoris	2,1 kg
Elektros kabelio ilgis	5 m

Aplinkos apsauga ir utilizavimas



Nemeskite prietaiso į buitines atliekas. Informacijos apie tinkamą utilizavimą Jums suteiks vietos tarnyba arba įgaliotasis platintojas.

Atsakomybė už trūkumus

Jei prietaisą kaip naudotojas įsigijote Europos Sąjungoje, tuomet kaip minimalūs garantijos suteikimo standartai galioja atitinkamas ES direktyvos 2011/83/ES pritaikymas nacionalinėje teisėje. Ne ES šalyse galioja atitinkamoje šalyje taikomi minimalūs garantijos suteikimo reikalavimai.



Apsaugos klasė I, IPX4 (apsauga nuo vandens pūslų)



ĮSPĖJIMAS – karšti garai! Pavojus nusideginti.



Atsižvelgiant į nuolatinį produktų tobulinimą, pasiliegame teisę atlikti techninius ir konstrukcijos pakeitimus.

© „Royal Appliance International GmbH“

SAUGUMO NURODYMAI

Naudojimo instrukcija

Prieš pradėdami naudoti prietaisą, kruopščiai perskaitykite šią naudojimo instrukciją. Saugokite šią naudojimo instrukciją. Perduodami prietaisą tretiesiems asmenims, perduokite ir šią naudojimo instrukciją. Neatsižvelgus į šią naudojimą instrukciją, galimi sunkūs sužalojimai arba prietaiso gedimai. Neatsakome už gedimus, kilusius dėl to, jei nebuvo atsižvelgta į šią instrukciją. Svarbūs nurodymai, kurie yra ne šiame skyriuje, pažymėti, kaip nurodyta toliau:



ĮSPĖJIMAS!

Įspėja apie pavojus jūsų sveikatai ir parodo galimas susižalojimo rizikas.



DĖMESIO!

Nurodo galimus pavojus prietaisui ir kitiems daiktams.

NURODYMAS

Pabrėžia patarimus ir informaciją.

Šią naudojimo instrukciją galite atsisiųsti ir iš mūsų interneto svetainės:

www.dirtdevil.de

Tam tikroms asmenų grupėms

- Vaikai nuo 8 metų, asmenys, kuriems būdingi sumažėję fiziniai, jutimo arba protiniai gebėjimai, ir patirties ir (arba) žinių neturintys asmenys gali naudotis prietaisu prižiūrimi kitų arba apmokyti saugiai juo naudotis ir suprantantys dėl to kylančius pavojus.
- Negalima žaisti su pakuotės medžiagomis ir mažomis dalimis. Kyla pavojus uždusti.

- Vaikams be priežiūros draudžiama valyti ir prižiūrėti prietaisą. Draudžiama vaikams žaisti su prietaisu.
- Jaunesni nei 8 metų vaikai turėtų laikytis atokiau nuo prietaiso ir elektros kabelio, jei jis įjungtas į kištukinį lizdą arba dar neatvėsusęs.
- Asmenys, turintys jutimo sutrikimų, ypač jei sumažėjęs jautrumas temperatūros skirtumams, naudodamiesi prietaisu turi būti ypatingai atsargūs.

Apie karštus garus



ĮSPĖJIMAS!

Karšti garai ir karšti paviršiai! Pavojus nusideginti.

- Niekuomet nenukreipkite garų srovės į asmenis, gyvūnus arba augalus. Garų srovę nukreipkite tik į valomą paviršių. Patys atkreipkite dėmesį, kad garų srautas nepatektų ant jokių kūno vietų.
- Nenukreipkite garų srovės į elektros prietaisus, kištukinius lizdus, kabelius ir pan. Elektros smūgio pavojus.
- Valymui prietaise paruošti suslėgti garai. Net ir išjungus prietaisą, dar apie 30 min. galima naudotis karštais garais. Po išjungimo likusius garus išleiskite paspausdami rankinio garinio valytuvo garų mygtuką (1/3 pav.).
- Nenaudokite prietaiso valyti slėginiams indams ar talpoms, pripildytoms skysčio arba kurių turinys Jums nežinomas. Egzistuoja spro-gimo pavojus.
- Prieš liesdami, leiskite prietaisui ir jo priedams atvėsti. Neškite prietaisą tik už rankenos.

■ Atkreipkite dėmesį, kad prietaiso nereikėtų naudoti per ilgai vienoje vietoje arba jei sudrėko ar sušlapo mikropluošto šluostė. Kitu atveju galima pažeisti paviršių. Atlikdami ir baigę valymo darbus pasirūpinkite geru vėdinimu.

■ Jei nesate tikri, ar Jūsų grindų dangą galima valyti garais, pirmiausiai pasiteiraukite gamintojo ir gaukite jo patvirtinimą. Kitu atveju galima pažeisti paviršių. Išbandykite prietaisą nematomoje vietoje.

Elektros srovės tiekimas

Prietaisas maitinamas elektros srove. Kyla pavojus patirti elektros smūgį.

Todėl atsižvelkite į toliau pateiktus punktus.

■ Garų srovės niekada nenukreipkite į prietaisus, turinčius elektronikos komponentų, pvz., orkaitės vidų. Saugokite nuo garų srovės kištukinius lizdus ir elektros kabelius. Kištukiniai lizdai ir elektros kabeliai negali būti veikiami temperatūros arba garų. Kitu atveju gali būti pažeistas elektros kabelis, o tai gali sukelti elektros smūgį.

■ Prietaiso niekada nenardinkite į vandenį ar kitus skysčius.

■ Vandens talpą pripildykite tik baigę valymo procesą ir tik ištraukę kištuką. Vandens talpą atsargiai pripildykite naudodami matavimo indą. Saugokite, kad nesušlaptų kitos prietaiso dalys.

■ Po naudojimo ir prieš atlikdami priežiūros darbus ištraukite kištuką iš kištukinio lizdo.

■ Niekada netraukite prietaiso už elektros kabelio. Prieš naudodami išvyniokite visą elektros kabelį.

■ Jei norite ištraukti elektros kabelį iš kištukinio lizdo, visada traukite už kištuko. Niekada netraukite už elektros kabelio.

■ Saugokite, kad elektros kabelis neužliktų, neįstrigtų, jo nepervažiutumėte, nesiliestų prie šilumos šaltinių arba už jo neužkliūtumėte.

■ Prieš naudodami patikrinkite, ar elektros kabelis nepažeistas. Nenaudokite prietaiso, jei pažeistas jo kabelis ar kištukas.

■ Jei Jums reikalingas ilgintuvas, naudokite tik patikrintą, nuo vandens pusrų apsaugotą, paprastą (ne kelių lizdų) ilgintuvą, tinkantį naudoti pagal prietaiso suvartojamą energiją.

■ Prieš valydami prietaisą ar atlikdami techninės priežiūros darbus įsitinkite, kad prietaisas išjungtas ir ištrauktas jo kištukas.

■ Nepalikite prietaiso be priežiūros, jei jo kištukas įkištas į kištukinį lizdą.

Veiksmai prietaisui sugedus

Jei prietaisas arba elektros kabelis pažeistas, kad būtų išvengta pavojų, jį turėtų pakeisti gamintojas, klientų aptarnavimo tarnyba ar kitas panašios kvalifikacijos asmuo.

■ Nenaudokite prietaiso, jei jis nukrito, yra pažeistas, nesandarus, buvo panardintas į vandenį arba paliktas lauke.

■ Sugedusį prietaisą atiduokite remontuoti įgaliotam techninės priežiūros centrai arba „Dirt Devil“ klientų aptarnavimo tarnybai, > „International Services“ 2 psl.

Naudojimas pagal paskirtį

Prietaisas gali būti naudojamas tik buityje. Jis nėra skirtas komerciniam naudojimui. Naudokite prietaisą valyti tik normaliai suteptiems paviršiams, kurie yra atsparūs aukštai temperatūrai, slėgiui ir karštų garų drėgmei.

Turint patirties ir atsargiai elgiantis prietaisą galima naudoti kilimams, užuolaidoms, drabužiams ir pan. atnaujinti. Bet koks kitoks naudojimas yra naudojimas ne pagal paskirtį ir yra draudžiamas.

Ypač draudžiama:

- Naudoti
 - netoliese sproglių ar degių medžiagų arba slėginių indų
 - Gaisro, sprogo ir suirimo pavojus!
 - patalpoms drėkinti arba šildyti
 - neoriginalius priedus
 - Neigiama įtaka prietaiso saugumui!
 - lauke
 - Pavojus sugadinti dėl lietaus ir purvo!
- Garais valyti
 - asmenis, gyvūnus arba augalus, taip pat dėvimus drabužius
 - paviršius, kuriuose yra sveikatai pavojingų medžiagų. Dėl karštų garų šios medžiagos gali išsiskirti.
 - tekstilės gaminių iš akrilo, dralono, aksomo arba lino. Juos galite pažeisti.
 - negrūdinto stiklo paviršių. Jie gali įtrūkti dėl šiluminio šoko.
 - odą, baldus, neapdorotas, lakuotas, alyvuotas ar vaškuotas medžio arba parketo grindis bei paviršius iš minkšto ar blizgaus plastiko. Juos galite pažeisti.

- Pripildyti vandens talpą kito skysčio nei šaltas vanduo. Vandens talpoje esančios prietaiso daro prietaisą nesaugų. Karštas arba verdantis vanduo pažeidžia prietaisą.

- Naudoti prietaisą tuščia vandens talpa arba be talpos dangtelio

- Kišti daiktus į prietaiso angas

- Savarankiškai remontuoti

- Pavojus susižeisti ir teisės į nemokamą keitimą netekimas.

Apie saugojimą

- Saugokite prietaisą vėsioje, sausoje, vaikams nepasiekiamoje vietoje.

- Prieš padėdami saugoti įsitinkite, kad vandens talpa tuščia ir švari.

Utilizavimas

- Pasibaigus prietaiso tarnavimo laikui, utilizuokite jį tausodami aplinką, > „Aplinkos apsauga ir utilizavimas“ 146 psl.

Paruošiamieji darbai

Prietaiso dalys

1 pav.: ① Rankena; ② Fiksatorius; ③ Rankinio garinio valytuvo garų mygtukas (nematomas); ④ Garų reguliatorius; ⑤ Vandens talpos dangtelis; ⑥ Garų antgalis; ⑦ Antgalis kilimams; ⑧ Vandens talpa; ⑨ Veikimo indikatorius; ⑩ Prietaiso korpusas; ⑪ Rankinio garinio valytuvo rankena; ⑫ Matavimo indas (papildomai); ⑬ Kabelio greitojo montavimo fiksatorius; ⑭ Kabelis; ⑮ Garų antgalio fiksatorius; ⑯ Kabelio greitojo montavimo fiksatorius

Priedai (papildomai):

24 pav.: ① Plastiko šepetėlis; ② Metalo šepetėlis; ③ Antgalis plyšiams; ④ Tekstilės gaminių atnaujinimo antgalis; ⑤ Antgalis langams; ⑥ Siauras antgalis; ⑦ Prailginimo žarna

Išpakavimas ir montavimas

1 Išpakavę patikrinkite, ar nieko netrūksta. Jei pastebėtumėte transportuojant padarytą žalą arba ko nors trūktų, nedelsdami kreipkitės į savo prekybininką.

2 Užmaukite prietaiso korpusą ant garų antgalio (2 pav.). **3** Įkiškite rankeną į prietaiso korpusą. Montuodami arba išimdami rankeną, tvirtai laikykite prietaiso korpusą (3 pav.). **4** Pastatykite garų valytuvą tiesiai šiek tiek spustelėdami prietaiso korpusą į priekį, kad šis užsifikuotų (4 pav.).

Vandens talpos pripildymas

ĮSPĖJIMAS!

Karštas paviršius! Vandens talpą pripildykite tik prietaisui atvėsus.

1 Jei vandens talpą tektų pripildyti valant, išjunkite garinį valytuvą ir leiskite jam atvėsti. **2** Paspauskite fiksatorių ir išimkite rankeną iš prietaiso korpuso (5 pav.). **3** Paspauskite garų antgalio fiksatorių ir nuimkite garų antgalį nuo prietaiso korpuso (6 pav.). **4** Padėkite prietaiso korpusą ant lygaus paviršiaus. **5** Sukite talpos dangtelį prieš laikrodžio rodyklę ir nuimkite jį (7 pav.). **6** Vandens talpai pripildyti naudokite matavimo indą, kad įpiltumėte 330 ml (2 x 165 ml) vandens (8 pav.). **7** Vėl uždėkite talpos dangtelį ant talpos angos ir gerai užsukite pagal laikrodžio rodyklę.

Prietaiso įjungimas į elektros tinklą

1 Įsitinkinkite, kad garinis valytuvus išjungtas. **2** Nuo kabelio greitojo montavimo fiksatorių nuvyniokite visą kabelį (1/13 ir 16 pav.). **3** Įkiškite kištuką į kištukinį lizdą.

Valymas garais

ĮSPĖJIMAS!

Būkite ypač atsargūs valydami laiptus.

DĖMESIO!

Prieš valydami garais, kruopščiai išsiurbkite savo kilimus ir įsitinkinkite, kad Jūsų grindys švarios ir ant jų nėra trupinių.

NURODYMAS:

Jei garinis valytuvus perkaista, jis išsijungia: išjunkite jį ir leiskite bent 2–4 valandas atvėsti.

Kietų grindų valymas

DĖMESIO!

Niekada nenaudokite garinio valytuvo ant garų antgalio neuždėję mikropluošto šluostės.

1 Padėkite mikropluošto šluostę ant grindų baltąja puse į viršų. Uždėkite garų antgalį ant mikropluošto šluostės ir įsitinkinkite, kad ji dengia visą garų antgalį (14 pav.). **2** Įkiškite kištuką į kištukinį lizdą. **3** Pasukite garų reguliatorių į padėtį „J“ (16 pav.). → Veikimo indikatorius šviečia raudonai. Garinis valytuvus pradeda kaisti ir maždaug po 30 s yra paruoštas naudoti. **4** Pasukite garų reguliatorių į norimą padėtį (16 pav.). → Garų srovė aktyvinama automatiškai. **5** Pastatykite koją ant garų antgalio ir patraukite rankeną atgal (17 pav.). **6** Lėtai braukite gariniu valytuvu per grindis pirmyn ir atgal. **7** Pasukite garų reguliatorių į padėtį „IŠJ“. → Garinis valytuvus vėsta, veikimo indikatorius užgęsta. **8** Ištraukite kištuką iš kištukinio lizdo. **9** Gariniam valytuvui atvėsus, koją paspauskite vieną mikropluošto šluostės kampą ir pakelkite garinį valytuvą, kad nuimtumėte šluostę. **10** Palikite mikropluošto šluostę išdžiūti arba išplaukite ją.

Kilimų atnaujinimas



DĖMESIO!

Niekada nenaudokite garinio valytuvo ant garų antgalio neuždėję mikropluošto šluostės. Antgalį kilimams naudokite tik kilimams atnaujinti.

Žr. > „Kietų grindų valymas“ 150 psl. Papildomai naudokite antgalį kilimams.

➊ Įstumkite garų antgalį su mikropluošto šluoste į antgalio kilimams priekį. Tuomet galinę garų antgalio dalį įspauskite į laikiklį (15 pav.). ➋ Gariniam valytuvui atvėsus, koja paspauskite žemyn laikiklį ir pakelkite garinį valytuvą, kad nuimtumėte antgalį kilimams.

Prietaiso naudojimas kaip rankinio garinio valytuvo



DĖMESIO!

Nenaudokite antgalio langams, jei stikliniai paviršiai arba langai šalti, galite juos pažeisti.

➊ Sumontuokite norimą priedą, > „Šepečių montavimas“ 151 psl. ➋ Įkiškite kištuką į kištukinį lizdą. ➌ Pasukite garų reguliatorių į padėtį „I“ (16 pav.) → Veikimo indikatorius šviečia raudonai. Garinis valytuvus pradeda kaisti ir maždaug po 30 s yra paruoštas naudoti. ➍ Pasukite garų reguliatorių į norimą padėtį (16 pav.). ➎ Trumpai spustelėkite rankinio garinio valytuvo garų mygtuką, kad pradėtų gamintis garai (18 pav.). ➏ Pasukite garų reguliatorių į padėtį „IŠJ.“ → Garinis valytuvus vėsta, veikimo indikatorius užgęsta. ➐ Ištraukite kištuką iš kištukinio lizdo. ➑ Kai garinis valytuvus atvės, nuimkite priedus.

Priedų montavimas

Šepečių montavimas

➊ Suspauskite šepečį ir siaurą antgalį, kad pasigirstų fiksavimo garsas (10 pav.). ➋ Įspauskite siaurą antgalį į prietaiso korpusą, kad pasigirstų fiksavimo garsas (11 pav.).

Tekstilės gaminių atnaujinimo antgalio montavimas

➊ Užvilkite tekstilės šluostę ant tekstilės gaminių antgalio (12 pav.). ➋ Įspauskite tekstilės gaminių atnaujinimo antgalį į prietaiso korpusą. Jis neužsifiksuos. Patraukite už jo, kad įsitikintumėte, jog jis tvirtai laikosi (12 pav.).

Antgalio langams montavimas

➊ Užvilkite tekstilės šluostę ant tekstilės gaminių antgalio (12 pav.). ➋ Įstumkite antgalį langams į tekstilės gaminių atnaujinimo antgalio ertmę. Suspauskite juos abu (13 pav.). ➌ Įspauskite tekstilės gaminių atnaujinimo antgalį į prietaiso korpusą. Jis neužsifiksuos. Patraukite už jo, kad įsitikintumėte, jog jis tvirtai laikosi (13 pav.).

Prietaiso pastatymas



DĖMESIO!

Niekada nesaugokite garinio valytuvo su uždėta mikropluošto šluoste. Saugokite jį ant drėgmei atsparaus pagrindo.

➊ Pastatykite garų valytuvą tiesiai šiek tiek spustelėdami prietaiso korpusą į priekį, kad šis užsifiksuotų (4 pav.). ➋ Ištraukite kištuką iš kištukinio lizdo ir suvyniokite kabelį ant greitojo montavimo fiksatorių (22 pav.).

Prietaiso priežiūra

Vandens talpos ištuštinimas

ĮSPĖJIMAS!

Karštas paviršius! Vandens talpą ištuštinkite tik gariniam valytuvui atvėsus.

- 1 Išjunkite garinį valytuvą ir ištraukite kištuką iš kištukinio lizdo. Leiskite gariniam valytuvui atvėsti.
- 2 Paspauskite fiksatorių ir išimkite rankeną iš prietaiso korpuso (5 pav.).
- 3 Paspauskite garų antgalio fiksatorių ir nuimkite garų antgalį nuo prietaiso korpuso (6 pav.).
- 4 Padėkite prietaiso korpusą ant lygaus paviršiaus.
- 5 Atsukite talpos dangtelį prieš laikrodžio rodyklę ir nuimkite jį (7 pav.).
- 6 Išpilkite likusį vandenį į kriauklę (9 pav.).
- 7 Talpos dangtelį vėl uždėkite ant talpos ir tvirtai užsukite pagal laikrodžio rodyklę.

Mikropluošto ir tekstilės šluosčių plovimas

DĖMESIO!

Plaudami mikropluošto ir tekstilės šluostes, nenaudokite balinimo priemonių ar minkštiklių.

- 1 Mikropluošto šluostes plaukite skalbimo mašinoje (maks. 40 °C), o tekstilės šluostes rankomis (19 pav.).
- 2 Išplautą šluostę palikite bent 24 valandas, kad visiškai išdžiūtų.

Nešvarumų šalinimas

DĖMESIO!

Nešvarumams šalinti niekada nenaudokite aštrių daiktų.

- 1 Nuimkite garų antgalį nuo prietaiso korpuso (6 pav.).
- 2 Nuimkite rankeną nuo prietaiso korpuso (5 pav.).
- 3 Norėdami pašalinti nešvarumus, į purkštuką įkiškite mažą, ploną daiktą (pvz., išlankstytą sąvaržėlę) (20 pav.).
- 4 Kad pašalintumėte susikaupusius nešvarumus, nuimkite mikropluošto šluostę nuo garų antgalio ir į garų ertmės įkiškite mažą, ploną daiktą (pvz., išlankstytą sąvaržėlę) (21 pav.).

Priedai

- 1 antgalis kilimams – 03250006 (23 /A pav.)
- 1 siauras antgalis – 0325007 (23 /B pav.)
- 1 mikropluošto šluostė – 0325001 (23 /C pav.)
- 1 antgalis plyšiams – 0325008 (23 /D pav.)
- 1 plastiko šepetėlis – 0325009 (23 /E pav.)

Problemų pašalinimas

ĮSPĖJIMAS!

Prieš pradėdami ieškoti problemos, išjunkite prietaisą. Niekada nenaudokite sugedusio prietaiso.

Prieš susisiekdami su „Dirt-Devil“ klientų aptarnavimo tarnyba arba siųsdami jiems prietaisą, mūsų internetinėje svetainėje susiraskite daugybę papildomų nurodymų, padedančių identifikuoti ir išspręsti problemas. www.dirtdevil.de/service

Liels paldies!

Mēs priecājamies, ka izlēmāt iegādāties Dirt Devil ražojumu. Mēs novēlam jums patīkamu darbu ar šo ierīci un pateicamies par pirkumu!

Plašāku informāciju par šo ražojumu atradīsiet šajā lietošanas instrukcijā un mūsu tīmekļa vietnē www.dirtdevil.de. Sazinieties ar mūsu Dirt Devil klientu apkalpošanas dienestu; kontaktinformāciju skatiet 2. lpp.

Tehniskie rādītāji

Ierīces veids	Tvaika tīrītājs
Modeļa nosaukums, modelis	M325
Spriegums	220–240 V ~, 50 Hz
Jauda	1300 W
Ūdens tvertnes tilpums	0,33 l
Svars	2,1 kg
Barošanas vada garums	5 m

Apkārtējās vides aizsardzība un utilizācija



Ierīci nedrīkst izmest sadzīves atkritumos. Pašvaldība vai specializētais tirdzniecības pārstāvis sniegs informāciju par utilizāciju saskaņā ar piemērojamiem noteikumiem.

Garantija

Tiklīdz jūs nopērkat ierīci kā patērētājs Eiropas Savienības teritorijā, kā garantijas minimālais standarts ir spēkā ES Direktīvas 2011/83/ES attiecīgais transponējums nacionālajā likumdošanā. Valstīs, kas nav ES valstis, ir spēkā attiecīgajā valstī spēkā esošās garantijas minimālās prasības.



IPX4

Aizsardzības klase I, IPX4 (aizsardzība pret ūdens šļakatām)



BRĪDINĀJUMS! Karsts tvaiks. Aplaucēšanās risks.



Ir paturētas tiesības veikt tehniskas un konstruktīvas izmaiņas pastāvīgu ražojumu uzlabojumu gaitā.

© Royal Appliance International GmbH

DROŠĪBAS NORĀDĪJUMI

Par lietošanas instrukciju

Pirms sākat darboties ar ierīci, izlasiet visu lietošanas instrukciju. Uzglabājiet šo lietošanas instrukciju drošā vietā. Ja nododat ierīci trešajām personām, dodiet līdzi arī šo lietošanas instrukciju. Šīs lietošanas instrukcijas neievērošana var radīt smagus savainojumus vai ierīces bojājumus. Mēs neuzņemamies atbildību par bojājumiem, kas rodas sakarā ar šīs lietošanas instrukcijas neievērošanu.

Svarīgas norādes, kas minētas citās nodaļās, ir apzīmētas šādā veidā:



BRĪDINĀJUMS!

Brīdina par veselības riskiem un uzrāda iespējamus savainošanās riskus.



UZMANĪBU!

Norāda uz iespējamajiem riskiem, kas var bojāt ierīci un citus priekšmetus.

NORĀDE

Izceļ padomus un informāciju.

Jūs varat arī lejupielādēt šo lietošanas instrukciju no mūsu tīmekļa vietnes:

www.dirtdevil.de

Par noteiktām personu grupām

- Šo ierīci var lietot bērni, kas vecāki par 8 gadiem, un personas ar samazinātām fiziskajām, sensoriskajām vai garīgajām spējām vai ar pieredzes un/vai zināšanu trūkumu, ja tās tiek uzraudzītas vai ir instruētas par ierīces drošu lietošanu, un ir izprasti no tās izrietošie riski.
- Iepakojšanas materiālus un sīkas detaļas nedrīkst izmantot rotaļām. Pastāv nosmakšanas risks.

- Tīrīšanu un apkopi, ko veic lietotājs, nedrīkst veikt bērni bez uzraudzības. Bērni nedrīkst rotaļāties ar ierīci.

- Bērni, kas jaunāki par 8 gadiem, nedrīkst atrasties ierīces un barošanas vada tuvumā, kamēr ierīce ir ieslēgta, savienota ar kontaktligzdu vai notiek tās atdzišana.

- Personām, kurām ir parestēzija un it īpaši samazināta jutība uz temperatūras izmaiņām, lietojot šo ierīci, jābūt ļoti uzmanīgām.

Par karsto tvaiku



BRĪDINĀJUMS!

Karsts tvaiks un karstas virsmas. Applaucēšanās risks.

- Nekādā gadījumā nedrīkst vērst karstā tvaika strūklu pret cilvēkiem, dzīvniekiem vai augiem. Vērsiet tvaika strūklu tikai pret tīrāmo grīdas segumu. Uzmaniet, lai ķermeņa daļas nenokļūtu zem tvaika strūklas.

- Nedrīkst vērst tvaika strūklu pret elektroiekārtām, kontaktligzdām, vadiem u. tml. Pastāv elektrošoka risks.

- Tīrīšanas laikā ierīcē ir saspīests tvaiks. Pat pēc ierīces izslēgšanas, aptuveni 30 minūtes saglabājas karsts tvaiks. Uzreiz pēc ierīces izslēgšanas, izlaidiet atlikušo tvaiku, nospiežot rokas tvaika tīrītāja tvaika taustiņu (1. att./③).

- Nelietojiet ierīci spiediena tvertņu tīrīšanai, kā arī netīriet tādas tvertnes, kas ir pildītas ar šķidrumiem vai kuru saturs jums nav zināms. Pastāv sprādzienbīstamība.

- Pirms pieskarties ierīcei un piederumiem, ļaujiet tiem atdzist. Nesiet ierīci, tikai turot aiz roktura.

- Uzmaniet, lai ierīce netiktu pārāk ilgi turēta vienā vietā, kā arī netiktu izmantots mitrs vai slapjš mikrošķiedras paliktnis. Pretējā gadījumā iespējami grīdas seguma bojājumi. Tīrīšanas laikā un pēc tās nodrošiniet labu ventilāciju.

- Ja neesat pārliecināts, vai jūsu grīdas segumu drīkst tīrīt ar tvaiku, vispirms sazinieties ar grīdas seguma izgatavotāju un uzziniet tā piemērotību tīrīšanai ar tvaiku. Pretējā gadījumā iespējami grīdas seguma bojājumi. Pārbaudiet ierīces darbību slēptā vietā.

Par elektroapgādi

Ierīces darbināšanai izmanto elektrisko strāvu. Līdz ar to pastāv elektrošoka risks.

Tādēļ ievērojiet tālāk norādīto.

- Nekādā gadījumā nedrīkst vērst tvaika strūklu pret ierīcēm, kas satur elektroniku, piemēram, cepeškrāsns iekšpuse. Netuviniet tvaika strūklu kontaktligzdām un barošanas vadam. Kontaktligzdas un barošanas vads nedrīkst nonākt saskarē ar karstumu vai tvaiku. Pretējā gadījumā iespējami barošanas vada bojājumi, kas var izraisīt elektrošoku.

- Nekad negremdējiet ierīci ūdenī vai citos šķidrumos.

- Uzpildiet ūdens tvertni tikai pēc tam, kad tīrīšana ir pabeigta un spraudnis ir atvienots no barošanas avota. Izmantojot mērtrauku, uzmanīgi uzpildiet ūdens tvertni. Uzmaniet, lai citas ierīces daļas būtu sausas.

- Pēc lietošanas un pirms apkopes, ko veic lietotājs, izvelciet spraudni no kontaktligzdas.

- Nekādā gadījumā nepārvietojiet ierīci, turot to aiz barošanas vada. Pirms lietošanas pilnībā attīniet barošanas vadu.

- Ja vēlaties atvienot barošanas vadu no kontaktligzdas, vienmēr pavelciet, turot tieši pie spraudņa. Nekad nevelciet aiz barošanas vada.

- Uzmaniet, lai barošanas vads netiktu salocīts, iespiests vai pārbruks, lai tas nenonāktu saskarē ar siltuma avotiem vai neradītu pakļūšanas risku.

- Pirms lietošanas pārbaudiet, vai barošanas vadam nav iespējama bojājuma. Nedrīkst izmantot ierīci, ja ir bojāts vads vai spraudnis.

- Ja ir nepieciešams izmantot pagarinātāju, lietojiet tikai drošu pagarinātāju ar vienu kontaktligzdu un aizsardzību pret šļakatām, kas atbilst ierīces jaudai (neizmantojiet pagarinātājus ar vairākām kontaktligzdām).

- Pirms ierīces tīrīšanas vai apkopes pārliecinieties, ka ierīce ir izslēgta un atvienota no barošanas.

- Neatstājiet ierīci bez uzraudzības, ja spraudnis ir iesprausts kontaktligzdā.

Kad ierīce ir bojāta

Ja ir bojāta ierīce vai barošanas vads, nomaiņu drīkst veikt ražotājs, tā klientu apkalpošanas dienests vai tamlīdzīgi kvalificēta persona, lai nepieļautu bīstamību.

- Ierīci nedrīkst lietot, ja tā ir nokritis, bojāta vai tā nav hermētiska, tā tikusi iegremdēta ūdenī vai tikusi atstāta ārpus telpām.

- Nododiet bojātu ierīci labošanai pilnvarotā specializētā uzņēmumā vai Dirt Devil klientu apkalpošanas dienestā, > "International Services" 2. lpp.

Par noteikumiem atbilstošu lietošanu

Ierīci drīkst lietot tikai mājāsaimniecībā. Tā nav piemērota komerciālai lietošanai. Lietojiet ierīci tikai tādu standarta, netīru virsmu tīrīšanai, kas ir izturīgas pret karstā tvaika augsto temperatūru, spiedienu un mitrumu.

Lietojot ierīci uzmanīgi un profesionāli, to var lietot arī paklāju, aizkaru, apģērbu u.c. atsvaidzināšanai. Jebkāda citāda lietošana ir uzskatāma par noteikumiem neatbilstošu un ir aizliegta.

Aizliegts:

- Izmantot
 - sprādzienbīstamu un viegli uzliesmojošu vielu vai spiediena tvertņu tuvumā
 - Ugunsbīstamība un sprādzienbīstamība!
 - telpu gaisa mitrināšanai vai telpu apsildei
 - neoriģinālus piederumus
 - Var kaitēt ierīces drošībai!
 - ārpus telpām
 - Ierīces iznīcināšanas risks, ko rada lietus un netīrumi!
- Tīrīt ar tvaiku:
 - cilvēkus, dzīvniekus vai augus, kā arī apģērbus, kas joprojām ir uzvilkti
 - virsmas, kas satur veselībai kaitīgas vielas. Karstā tvaika iedarbības rezultātā šīs vielas var izgarot.
 - tekstilizstrādājumus no akrila, dralona, samta vai lina. Iespējami to bojājumi.
 - nerūdīta stikla virsmas. Tās var saplīst termotrieciena ietekmē.
 - ādu, mēbeles, neimpregnētas, krāsotas, eļļotas vai vaskotas koka vai parketa grīdas, kā arī mīkstas vai glancētas plastmasas virsmas. Iespējami to bojājumi.

- Uzpildīt ūdens tvertni ar citiem šķidrumiem, izņemot aukstu ūdeni. Pievienojot ūdens tvertnē piedevas, tiek zaudēta ierīces drošība. Karsts vai verdošs ūdens izraisa ierīces bojājumus.

- Lietot ierīci ar tukšu ūdens tvertni vai bez tvertnes vāka.

- Iebāzt ierīces atverēs priekšmetus.

- Veikt patvaļīgu labošanu

- Savainošanās risks un tiesību zaudēšana, pieprasīt bezmaksas aizvietošanu.

Par uzglabāšanu

- Uzglabājiet ierīci vēsā, sausā, bērniem nepieejamā vietā.

- Pirms uzglabāšanas pārlicinieties, vai ūdens tvertne ir tukša un tīra.

Par utilizēšanu

- Pēc ierīces ekspluatācijas laika beigām utilizējiet to videi draudzīgā veidā, skat. > „Apkārtējās vides aizsardzība un utilizācija” 153. lpp.

Sagatavošanās darbi

Ierīces iepazīšana

1. att.: ① rokturis; ② atbloķēšanas poga; ③ rokas tvaika tīrītāja tvaika taustiņš (nav redzams); ④ tvaika regulators; ⑤ tvertnes vāks; ⑥ tvaika pamatne; ⑦ uzgalis pakļāju atsvaidzināšanai; ⑧ ūdens tvertne; ⑨ darbības rādījums; ⑩ ierīces korpuss; ⑪ rokas tvaika tīrītāja rokturis; ⑫ mērtrauks (papildaprīkojums); ⑬ vads ar ātrdarbīgu atdalītāju; ⑭ vads; ⑮ tvaika pamatnes atbloķēšanas mehānisms; ⑯ vads ar ātrdarbīgu atdalītāju

Piederumi (papildaprīkojums):

24. att.: ① plastmasas birste; ② metāla birste; ③ birste spraugām; ④ tekstila atsvaidzinātājs; ⑤ stikla tīrītājs; ⑥ strūklas uzgalis; ⑦ pagarinājuma šļūtene

Izpakošana un montēšana

① Pārbaudiet, vai izpakotais saturs ir pilnīgs. Ja pamānāt kādu transportēšanas laikā radušos bojājumu vai trūkst kāda daļa, nekavējoties vērsieties pie tuvākā tirdzniecības pārstāvja. ② Uztādiet ierīces korpusu uz tvaika pamatnes (2. att.). ③ Ievietojiet rokturi ierīces korpusā. Ievietojot vai noņemot rokturi, turiet ierīces korpusu (3. att.). ④ Novietojiet tvaika tīrītāju vertikāli, pabīdot ierīces korpusu uz priekšu, līdz tas nokfiksējas (4. att.).

Uzpildiet ūdens tvertni

BRĪDINĀJUMS!

Karsta virsma! Uzpildiet ūdens tvertni tikai tad, kad ierīce ir atdzisusi.

① Ja ūdens tvertni nepieciešams uzpildīt tīrīšanas laikā, izslēdziet tvaika tīrītāju un ļaujiet tam atdzist. ② Nospiediet atbloķēšanas pogu un noņemiet no ierīces korpusa rokturi (5. att.). ③ Nospiediet tvaika pamatnes atbloķēšanas mehānismu un noņemiet no ierīces korpusa tvaika pamatni (6. att.). ④ Novietojiet ierīces korpusu uz līdzenas virsmas. ⑤ Atskrūvējiet tvertnes vāku pretēji pulksteņrādītāju kustības virzienam un noņemiet to (7. att.). ⑥ Izmantojot mērtrauku, uzpildiet ūdens tvertne 330 ml (2 x 165 ml) ūdens (8. att.). ⑦ Uzskrūvējiet uz tvertnes atveres tvertnes vāku, griežot to pulksteņrādītāju kustības virzienā.

Ierīces pieslēgšana barošanai

① Pārliedzieties, vai tvaika tīrītājs ir izslēgts. ② Pilnībā attīniet vadu no ātrdarbīgajiem atdalītājiem (1. att./13 un 16). ③ Iespraudiet vada spraudni kontaktligzdā.

Tīrīšana ar tvaiku

BRĪDINĀJUMS!

Tīrot kāpnes, esiet īpaši uzmanīgi.

UZMANĪBU!

Pirms tīrīšanas ar tvaiku rūpīgi iztīriet pakļājus ar putekļusūcēju un pārliedzieties, ka cietā grīda ir tīra un uz tās nav netīrumu.

NORĀDE:

Ja tvaika tīrītājs pārkarst, tas beidz darboties. Izslēdziet to un ļaujiet tam atdzist vismaz 2 līdz 4 stundas.

Cietās grīdas tīrīšana

UZMANĪBU!

Nekad nelietojiet tvaika tīrītāju, ja uz tvaika pamatnes nav uzlikts mikrošķiedras paliktņš.

① Nolieciet uz grīdas mikrošķiedras paliktņi ar balto pusi uz augšu. Nolieciet tvaika pamatni uz mikrošķiedras paliktņa un pārliedzieties, vai tas nosedz visu tvaika pamatni (14. att.). ② Iespraudiet vada spraudni kontaktligzdā. ③ Pārslēdziet tvaika regulatoru pozīcijā "ON" (Ieslēgts) (16. att.). → Darbības rādījums deg sarkanā krāsā. Tvaika tīrītājs sāk uzsildīšanu un ir gatavs lietošanai aptuveni pēc 30 s. ④ Pagrieziet tvaika regulatoru vēlamajā pozīcijā (16. att.). → Tvaika strūkla tiek aktivizēta automātiski. ⑤ Uzlieciet kāju uz tvaika pamatnes un velciet rokturi uz aizmuguri (17. att.). ⑥ Lēnām pārvietojiet tvaika tīrītāju pa grīdu uz priekšu un atpakaļ. ⑦ Pārslēdziet tvaika regulatoru pozīcijā "OFF" (Izslēgts). → Tvaika regulators atdziest, darbības rādījums nodziest. ⑧ Izvelciet spraudni no kontaktligzdas. ⑨ Kad tvaika tīrītājs ir atdzis, ar kāju spiediet vienu mikrošķiedras paliktņa stūri uz leju un paceliet tvaika tīrītāju uz augšu, lai noņemtu paliktņi. ⑩ Ļaujiet mikrošķiedras paliktņim izžūt vai izmazgājiet to.

Paklāju atsvaidzināšana

UZMANĪBU!

Nekad nelietojiet tvaika tīrītāju, ja uz tvaika pamatnes nav uzlikts mikrošķiedras paliktņis. Izmantojiet uzgali paklāju atsvaidzināšanai tikai, lai atsvaidzinātu paklājus.

Skatiet > „Cietās grīdas tīrīšana“ 157. lpp. Papildus lietojiet uzgali paklāju atsvaidzināšanai.

1 Bidiet tvaika pamatnes ar mikrošķiedras paliktņi priekšdaļu uzgali paklāju atsvaidzināšanai. Pēc tam iespiediet skavās tvaika pamatnes aizmugurējo daļu (15. att.). 2 Kad tvaika tīrītājs ir atdzisis, ar kāju spiediet skavas uz leju un paceliet tvaika tīrītāju uz augšu, lai noņemtu uzgali paklāju atsvaidzināšanai.

Ierīces rokas tvaika tīrītāja lietošana

UZMANĪBU!

Nekad nelietojiet stikla tīrītāju uz aukstām stikla virsmām un logiem, iespējami to bojājumi.

1 Uzstādiat vēlamo piederumu, > „Birstes uzstādīšana“ 158. lpp. 2 Iespraudiet vada spraudni kontaktligzdā. 3 Pārslēdziet tvaika regulatoru pozīcijā “ON” (Ieslēgts) (16. att.). → Darbības rādījums deg sarkanā krāsā. Tvaika tīrītājs sāk uzsildīšanu un ir gatavs lietošanai aptuveni pēc 30 s. 4 Pagrieziet tvaika regulatoru vēlamajā pozīcijā (16. att.). 5 Lai radītu tvaiku, īsi nospiediet rokas tvaika tīrītāja tvaika taustiņu (18. att.). 6 Pārslēdziet tvaika regulatoru pozīcijā “OFF” (Izslēgts). → Tvaika regulators atdziest, darbības rādījums nodziest. 7 Izvelciet spraudni no kontaktligzdas. 8 Kad tvaika tīrītājs ir atdzisis, noņemiet piederumus.

Piederumu uzstādīšana

Birstes uzstādīšana

1 Cieši saspiediet birsti un strūklas uzgali, līdz atskan klikšķis (10. att.). 2 Spiediet strūklas uzgali ierīces korpusā, līdz atskan klikšķis (11. att.).

Tekstila atsvaidzinātāja uzstādīšana

1 Uzlieciet uz tekstila uzgaļa tekstila paliktņi (12. att.). 2 Spiediet tekstila uzgali ierīces korpusā. Tas nenofiksēsies. Pavelciet aiz tā, lai pārliecinātos, vai tas ir stingri uzstādīts (12. att.).

Stikla tīrītāja uzstādīšana

1 Uzlieciet uz tekstila uzgaļa tekstila paliktņi (12. att.). 2 Ieāķējiet stikla tīrītāju tekstila atsvaidzinātāja padziļinājumā. Saspiediet abus kopā (13. att.). 3 Spiediet tekstila uzgali ierīces korpusā. Tas nenofiksēsies. Pavelciet aiz tā, lai pārliecinātos, vai tas ir stingri uzstādīts (13. att.).

Ierīces uzglabāšana

UZMANĪBU!

Nekādā gadījumā tvaika tīrītāju nedrīkst uzglabāt ar uzstādītu mikrošķiedras paliktņi. Uzglabājiet to uz mitrumtūriģa grīdas seguma.

1 Novietojiet tvaika tīrītāju vertikāli, pabīdot ierīces korpusu uz priekšu, līdz tas nofiksējas (4. att.). 2 Izvelciet spraudni no kontaktligzdas un, izmantojot ātrdarbīgos atdalītājus, uziniēt vadu (22. att.).

Ierīces apkope

Ūdens tvertnes iztukšošana



BRĪDINĀJUMS!

Karsta virsma! Iztukšojiet ūdens tvertni tikai tad, kad tvaika tīrītājs ir atdzisis.

- 1 Izslēdziet tvaika tīrītāju un izvelciet spraudni no kontaktligzdas. Ļaujiet tvaika tīrītājam atdzist.
- 2 Nospiediet atbloķēšanas pogu un noņemiet no ierīces korpusa rokturi (5. att.).
- 3 Nospiediet tvaika pamatnes atbloķēšanas mehānismu un noņemiet no ierīces korpusa tvaika pamatni (6. att.).
- 4 Novietojiet ierīces korpusu uz līdzenas virsmas.
- 5 Atskrūvējiet tvertnes vāku pretēji pulksteņrādītāju kustības virzienam un noņemiet to (7. att.).
- 6 Izlejiet atlikušo ūdeni izlietnē (9. att.).
- 7 Uzlieciet tvertnes vāku un uzskrūvējiet to, griežot to pulksteņrādītāju kustības virzienā.

Mikrošķiedras un tekstila paliktņa mazgāšana



UZMANĪBU!

Mazgājot mikrošķiedras vai tekstila paliktņi, neizmantojiet balināšanas līdzekli vai veļas mīkstinātāju.

- 1 Mazgājiet mikrošķiedras paliktņi veļas mazgājamajā mašīnā (maks. 40 °C) vai mazgājiet tekstila paliktņi ar rokām (19. att.).
- 2 Ļaujiet izmazgātajam paliktņim vismaz 24 stundas pilnībā izžūt.

Aizsērējumu novēršana



UZMANĪBU!

Neizmantojiet asus priekšmetus aizsērējumu novēršanai.

- 1 Noņemiet no ierīces korpusa tvaika pamatni (6. att.).
- 2 Noņemiet no ierīces korpusa rokturi (5. att.).
- 3 Lai novērstu aizsērējumu, ievietojiet sprauslā nelielu, plānu priekšmetu (piemēram, atlocītu saspraudi) (20. att.).
- 4 Lai novērstu aizsērējumu, noņemiet no tvaika pamatnes mikrošķiedras paliktņi un ievietojiet tvaika atverēs nelielu, plānu priekšmetu (piemēram, atlocītu saspraudi) (21. att.).

Piederumi

- 1 Uzgalis paklāju atsvaidzināšanai – 03250006 (23. att./A)
- 1 Strūklas uzgalis – 0325007 (23. att./B)
- 1 Mikrošķiedras paliktņi – 0325001 (23. att./C)
- 1 Birste spraugām – 0325008 (23. att./D)
- 1 Plastmasas birste – 0325009 (23. att./E)

Problēmu novēršana



BRĪDINĀJUMS!

Pirms sākat problēmu meklēšanu, izslēdziet ierīci. Nekad nelietojiet bojātu ierīci.

Pirms jūs sazināties ar Dirt Devil klientu apkalpošanas dienestu vai nosūtāt ierīci Dirt Devil klientu apkalpošanas dienestam, vispirms mūsu tīmekļa vietnes servisa daļā atrodiat lielu skaitu papildu norāžu par problēmu risināšanu un novēršanu.

www.dirtdevil.de/service

Suur tänu!

Meil on hea meel, et olete otsustanud Dirt Devili toote kasuks. Soovime teile meeldivat kasutamist ja täname teid ostu eest!

Toote kohta saate lisateavet kasutusjuhendist ja meie veebilehelt www.dirtdevil.de. Saate meie Dirt Devili klienditeenindusega kontakteeruda leheküljel 2 antud kontaktandmete kaudu.

Tehnilised andmed

Seadme tüüp	Aurupuhasti
Mudeli nimi, mudel	M325
Pinge	220–240 V ~, 50 Hz
Võimsus	1300 W
Veepaagi maht	0,33 l
Kaal	2,1 kg
Toitekaabli pikkus	5 m

Keskkonnakaitse ja jäätmekäitlus



Ärge kõrvaldage seadet olmeprügiga. Nõuetekohase kõrvaldamise kohta saate teavet enda kohalikult omavalitsuselt või toote edasimüüjalt.



Garantii

Juhul kui olete tarbijana seadme hankinud Euroopa Liidu piirides, kehtib ELi direktiivi 2011/83/EL kohaselt riiklikule õigusaktile vastav minimaalne standardne garantiiaeg. ELi mittekuuluvate riikide puhul rakenduvad vastavas riigis kehtivad minimaalsed garantiitingimused.



Kaitseklass I, IPX4 (pritsimiskindel)



HOIATUS – kuum aur! Põletusohu.



Jätame endale õiguse teha tootmise täiustamise eesmärgil tehnilisi ja kujunduslikke muudatusi.

© Royal Appliance International GmbH

OHUTUSJUHISED

Seoses kasutusjuhendiga

Lugege enne seadmega töötamist kasutusjuhend täielikult läbi. Hoidke kasutusjuhend korralikult alles. Kui annate seadme üle kolmandatele isikutele, andke kaasa ka kasutusjuhend. Kasutusjuhendi nõuete eiramine võib kaasa tuua raskeid vigastusi või seadme kahjustusi. Me ei vastuta kahjude eest, mis on põhjustatud kasutusjuhendi nõuete eiramisest.

Edaspidi on olulised juhised tähistatud järgmiselt:

HOIATUS!

Hoiatab tervisohtude eest ning kirjeldab võimalikke vigastusohtusid.

TÄHELEPANU!

Viitab võimalikele seadet ja teisi esemeid ohustavatele teguritele.

JUHIS

Nõuanded ja teave.

Saate selle kasutusjuhendi ka meie veebilehelt alla laadida: **www.dirtdevil.de**

Seoses kindlate isikurühmadega

■ Seda seadet võivad kasutada lapsed alates 8. eluaastast ning füüsiliste, vaimsete või sensoorsete puuete või puudulike kogemuste ja/või teadmistega isikud, kui nad on järelevalve all, või juhul, kui nad on läbinud koolituse seadme ohutu kasutamise kohta ning aru saanud sellega kaasnevatest ohtudest.

■ Pakendusmaterjal ja väikesed osad ei ole mänguasjad. Lämpumisoht.

■ Puhastada ja kasutaja tehtavat hooldust võivad lapsed teha üksnes järelevalve all. Lapsed ei tohi masinaga mängida.

■ Alla 8 aasta vanused lapsed ei tohi olla seadme ja toitekaabli läheduses, kui seade on sisse lülitatud, seinapistikupesaga ühendatud või jahtub.

■ Isikud, kel on tundlikkushäire, eelkõige vähenenud tundlikkus temperatuurikõikumiste suhtes, peavad selle seadme kasutamisel olema väga ettevaatlikud.

Seoses kuumaga

HOIATUS!

Kuum aur ja kuumad pealispinnad! Põletusoht.

■ Ärge suunake aurujuga kunagi isikutele, loomadele ega taimedele. Suunake aurujuga vaid puhastatavale pinnale. Jälgige seejuures, et kehaosad ei satuks aurujoo alla.

■ Ärge suunake aurujuga elektriseadmetele, seinapistikutele, juhtmetele jne. Elektrilöögi oht.

■ Seadmes on puhastamiseks surve all olev aur. Isegi pärast seadme väljalülitamist on kuum aur veel u 30 minutit saadaval. Eemaldage kohe pärast väljalülitamist järelejäänud aur käsiauru-puhasti aurulüliti (jn **1/3**) vajutamisega.

■ Ärge kasutage seadet surveanumate, vedelikega täidetud anumate ega selliste anumate puhastamiseks, mille sisu ei ole teada. Lõhkemis- ja plahvatusoht.

■ Laske kuumal seadmel ja tarvikutel maha jahtuda, enne kui neid puudutate. Kandke seadet vaid käepidemest.

■ Jälgige, et te ei kasutaks seadet liiga kaua ühe koha peal ega niiske või märja mikrokiud-padjaga. Vastasel juhul võib aluspind kahjustuda. Hoolitsege puhastustööde ajal ja pärast seda korraliku õhutuse eest.

■ Kui te pole kindlad, kas teie pörandakatet võib auruga puhastada, küsige seda kõigepealt tootjalt ja laske sobivust kinnitada. Vastasel juhul võib aluspind kahjustuda. Katsetage seadet varjatud kohas.

Seoses vooluvarustusega

Seade töötab elektrivooluga. Põhimõtteliselt on olemas elektrilöögiolt.

Seetõttu pidage silmas järgmist.

■ Ärge suunake aurujuga kunagi seadme-tele, mis sisaldavad elektroonikakomponente, nt küpsetusahju sisemus. Hoidke aurujuga seinapistikupesadest ja toitejuhtmest eemal. Seinapistikupesad ja toitejuhe ei tohi kuumuse ega auruga kokku puutuda. Vastasel juhul võib toitejuhe kahjustuda, mis võib põhjustada elektrilööki.

■ Ärge kunagi sukeldage seadet vette ega muudesse vedelikesse.

■ Täitke veepaaki vaid pärast puhastamis-toimingut ja kui pistik on seinapistikupesast välja tõmmatud. Täitke veepaak ettevaatlikult mõõtenõu abil. Jälgige, et seadme teised osad jääksid kuivaks.

■ Eemaldage pärast kasutamist ja enne kasutaja tehtavat hooldust pistik seinapistikupesast.

■ Ärge transportige seadet kunagi toitejuhtmest. Rullige toitejuhe enne kasutamist täielikult lahti.

■ Kui soovite toitekaabli pistiku seinapistikupesast välja tõmmata, tõmmake alati otse pistikust. Ärge kunagi tõmmake toitekaablist.

■ Jälgige, et toitekaabel ei oleks kahekorra keeratud, kuhugi kinni jäänud ja et sellest ei oleks võimalik üle sõita, samuti ei tohi see kokku puutuda soojusallikatega ega olla komistatusohuks.

■ Kontrollige enne kasutamist, kas toitekaabel on kahjustusteta. Ärge kasutage defektse juhtme või pistikuga seadet.

■ Kui vajate pikendusjuhet, kasutage vaid ohutustunnistusega, pritsmekindlat, ühpesalist pikendusjuhet (mitte mitmepesalist), mis on mõeldud töötamiseks seadme energiatarbega.

■ Veenduge enne seadme puhastamist või hooldamist, et seade on välja lülitatud ja seinapistikupesast välja tõmmatud.

■ Ärge jätke seadet järelevalveta, kui pistik on seinapistikupesaga ühendatud.

Seoses vigase seadmega

Kui seade või toitekaabel on kahjustatud, tuleb ohu vältimiseks lasta see seadme tootjal, tootja klienditeenindusel või mõnel muul vastava kvalifikatsiooniga isikul uue vastu vahetada.

■ Ärge kasutage seadet, kui see on maha kukkunud, kahjustatud või lekib; kui seda on vette sukeldatud või õue seisma jäetud.

■ Andke vigane seade remontimiseks volitatud töökotta või Dirt Devili klienditeenindusse, > „International Services” leheküljel 2.

Seoses otstarbekohase kasutamisega

Seadet tohib kasutada üksnes koduses majapidamises. See ei sobi töenduslikuks kasutamiseks. Puhastage seadmega vaid tavapäraselt määratud pealispindu, mis peavad kuuma auru kõrgele temperatuurile, survele ja niiskusele vastu.

Ettevaatlikul ja oskuslikul kasutamisel saab seadmega ka vaipu, kardinaid, rõivaesemeid jne värskendada. Igasugune muu kasutus loetakse mittesihipäraseks kasutuseks ja on keelatud.

Rangelt on keelatud:

- Kasutada
 - plahvatusohtlike või kergesti süttivate ainete või surveanumate läheduses
 - Tule-, plahvatus- ja lõhkemisoht!
 - ruumi niisutamiseks või kütmiseks
 - mitteoriginaaltarvikutega
 - Mõjutatakse seadmeohutust!
 - vabas õhus
 - Vihmast ja porist tingitud kahjustused!
- Auruga puhastada
 - isikuid, loomi või taimi, nagu ka seljasolevaid rõivaesemeid
 - pealispindu, mis sisaldavad tervist ohustavaid aineid. Kuum aur võib need ained vabastada.
 - akrüülist, dralonist, sametist või linast tekstiile. Need võivad kahjustuda.
 - töötlemata klaaspindu. Need võivad kuumasoki tagajärjel lõhkeda.
 - nahka, mööbliesemeid; katmata, lakitud, õlitatud või vahatatud puit- või parkettpõrandaid nagu ka pehmest või läikivast plastikust pealispindu. Need võivad kahjustuda.

- Veepaagi täitmine muude vedelikega, mis pole külm vesi. Veepaagis olevad lisandid muudavad seadme ebakindlaks. Kuum või keev vesi kahjustab seadet.

- Seadme kasutamine tühja veepaagiga või ilma paagi korgita
- Esemete pistmine seadme avadesse
- Omavoliline remontimine
 - Vigastusoht ja tasuta asendusõiguse kehtivuse kadu.

Seoses hoiustamisega

- Hoidke seadet jahedas ja kuivas kohas ning laste käeulatuses väljaspool.
- Veenduge enne hoiustamist, et veepaak on tühi ja puhas.

Seoses jäätmekäitlusega

- Kõrvaldage seade pärast selle tööaja lõppu keskkonnasäästlikult, > „Keskkonnakaitse ja jäätmekäitus“ leheküljel 160.

Ettevalmistused

Seadmega tutvumine

Jn **1**: ① käepide; ② vabastusklahv; ③ käsiaurupuhasti aarulüliti (pole nähtav); ④ aururegulaator; ⑤ paagi kork; ⑥ auruotsak; ⑦ vaibaligur; ⑧ veepaak; ⑨ töönäidik; ⑩ seadme korpus; ⑪ käsiaurupuhasti käepide; ⑫ mõõtenõu (valikuline); ⑬ juhtme kiirvabasti; ⑭ juhe; ⑮ auruotsaku vabastusklahv; ⑯ juhtme kiirvabasti

Tarvikud (valikulised):

Jn **24**: ① plasthari; ② metallhari; ③ vuugihari; ④ tekstiilivärskendi; ⑤ klaasikaabits; ⑥ pihustusot-sak; ⑦ pikendusvoolik

Lahtipakkimine ja montaaž

① Kontrollige, et lahtipakitud komplekt oleks täielik. Kui märkate transportimisel tekkinud kahjustusi või kui komplektist on midagi puudu, siis pöörduge kohe müügiesindaja poole. ② Asetage seadme korpus auruotsakule (jn **2**). ③ Pistke käepide seadme korpu-sesse. Hoidke seadme korпуст käepideme paigaldamise või eemaldamise ajal paigal (jn **3**). ④ Asetage aurupu-hasti püstasendisse, lükate seadme korпуст ettepoole, kuni see fikseerub (jn **4**).

Veepaagi täitmine



HOIATUS!

Kuum pealispind! Täitke veepaaki alles siis, kui seade on maha jahtunud.

① Kui veepaaki on vaja puhastamistoimingu ajal täita, lülitage aurupuhasti välja ja laske sel maha jahtuda. ② Vajutage vabastusklahvi ja eemaldage käepide seadme korpuselt (jn **5**). ③ Vajutage auruotsaku vabastusklahvi ja eemaldage auruotsak seadme korpuselt (jn **6**). ④ Asetage seadme korpus tasasele pin-nale. ⑤ Keerake paagi korki vastupäeva ja eemaldage see (jn **7**). ⑥ Kasutage mõõtenõud, et täita veepaak 330 ml (2 x 165 ml) veega (jn **8**). ⑦ Asetage paagi kork uuesti paagi avausele ja keerake see päripäeva kinni.

Seadme ühendamine vooluvõrku

① Veenduge, et aurupuhasti on välja lülitatud. ② Rullige juhe kiirvabastite pealt täielikult lahti (jn **1**/**13** ja **16**). ③ Ühendage pistik seinapistikupesaga.

Auruga puhastamine



HOIATUS!

Olge treppide puhastamisel eriti ettevaatlik.



TÄHELEPANU!

Imege vaibad enne auruga puhastamist korrali-kult puhtaks ja veenduge, et teie kõrvad põranda-katted oleksid puhtad ja ilma mustuseosakesteta.

JUHIS:

kui aurupuhasti kuumeneb üle, lõpetab see töö-tamise. Lülitage see välja ja laske sel vähemalt 2 kuni 4 tundi jahtuda.

Kõvade põrandakatete puhastamine



TÄHELEPANU!

Ärge kunagi kasutage aurupuhastit ilma auruot-sakule kinnitatud mikrokiudpadjata.

① Asetage mikrokiudpadi valge külg pealpool põ-randale. Paigutage auruotsak mikrokiudpadjale ja veenduge, et see kataks terve auruotsaku (jn **14**). ② Ühendage pistik seinapistikupesaga. ③ Keerake aururegulaator asendisse, 'ON' (jn **16**). → Töönäidik põleb punaselt. Aurupuhasti alustab soojenemist ja on u 30 s pärast kasutusvalmis. ④ Keerake aururegu-laator soovitud asendisse (jn **16**). → Aurujuga aktiveeritakse automaatselt. ⑤ Asetage üks jalg auruotsakule ja tõmmake käepi-det tahapoole (jn **17**). ⑥ Liigutage aurupuhastit aeg-laselt edasi- ja tagasisuunas üle põranda. ⑦ Keerake aururegulaator asendisse, 'OFF'. → Aurupuhasti jahtub, töönäidik kustub. ⑧ Tõmmake pistik seinapistikupesast välja. ⑨ Kui aurupuhasti on maha jahtunud, vajutage mikrokiudpadja üks nurka jalaga allapoole ja tõstke aurupuhasti padja eemaldamiseks üles. ⑩ Laske mikrokiudpadjal õhu käes kuivada ja peske seda.

Vaipade värskendamine

TÄHELEPANU!

Ärge kunagi kasutage aurupuhastit ilma auruotsakule kinnitatud mikrokiudpadjaga. Kasutage vaibaliugurit vaid vaipade värskendamiseks.

Vt >, „Kõvade põrandakatete puhastamine“ leheküljel 164. Kasutage lisaks vaibaliugurit.

1 Lükake auruotsak mikrokiudpadjaga ettepoole vaibaliugurisse. Vajutage seejärel auruotsaku tagumine osa klambrisse (jn 15). 2 Kui aurupuhasti on maha jahtunud, vajutage klambrit ühe jalaga allapoole ja tõstke aurupuhasti vaibaliuguri eemaldamiseks üles.

Seadme kasutamine käsiaurupuhastina

TÄHELEPANU!

Ärge kunagi kasutage klaasikaabitsat külmadel klaaspindadel ega akendel, kuna need võivad kahjustuda.

1 Paigaldage soovitud tarvik, > „Harjade paigaldamine“ leheküljel 165. 2 Ühendage pistik seinapistikupesaga. 3 Keerake aururegulaator asendisse, 'ON' (jn 16). → Töönäidik põleb punaselt. Aurupuhasti alustab soojenemist ja on u 30 s pärast kasutusvalmis. 4 Keerake aururegulaator soovitud asendisse (jn 16). 5 Vajutage korraks käsiaurupuhasti aarulülitit, et auru tekitada (jn 18). 6 Keerake aururegulaator asendisse, 'OFF'. → Aurupuhasti jahtub, töönäidik kustub. 7 Tõmmake pistik seinapistikupesast välja. 8 Kui aurupuhasti on maha jahtunud, eemaldage tarvikud.

Tarvikute paigaldamine

Harjade paigaldamine

1 Vajutage harja ja pihustamisotsakut tugevasti kokku, kuni kuulete klõpsatust (jn 10). 2 Vajutage pihustamisotsakut seadme korpusesse, kuni kuulete klõpsatust (jn 11).

Tekstiilvärskendi paigaldamine

1 Tõmmake tekstiilpadi üle tekstiiliotsaku (jn 12). 2 Vajutage tekstiiliotsak seadme korpusesse. See ei fikseeru. Tõmmake sellest veendumaks, et see on kindlalt paigal (jn 12).

Klaasikaabitsa paigaldamine

1 Tõmmake tekstiilpadi üle tekstiiliotsaku (jn 12). 2 Haakige klaasikaabits tekstiilvärskendi süvendisse. Vajutage mõlemat korraka (jn 13). 3 Vajutage tekstiiliotsak seadme korpusesse. See ei fikseeru. Tõmmake sellest veendumaks, et see on kindlalt paigal (jn 13).

Seadme hoiustamine

TÄHELEPANU!

Ärge hoiustage aurupuhastit kunagi külge kinnitatud mikrokiudpadjaga. Hoidke seda niiskuskindlal aluspinnal.

1 Asetage aurupuhasti püstasendisse, lükates seadme korpust ettepoole, kuni see fikseerub (jn 4). 2 Tõmmake pistik seinapistikupesast välja ja rullige juhe kiirvabastitele (jn 22).

Seadme hooldamine

Veepaagi tühjendamine



HOIATUS!

Kuum pealispind! Tühjendage veepaaki vaid siis, kui aurupuhasti on maha jahtunud.

- 1 Lülitage aurupuhasti välja ja eemaldage pistik seinapistikupesast. Laske aurupuhastil maha jahtuda.
- 2 Vajutage vabastusklahvi ja eemaldage käepide seadme korpusest (jn 5).
- 3 Vajutage auruotsaku vabastusklahvi ja eemaldage auruotsak seadme korpusest (jn 6).
- 4 Asetage seadme korpus tasasele pinnale.
- 5 Keerake paagi korki vastupäeva ja eemaldage see (jn 7).
- 6 Valage järelejäänud vesi kraanikaussi (jn 9).
- 7 Asetage paagi kork uuesti paagile ja keerake see päripäeva kinni.

Mikrokiud- ja tekstiilpadja pesemine



TÄHELEPANU!

Ärge kasutage mikrokiud- või tekstiilpadja pesemiseks valgendit ega pesuloputusvahendit.

- 1 Peske mikrokiudpatja pesumasinas (max 40 °C) või peske tekstiilpatja käsitsi (jn 19).
- 2 Laske pestud padjal vähemalt 24 tundi kuivada, kuni see on täielikult kuivanud.

Ummistuste kõrvaldamine



TÄHELEPANU!

Ärge kasutage ummistuste kõrvaldamiseks teravaid esemeid.

- 1 Eemaldage auruotsak seadme korpusest (jn 6).
- 2 Eemaldage käepide seadme korpusest (jn 5).
- 3 Pistke ummistuse kõrvaldamiseks otsakusse väike peenike ese (nt sirgeks tõmmatud kirjaklamber) (jn 20).
- 4 Eemaldage mikrokiudpadi auruotsakult ja pistke ummistuste kõrvaldamiseks väike peenike ese (nt sirgeks tõmmatud kirjaklamber) auruavadest (jn 21).

Tarvikud

- 1 vaibaliugur – 03250006 (jn 23 /A)
- 1 pihustusotsak – 0325007 (jn 23 /B)
- 1 mikrokiudpadi – 0325001 (jn 23 /C)
- 1 vuugihari – 0325008 (jn 23 /D)
- 1 plasthari – 0325009 (jn 23 /E)

Probleemide lahendamine



HOIATUS!

Enne probleemide kõrvaldamist lülitage seade välja. Ärge kasutage kunagi vigast seadet.

Enne meie Dirt Devili klienditeeninduse poole pöördumist või seadme saatmist Dirt Devili klienditeeninduse tutvuge probleemide kõrvaldamiseks täiendavate juhistega, mis on toodud meie veebilehel.

www.dirtdevil.de/service

Najlepša hvala!

Veseli nas, da ste se odločili za izdelek Dirt Devil. Želimo vam veliko veselja pri uporabi naprave in se vam zahvaljujemo za nakup!

Več informacij o izdelku poiščite v teh navodilih za uporabo in na naši spletni strani www.dirtdevil.de. Z našo servisno službo Dirt Devil pridete v stik s pomočjo kontaktnih podatkov, ki so navedeni na 2. strani.

Tehnični podatki

Vrsta naprave	Parilnik
Ime modela, model	M325
Napetost	220 – 240 V ~, 50 Hz
Moč	1300 W
Prostornina posode za vodo	0,33 l
Teža	2,1 kg
Dolžina napajalnega kabla	5 m

Varovanje okolja in odlaganje med odpadke



Naprave ne mečite med hišne odpadke. O napotkih za ustrezno odstranjevanje se pozanimajte pri vaši občinski upravi ali vašem specializiranem trgovcu.

Garancija

Če ste napravo kupili v Evropski uniji, velja garancijski minimalni standard, ki je v nacionalno zakonodajo prevzet z direktivo 2011/83/EU. V državah, ki niso članice EU, veljajo veljavne minimalne zahteve glede garancije.



IPX4

Zaščitni razred I, IPX4 (zaščiteno pred škropljenjem)



OPOZORILO – Vroča para! Nevarnost oparin.



V okviru stalnega izboljševanja izdelkov si pridržujemo pravico do tehničnih in oblikovnih sprememb.

© Royal Appliance International GmbH

VARNOSTNI NAPOTKI

k navodilom za uporabo

Pred delom z napravo dobro preberite navodila za uporabo. Navodila za uporabo dobro spravite. Če napravo predate tretji osebi, ji predajte tudi navodila za uporabo. Neupoštevanje teh navodil za uporabo lahko povzroči hude poškodbe ali okvare naprave. Ne odgovarjamo za škodo, ki nastane zaradi neupoštevanja teh navodil za uporabo. Pomembni napotki, ki niso navedeni v tem poglavju, so označeni na naslednji način:

OPOZORILO!

Opozarja na nevarnosti za zdravje in na morebitna tveganja za poškodbe.

PREVIDNO!

Opozarja na možne nevarnosti za napravo in druge predmete.

OBVESTILO

Poudarja namige in informacije.

Ta navodila za uporabo lahko prenesete tudi z naše spletne strani: www.dirtdevil.de

za določene skupine oseb

- Napravo lahko uporabljajo otroci, starejši od 8 let, in osebe z zmanjšanimi fizičnimi, zaznavnimi ali duševnimi sposobnostmi ali brez izkušenj oziroma znanja, če so pod nadzorom ali če so poučene o varnem ravnanju z napravo in z njimi povezanimi nevarnostmi.
- Ovojnina in majhni deli niso primerni za igranje. Obstaja nevarnost zadušitve.
- Otroci smejo čistiti ali izvajati vzdrževanje samo pod nadzorom. Otroci se ne smejo igrati z napravo.

- Otroci, ki so mlajši od 8 let, naj se ne zadržujejo v bližini naprave in napajalnega kabla, dokler je naprava vklopljena, priključena v vtičnico ali se ohlaja.
- Osebe z motnjami občutenja, zlasti z zmanjšano občutljivostjo za temperaturne razlike, morajo biti pri uporabi te naprave še posebej previdne.

za vročo paro

OPOZORILO!

Vroča para in vroče površine! Nevarnost oparin.

- Parnega curka nikoli ne usmerjajte proti osebam, živalim ali rastlinam. Parni curek vedno usmerite v smeri tal, ki jih želite očistiti. Zlasti pazite, da noben del telesa ni pod parnim curkom.
- Parnega curka ne usmerite v električne naprave, vtičnice, kable itd. Obstaja nevarnost električnega udara.
- Naprava za čiščenje uporablja paro pod tlakom. Tudi če napravo izklopite, je vroča para na voljo še pribl. 30 minut. Takoj po izklopu izpustite odvečno paro tako, da pritisnete gumb za paro ročnega parnega čistilnika (SI. 1/3).
- Naprave ne uporabljajte za čiščenje tlačnih posod oz. posod, ki so napolnjene s tekočinami ali katerih vsebine ne poznate. Obstaja nevarnost eksplozije.
- Pred dotikanjem pustite, da se vroča naprava in pribor ohladijo. Napravo vedno nosite tako, da jo držite za ročaj.
- Pazite, da naprave ne uporabljate predolgo na enem mestu ali z vlažno oz. mokro blazinico iz mikrovlaken. Sicer lahko poškodujete tla. Med in po čiščenju poskrbite za dobro prezračevanje.

- Če niste prepričani, ali je vaša talna obloga primerna za čiščenje s paro, najprej povprašajte proizvajalca, da vam potrdi združljivost. Sicer lahko poškodujete tla. Preizkusite napravo v skritem kotičku.

glede električnega napajanja

Naprava deluje na električni tok. Načeloma pri tem obstaja nevarnost električnega udara.

Pri tem bodite pozorni na naslednje:

- Parnega curka nikoli ne usmerite proti napravam, ki vsebujejo električne komponente, kot je na primer notranjost pečice. Parnega curka nikoli ne približujte vtičnicam in napajalnemu kablu. Vtičnice in napajalni kabel ne smejo priti v stik z vročino ali paro. Sicer se lahko napajalni kabel poškoduje, kar lahko povzroči električni udar.

- Naprave nikoli ne potaplajte v vodo ali druge tekočine.

- Posodo za vodo napolnite izključno, ko končate s čiščenjem in izvlečete vtič. Posodo za vodo pazljivo napolnite z merilnim lončkom. Pazite, da se ostali deli naprave ne zmočijo.

- Po uporabi in pred vzdrževanjem izvlecite vtič iz vtičnice.

- Naprave nikoli ne prenašajte tako, da jo držite za napajalni kabel. Pred uporabo popolnoma odvijte napajalni kabel.

- Napajalni kabel povlecite iz vtičnice tako, da vlečete neposredno za vtič. Nikoli ne vlecite za napajalni kabel.

- Pazite, da napajalnega kabla ne upogibate, stiskate ali se peljete prek njega, da ne pride v stik z viri toplote ali da se čezenj ni mogoče spotakniti.

- Pred uporabo preverite, ali je napajalni kabel poškodovan. Ne uporabljajte naprave s poškodovanim kablom ali vtičem.

- Če potrebujete podaljšek, uporabite samo varnostno odobrene preproste podaljške, zaščitene pred škropljenjem (ne takšnih z več vtičnicami), ki so primerni za električno napetost naprave.

- Pred čiščenjem ali vzdrževanjem se prepričajte, ali je naprava izklopljena in iztaknjena.

- Dokler je vtič v vtičnici, naprave ne puščajte nenadzorovane.

pri pokvarjeni napravi

Če sta naprava ali napajalni kabel poškodovana, ju naj zamenja proizvajalec, njegov servis ali podobno strokovno usposobljena oseba, da se izognete nevarnostim.

- Naprave ne uporabljajte, če je padla na tla, kaže znake poškodb ali ne tesni, je bila potopljena v vodo ali ste jo pustili na prostem.

- Pokvarjeno napravo dajte v popravilo pooblaščenemu strokovnjaku ali servisni službi Dirt Devil, > „International Services“ na strani 2.

glede namenske uporabe

Napravo lahko uporabljate samo v gospodinjstvu. Naprava ni primerna za komercialno uporabo.

Napravo uporabljajte izključno za čiščenje normalno umazanih površin, ki so odporne na visoke temperature, tlak in vlažnost vroče pare.

Ob previdni uporabi lahko na enak način, kot ste ga vajeni, parni čistilnik uporabljate tudi za osvežitev preprog, zaves, oblačil in podobnega. Vsakršna druga uporaba ni ustrezna in je prepovedana.

Prepovedano je predvsem naslednje:

- Uporaba
 - v bližini eksplozivnih ali lahko vnetljivih snovi oz. posod pod tlakom
 - Nevarnost požara ali eksplozije!
 - za vlaženje ali gretje prostora
 - neoriginalnega pribora
 - Oslabitev varnosti naprave!
 - na prostem
 - Nevarnost uničenja zaradi dežja in umazanje!
- Parno čiščenje
 - ljudi, živali ali rastlin ter oblačil, ki jih še vedno nosite
 - Površin, ki vsebujejo zdravju škodljive snovi. Vroča para lahko te snovi sprosti.
 - tekstila iz akrila, dralona, žameta ali lana. Lahko se poškodujejo.
 - neutrjenih steklenih površin. Lahko počijo zaradi vročinskega šoka.
 - usnja, pohištva, nelakiranih, lakiranih, naoljenih ali povoskanih lesenih ali parketnih tal ter površin iz mehkih ali svetlečih umetnih snovi. Lahko se poškodujejo.

- Polnjenje posode za vodo z drugimi tekočinami kot s hladno vodo. Zaradi dodatkov v posodi za vodo naprava ni varna. Vroča ali vrela voda lahko poškoduje napravo.

- Uporaba naprave s prazno posodo za vodo ali brez pokrova za posodo

- Vtikanje predmetov v odprtine naprave

- Samostojna popravila

- Nevarnost telesnih poškodb in izguba pravice do brezplačne zamenjave.

glede shranjevanja

- Napravo shranite v hladnem, suhem prostoru izven dosega otrok.

- Pred shranjevanjem se prepričajte, da je posoda za vodo prazna in čista.

glede odlaganja med odpadke

- Napravo po koncu življenjske dobe odstranite okolju prijazno, > „Varovanje okolja in odlaganje med odpadke“ na strani 167.

Priprave

Seznanitev z napravo

Sl. 1: ① ročaj; ② gumb za sprostitve ročaja; ③ gumb za paro ročnega parnega čistilnika (ni viden); ④ regulator pare; ⑤ pokrov posode; ⑥ parni nastavek; ⑦ nastavek za preproge; ⑧ posoda za vodo; ⑨ prikazovalnik delovanja; ⑩ telo naprave; ⑪ ročaj ročnega parnega čistilnika; ⑫ merilni lonček (izbirno); ⑬ gumb za hitro sprostitve kabla; ⑭ kabel; ⑮ gumb za sprostitve parnega nastavka; ⑯ gumb za hitro sprostitve kabla

Dodatni pribor (izbirno):

Sl. 24: ① krtača iz umetne snovi; ② kovinska krtača; ③ krtača za špranje; ④ osvežilec za tekstil; ⑤ brisalec za steklo; ⑥ šoba s curkom; ⑦ cev za podaljšanje

Odstranitev embalaže in sestavljanje

① Preverite, ali je razpakirana vsebina popolna. Če opazite, da je med transportom prišlo do poškodb naprave ali da nekaj manjka, o tem takoj obvestite svojega prodajalca. ② Nataknite telo naprave na parni nastavek (Sl. 2). ③ Vtaknite ročaj v telo naprave. Ko nameščate ali odstranjujete ročaj, čvrsto držite telo naprave (Sl. 3). ④ Postavite parni čistilnik v pokončni položaj tako, da telo naprave potiskate naprej, dokler se ne zaskoči (Sl. 4).

Polnjenje posode za vodo

OPOZORILO!

Vroča površina! Posodo za vodo napolnite šele, ko se naprava ohladi.

① Če morate posodo z vodo napolniti med čiščenjem, izklopite parni sesalnik in ga pustite, da se ohladi. ② Pritisnite gumb za sprostitve in odstranite ročaj iz telesa naprave (Sl. 5). ③ Pritisnite gumb za sprostitve parnega nastavka in ga odstranite iz telesa naprave (Sl. 6). ④ Telo naprave položite na ravno površino. ⑤ Pokrov posode zavrtite v nasprotni smeri urinega kazalca in ga snemite (Sl. 7). ⑥ Uporabite merilni lonček, da posodo za vodo napolnite s 330 ml (2 x 165 ml) vode (Sl. 8). ⑦ Pokrov posode znova namestite na odprto posodo in ga privijte v smeri urinega kazalca.

Priključitev naprave na elektriko

① Prepričajte se, da je parni čistilnik izklopljen. ② Kabel popolnoma odvijte z gumbov za hitro sprostitve (Sl. 1/13 in 16). ③ Vtaknite vtič v vtičnico.

Čiščenje s paro

OPOZORILO!

Pri čiščenju na stopnicah bodite še posebej previdni.

PREVIDNO!

Pred čiščenjem s paro temeljito posesajte preproge in se prepričajte, da so trde talne obloge čiste in brez zrn umazanije.

OBVESTILO:

Če se parni sesalnik pregreje, se ugasne. Izklopite ga in ga pustite, da se ohlaja vsaj 2 do 4 ure.

Čiščenje trdih talnih oblog

PREVIDNO!

Parnega sesalnika nikoli ne uporabljajte brez blazinice iz mikrovlaknen, nameščene na parni nastavek.

① Položite blazinico iz mikrovlaknen na tla tako, da je bela stran obrnjena navzgor. Parni nastavek postavite na blazinico iz mikrovlaknen in se prepričajte, ali prekrija celoten parni nastavek (Sl. 14). ② Vtaknite vtič v vtičnico. ③ Regulator pare obrnite v položaj „ON“ (VKLJ.) (Sl. 16). → Prikazovalnik delovanja sveti rdeče. Parni čistilnik se začne segrevati in je po pribl. 30 s pripravljen za uporabo. ④ Regulator pare obrnite v zeleni položaj (Sl. 16). → Parni curek se aktivira samodejno. ⑤ Z eno nogo stopite na parni nastavek in povlecite ročaj nazaj (Sl. 17). ⑥ Parni sesalnik počasi pomikajte po tleh naprej in nazaj. ⑦ Regulator pare obrnite v položaj „OFF“ (IZKLJ.). → Parni sesalnik se ohladi, prikazovalnik delovanja pa ugasne. ⑧ Izvlecite vtič iz vtičnice. ⑨ Ko se parni sesalnik ohladi, z nogo potisnite rob blazinice iz mikrovlaknen navzdol in privzdignite parni sesalnik, da se blazinica sprosti. ⑩ Blazinico iz mikrovlaknen posušite na zraku ali pa jo umijte.

Osvežitev preprog



PREVIDNO!

Parnega sesalnika nikoli ne uporabljajte brez blazinice iz mikrovlaknen, nameščene na parni nastavek. Nastavek za preproge uporabite samo za osveževanje preprog.

Glejte > „Čiščenje trdih talnih oblog“ na strani 171. Dodatno uporabite še nastavek za preproge.

➊ Parni nastavek z blazinico iz mikrovlaknen potisnite naprej v nastavek za preproge. Nato potisnite zadnji del parnega nastavka v sponko (Sl. 15). ➋ Ko se parni sesalnik ohladi, z nogo potisnite sponko navzdol in privzdignite parni sesalnik, da odstranite nastavek za preproge.

Uporaba naprave kot ročni parni sesalnik



PREVIDNO!

Brisalca za steklo ne uporabljajte nikoli na hladnih steklenih površinah in oknih, saj jih lahko poškodujete.

➊ Namestite zeleni pripor, > „Namestitev krtač“ na strani 172. ➋ Vtaknite vtič v vtičnico. ➌ Regulator pare obrnite v položaj „ON“ (VKLJ.) (Sl. 16). → Prikazovalnik delovanja sveti rdeče. Parni čistilnik se začne segrevati in je po pribl. 30 s pripravljen za uporabo. ➍ Regulator pare obrnite v zeleni položaj (Sl. 16). ➎ Na kratko pritisnite gumb za paro ročnega parnega čistilnika, da ustvarite paro (Sl. 18). ➏ Regulator pare obrnite v položaj „OFF“. → Parni sesalnik se ohladi, prikazovalnik delovanja pa ugasne. ➐ Izvlecite vtič iz vtičnice. ➑ Ko se parni sesalnik ohladi, odstranite pripor.

Namestitev pribora

Namestitev krtač

➊ Krtačo in šobo s curkom tesno pritiskajte skupaj, dokler ne zaslišite klika (Sl. 10). ➋ Šobo s curkom pritiskajte v telo naprave, dokler ne zaslišite klika (Sl. 11).

Namestitev osvežilca za tekstil

➊ Poveznite blazinico za tekstil preko nastavka za tekstil (Sl. 12). ➋ Nastavek za tekstil pritisnite v telo naprave. Ne bo se zaskočil. Povlecite ga, da se prepričate, ali je dobro pritrjen (Sl. 12).

Namestitev brisalca za steklo

➊ Poveznite blazinico za tekstil preko nastavka za tekstil (Sl. 12). ➋ Brisalec za steklo zatakните v vdolbino na osvežilcu za tekstil. Oboje stisnite skupaj (Sl. 13). ➌ Nastavek za tekstil pritisnite v telo naprave. Ne bo se zaskočil. Povlecite ga, da se prepričate, ali je dobro pritrjen (Sl. 13).

Shranjevanje naprave



PREVIDNO!

Parnega čistilnika nikoli ne shranjujte z nameščeno blazinico iz mikrovlaknen. Shranite ga na tla, ki so odporna na vlago.

➊ Postavite parni čistilnik v pokončni položaj tako, da telo naprave potiskate naprej, dokler se ne zaskoči (Sl. 4). ➋ Izvlecite vtič iz vtičnice in navijte kabel okoli gumbov za hitro sprostitve (Sl. 22).

Vzdrževanje naprave

Praznjenje posode za vodo

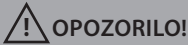

OPOZORILO!

Vroča površina! Posodo za vodo izpraznite samo, ko se parni čistilnik ohladi.

- 1 Izklopite parni čistilnik in izvlecite vtič iz vtičnice. Pustite, da se parni čistilnik ohladi.
- 2 Pritisnite gumb za sprostitve in odstranite ročaj iz telesa naprave (Sl. 5).
- 3 Pritisnite gumb za sprostitve parnega nastavka in ga odstranite iz telesa naprave (Sl. 6).
- 4 Telo naprave položite na ravno površino.
- 5 Pokrov posode zavrtite v nasprotni smeri urinega kazalca in ga snemite (Sl. 7).
- 6 Preostanek vode zlijte v pomivalno korito (Sl. 9).
- 7 Pokrov posode znova namestite na odprtino posode in ga privijte v smeri urinega kazalca.

Pranje blaznice iz mikrovlaken in blazinice za tekstil



PREVIDNO!

Pri pranju blaznice iz mikrovlaken ali blazinice za tekstil ne uporabljajte belila ali mehčalca.

- 1 Blazinico iz mikrovlaken operite v pralnem stroju (najv. 40°C) ali pa ročno operite blazinico za tekstil (Sl. 19).
- 2 Oprano blazinico pustite sušiti najmanj 24 ur, da se popolnoma posuši.

Odpravljanje zamašitev



PREVIDNO!

Za odpravljanje zamašitev ne uporabljajte nobenih ostrih predmetov.

- 1 Odstranite parni nastavek s telesa naprave (Sl. 6).
- 2 Odstranite ročaj iz telesa naprave (Sl. 5).
- 3 V šobo vtaknite majhen, tanki predmet (npr. zapognjeno pisarniško sponko), da odpravite zamašitev (Sl. 20).
- 4 Odstranite blazinico iz mikrovlaken s parnega nastavka in v parne luknjice vtaknite majhen, tanki predmet (npr. zapognjeno pisarniško sponko), da odpravite zamašitev (Sl. 21).

Pribor

- 1 nastavek za preproge – 03250006 (Sl. 23/B)
- 1 šoba s curkom – 0325007 (Sl. 23/B)
- 1 blazinica iz mikrovlaken – 0325001 (Sl. 23/B)
- 1 krtača za špranje – 0325008 (Sl. 23/B)
- 1 plastična krtača – 0325009 (Sl. 23/B)

Odpravljanje težav

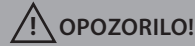

OPOZORILO!

Preden začnete z iskanjem težav, napravo izključite. Pokvarjene naprave ne uporabljajte.

Preden stopite v stik z našo servisno službo Dirt Devil ali napravo pošljete servisni službi Dirt Devil, lahko na področju storitev na naši spletni strani najdete dodatne napotke za rešitve in odpravo težav.

www.dirtdevil.de/service

Royal Appliance International GmbH
Jagenbergstraße 19
41468 Neuss
Germany

www.dirtdevil.de