

Centrino XL

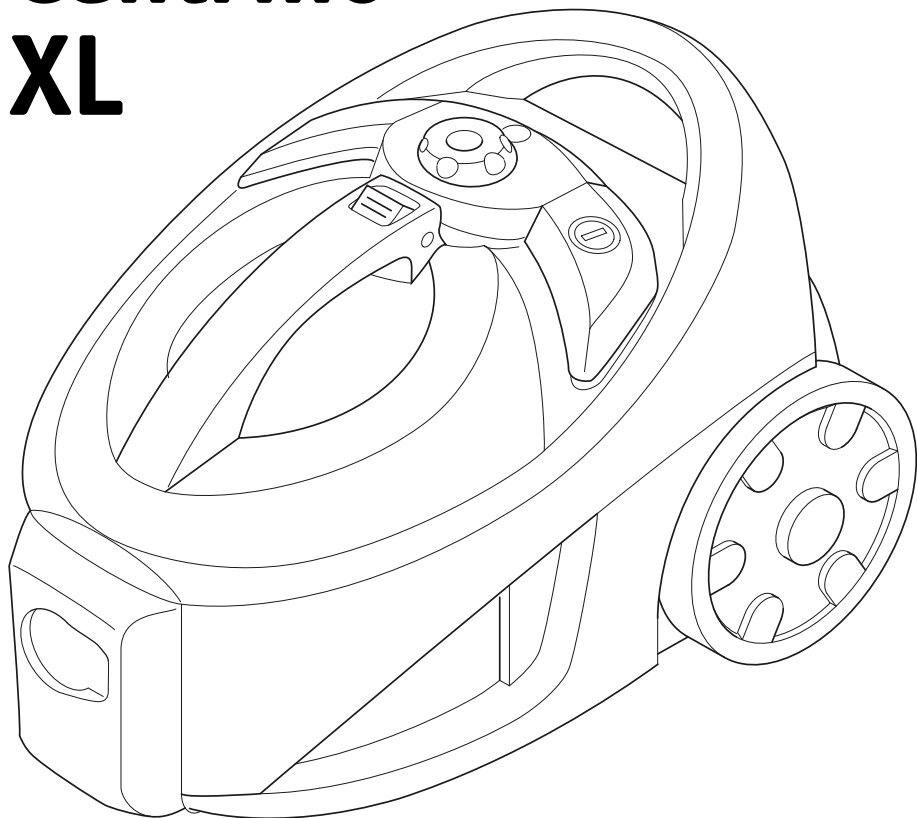

DE Bedienungsanleitung
beutelloser Bodenstaub-
sauger

GB Operating Manual
Bagless cylinder
vacuum cleaner

FR Mode d'emploi
Aspirateur-traineau
sans sac

NL Bedieningshandleiding
Stofzuiger zonder
stofzak

ES Manual de instrucciones
Aspiradora rodante
sin bolsa

IT Istruzioni per l'uso
Aspirapolvere senza
sacchetto

TR Kullanım Klavuzu
Torbasız elektrik
süpürgesi

Dirt Devil
®

Bedienungsanleitung	4 - 17	DE
Operating Manual	18 - 31	GB
Mode d'emploi	32 - 45	FR
Bedieningshandleiding	46 - 59	NL
Manual de instrucciones	60 - 73	ES
Istruzioni per l'uso	74 - 87	IT
Kullanım Klavuzu	88 - 101	TR





Abb. 1

Übersicht über Ihren Centrino XL

Vielen Dank!

Es freut uns, dass Sie sich für den Bodenstaubsauger Centrino XL entschieden haben!
Wir wünschen Ihnen viel Freude mit dem Gerät und danken Ihnen für den Kauf!

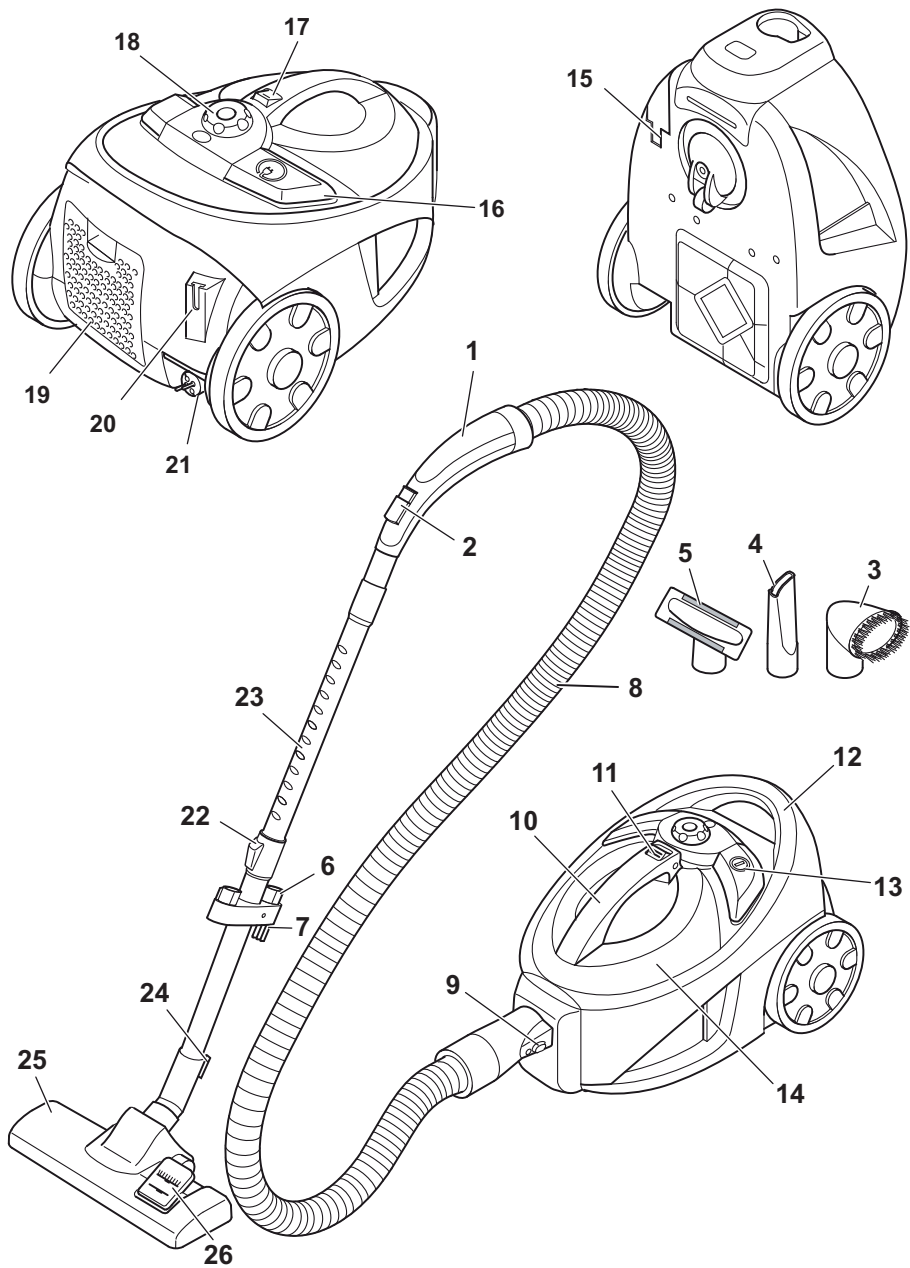
Geräteteile/Lieferumfang

1 Handgriff	14 Staubbehälter mit Zentralfilter
2 Nebenluftregler	15 Verstauhalterung
3 Möbelbürste	16 Kabelaufrolltaste
4 Fugendüse	17 Saugleistungsregler
5 Polsterdüse	18 Staubbehälterfüllstandanzeige
6 Zubehörhalterung	19 Ausblasfilter-Abdeckung
7 Verstauhaken	20 Parkhalterung
8 Saugschlauch	21 Stromkabel mit Stecker
9 Entriegelungstaste Saugschlauch	22 Teleskoprohr-Arretierung
10 Tragegriff mit Verriegelung	23 Teleskoprohr
11 Entriegelungsknopf Staubbehälter	24 Parkhaken
12 Haltebügel	25 Bodendüse
13 Ein-/Aus-Schalter	26 Umschalter „Teppich/Hartboden“

optionales Zubehör:

- Parkettbürste

- Turbobürste

Technische Daten

Geräteart	:	Bodenstaubsauger (beutellos)
Modell	:	Centrino XL M2720 (-0/-1/.../-8/-9); M2724 (-0/-1/.../-8/-9);
Spannung	:	220 V-240 V~ 50 Hz
Leistung	:	M2720: 1800 W nom. - 2200 W max. M2724: 2000 W nom. - 2400 W max.
Staubbehälter	:	1 Liter, auswaschbar
Stromkabellänge	:	ca. 5,0 m
Reichweite	:	ca. 7,5 m
Gewicht	:	ca. 6,0 kg



Technische und gestalterische Änderungen im Zuge ständiger Produktverbesserung vorbehalten.
© Royal Appliance International GmbH

1	Sicherheitshinweise	6
1.1	zur Bedienungsanleitung	6
1.2	zur Stromversorgung	6
1.3	bei defektem Gerät	6
1.4	zu bestimmten Personengruppen	7
1.5	zur bestimmungsgemäßen Verwendung	7
2	Auspacken und Montieren	8
2.1	Auspacken	8
2.2	Montieren	8
2.3	Weitere Düsen (Zubehör) verwenden	9
3	Bedienung	10
3.1	Staubsaugen	10
3.2	Ausschalten und Stromkabel aufrollen	11
3.3	Abstellen und Aufbewahren	11
4	Nach dem Gebrauch	12
4.1	Staubbehälter leeren	12
4.2	Übersicht über die Filter	12
4.3	Lamellen-Zentralfilter und Motor-Schutzfilter reinigen	13
4.4	Hygiene-Ausblasfilter reinigen	14
5	Problembhebung	15
5.1	Bevor Sie das Gerät einsenden	15
5.2	Ersatzteile	16
5.3	Entsorgung	16
6	Garantie	17
6.1	Garantiebedingungen	17
6.2	Im Garantiefall	17



1 Sicherheitshinweise

1.1 zur Bedienungsanleitung



Lesen Sie diese Bedienungsanleitung vollständig durch, bevor Sie mit dem Gerät arbeiten. Bewahren Sie die Anleitung gut auf. Falls Sie das Gerät an Dritte weitergeben, geben Sie die Bedienungsanleitung mit.

Die Nichtbeachtung dieser Anleitung kann zu schweren Verletzungen oder Schäden am Gerät führen. Für Schäden, die durch Nichtbeachtung dieser Bedienungsanleitung entstehen, übernehmen wir keine Haftung.

Wichtige Hinweise für Ihre Sicherheit sind besonders gekennzeichnet. Beachten Sie diese Hinweise unbedingt, um Unfälle und Schäden am Gerät zu vermeiden:



WARNUNG:

Warnt vor Gefahren für Ihre Gesundheit und zeigt mögliche Verletzungsrisiken auf.



ACHTUNG:

Weist auf mögliche Gefährdungen für das Gerät oder andere Gegenstände hin.

HINWEIS:

Hebt Tipps und Informationen für Sie hervor.

1.2 zur Stromversorgung



■ Das Gerät wird mit elektrischem Strom betrieben, dabei besteht grundsätzlich die Gefahr eines elektrischen Schlags. Achten Sie daher besonders auf Folgendes:

- Fassen Sie den Stecker nie mit nassen Händen an.
- Wenn Sie den Stecker aus der Steckdose herausziehen wollen, ziehen Sie immer direkt am Stecker. Ziehen Sie niemals am Kabel, es könnte reißen.
- Achten Sie darauf, dass das Stromkabel nicht geknickt, eingeklemmt, überfahren wird oder mit Hitzequellen in Berührung kommt.
- Verwenden Sie nur Verlängerungskabel, die für die Leistungsaufnahme des Gerätes ausgelegt sind.
- Tauchen Sie das Gerät niemals in Wasser oder andere Flüssigkeiten und halten Sie es von Regen und Nässe fern.
- Betreiben Sie das Gerät nur, wenn die auf dem Typenschild angegebene elektrische Spannung mit der Spannung Ihrer Steckdose übereinstimmt. Falsche Spannung kann das Gerät zerstören.

1.3 bei defektem Gerät



■ Betreiben Sie niemals ein defektes Gerät oder ein Gerät mit einem defekten Kabel. Wenn die Anschlussleitung dieses Gerätes beschädigt wird, muss sie durch den Hersteller oder seinen Kundendienst oder eine ähnlich qualifizierte Person ersetzt werden, um Gefährdungen zu vermeiden.

1.4 zu bestimmten Personengruppen



1.5 zur bestimmungsgemäßen Verwendung



■ Geben Sie ein defektes Gerät zur Reparatur an einen Fachhändler oder den Royal Appliance-Kundendienst. Adresse ▷ Seite 17, „Garantie“.

■ Dieses Gerät ist nicht dafür bestimmt, durch Personen (einschließlich Kinder) mit eingeschränkten physischen, sensorischen oder geistigen Fähigkeiten oder mangels Erfahrung und/oder mangels Wissen benutzt zu werden, es sei denn, sie werden durch eine für ihre Sicherheit zuständige Person beaufsichtigt oder erhielten von ihr Anweisungen, wie das Gerät zu benutzen ist. Bewahren Sie das Gerät für diesen Personenkreis unzugänglich auf.

■ Kinder sollten beaufsichtigt werden, um sicherzustellen, dass sie nicht mit dem Gerät spielen. Kinder dürfen sich unter anderem weder auf das Gerät stellen oder setzen.

■ Verpackungsmaterialien dürfen nicht zum Spielen verwendet werden. Es besteht Erstickungsgefahr.

■ Das Gerät darf nur im Haushalt eingesetzt werden. Es ist für eine gewerbliche Nutzung nicht geeignet.

■ Verwenden Sie den Bodenstaubsauger ausschließlich für das Reinigen von normal verschmutzten Böden, Teppichen und Gardinen. Jede weitere Verwendung gilt als nicht bestimmungsgemäß und ist untersagt.

■ **Verboten ist insbesondere das Saugen von:**

- Menschen, Tieren, Pflanzen, insbesondere Haaren, Fingern und anderen Körperteilen sowie am Körper befindlichen Kleidungsstücken. Sie könnten eingezogen werden und Verletzungen hervorrufen.
- Wasser und anderen Flüssigkeiten, insbesondere feuchten Teppich-Reinigungsmitteln. Feuchtigkeit im Inneren kann zum Kurzschluss führen.
- Toner (für Laserdrucker, Kopierer etc.). Es besteht Brand- und Explosionsgefahr.
- glühender Asche, brennenden Zigaretten oder Streichhölzern. Es kann zum Brand kommen.
- spitzen Gegenständen, wie Glassplittern, Nägeln etc. Dadurch kann das Gerät beschädigt werden.
- Bauschutt, Gips, Zement, feinstem Bohrstaub, Schminke, Puder usw. Dadurch kann das Gerät beschädigt werden.

■ Die Verwendung in der Nähe von explosiven oder leicht entzündlichen Stoffen. Es besteht Brand- oder Explosionsgefahr.

■ Die Verwendung im Freien. Es besteht die Gefahr, dass Regen und Schmutz das Gerät zerstören.

■ Das Hineinstecken von Gegenständen in die Öffnungen des Gerätes. Es könnte überhitzen.

2 Auspacken und Montieren

2.1 Auspacken

1. Packen Sie das Gerät und alle Zubehörteile aus.
2. Überprüfen Sie den Inhalt auf Vollständigkeit. Informationen zum Lieferumfang ▷ Seite 4, „Übersicht über Ihren Centrino XL“.

ACHTUNG:

Transportieren/versenden Sie das Gerät grundsätzlich immer in der Originalverpackung, damit es keinen Schaden nimmt. Heben Sie dazu die Verpackung auf. Entsorgen Sie nicht mehr benötigtes Verpackungsmaterial gemäß den in Ihrem Land geltenden Vorschriften.

HINWEIS:

Sollten Sie einen Transportschaden bemerken, wenden Sie sich umgehend an Ihren Händler.

2.2 Montieren

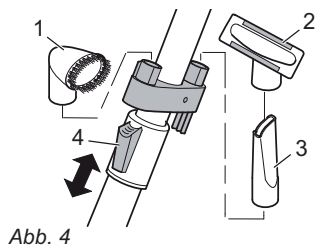
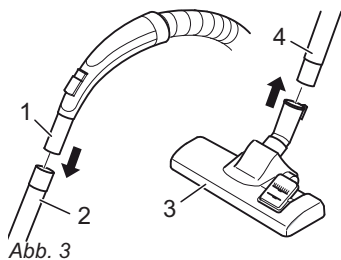
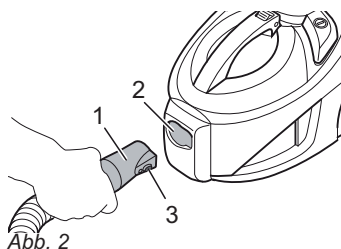

WARNING:

Montieren Sie das Gerät nur, wenn der Stecker aus der Steckdose ausgezogen ist. Es könnte versehentlich eingeschaltet werden.

1. Stecken Sie das Ende des Saugschlauchs (Abb. 2/1) in die Aufnahmeöffnung (Abb. 2/2) des Bodenstaubsaugers, bis die Verriegelung hörbar einrastet. Achten Sie darauf, dass die Entriegelungstaste (Abb. 2/3) wie abgebildet nach rechts zeigt.
2. Stecken Sie den Handgriff (Abb. 3/1) in das obere Ende des Teleskoprohrs (Abb. 3/2).
3. Stecken Sie die Bodendüse (Abb. 3/3) auf das untere Ende des Teleskoprohrs (Abb. 3/4).

HINWEIS:

Eventuell ist es erforderlich, etwas fester zu drücken.

4. Schieben Sie dann die Möbelbürste (Abb. 4/1) und die Fugendüse (Abb. 4/3) samt Polsterdüse (Abb. 4/2) auf die Aufnahmevorrichtungen.
5. Stellen Sie die Länge des Teleskoprohrs ein. Drücken Sie dazu die Teleskoprohr-Arretierung (Abb. 4/4) nach unten. Ziehen Sie dann das Teleskoprohr auf die gewünschte Länge. Zum Verriegeln lassen Sie die Teleskoprohr-Arretierung beim Ziehen los. Sie hören ein deutliches Klicken.

Ihr Bodenstaubsauger ist jetzt einsatzbereit.

2 Auspacken und Montieren

2.3 Weitere Düsen (Zubehör) verwenden



Abb. 5



Abb. 6

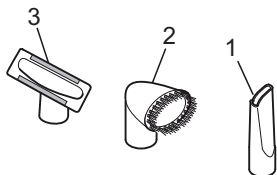

Abb. 7

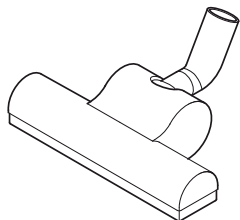

Abb. 8

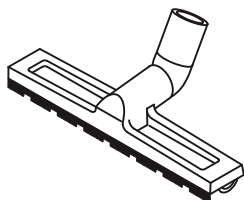

Abb. 9

Neben der soeben montierten Bodendüse können Sie mit weiteren Düsen den Funktionsumfang erweitern:

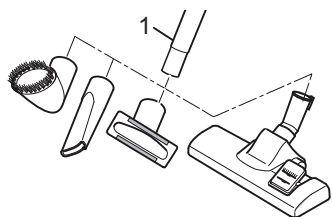
■ Als **Zubehör** sind Fugendüse, Möbelbürste und Polsterdüse im Lieferumfang enthalten. Sie können an der Zubehörhalterung befestigt werden (Abb. 4).

- **Fugendüse (Abb. 5/1)**

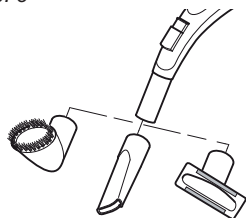
Benutzen Sie diese, um Staub aus schwer zugänglichen Stellen zu saugen.

- **Möbelbürste (Abb. 5/2)**

Benutzen Sie diese, um unter gleichzeitigem Bürsten Schmutz von Gegenständen abzusaugen, die empfindliche Oberflächen haben.

- **Polsterdüse (Abb. 5/3)**

Verwenden Sie diese zum Reinigen von weichen, kratzfesten Oberflächen (z. B. Polstermöbeln).

■ **Optional** erhältlich sind weiterhin:

- **Turbobürste (Abb. 6)**

Diese besitzt einen rotierenden Bürstenkopf und eignet sich bestens zur Tiefenreinigung von Teppichen. Dabei richtet sie gleichzeitig den Teppichflor auf.

HINWEIS:

Bei der Verwendung der Turbobürste entsteht durch die hohe Drehzahl der Bürste ein lautes Geräusch.

- **Parkettbürste (Abb. 7)**

Diese ist mit langen Borsten ausgestattet und dient zum Absaugen besonders empfindlicher Oberflächen (z. B. Parkett, Laminat).

! WARNUNG:

Montieren Sie Düsen nur, wenn der Stecker aus der Steckdose ausgezogen ist. Der Staubsauger könnte versehentlich eingeschaltet werden.

Zum Aufsetzen der Düsen gehen Sie wie folgt vor:

1. Schalten Sie das Gerät aus und ziehen Sie den Stecker aus der Steckdose.
2. Ziehen Sie die vorhandene Düse vom Teleskoprohr ab.
3. Stecken Sie die gewünschte Düse auf das untere Ende des Teleskoprohrs (Abb. 8) oder bei Bedarf direkt auf den Handgriff (Abb. 9).

△ ACHTUNG:

Beim Saugen ohne aufgesteckte Düse besteht erhöhte Gefahr, Gegenstände versehentlich einzusaugen.

4. Befestigen Sie nicht mehr benötigte Düsen soweit möglich in der Zubehörhalterung (Abb. 4). Bewahren Sie die übrigen Düsen sicher und für Kinder unzugänglich auf.

3 Bedienung

3.1 Staubsaugen

⚠️ WARNUNG:

Prüfen Sie den Bodenstaubsauger und das Stromkabel vor jeder Benutzung. Ein beschädigtes Gerät darf nicht verwendet werden. Es besteht Verletzungsgefahr!

⚠️ ACHTUNG:

Verwenden Sie den Bodenstaubsauger nur, wenn alle Filter intakt, trocken und korrekt eingesetzt sind. Stellen Sie sicher, dass keine Öffnungen verstopft sind.

HINWEIS:

Ihr Bodenstaubsauger besitzt einen Überhitzungsschutz. Er schaltet bei Überhitzung automatisch ab. Ist dies der Fall, schalten Sie den Bodenstaubsauger aus und ziehen Sie den Stecker. Beseitigen Sie die Überhitzungsursache. Warten Sie ca. 45 min bis zum Wiedereinschalten.



Abb. 10



Abb. 11

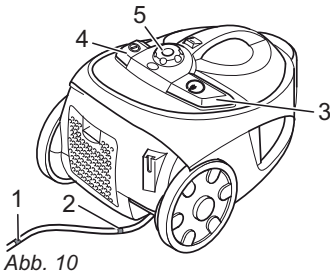

Abb. 12

1. Stecken Sie die gewünschte Düse auf, ► *Kapitel 2.3, „Weitere Düsen (Zubehör) verwenden“.*
2. Ziehen Sie das Kabel am Stecker bis zur gelben Markierung (Abb. 10/1) heraus.

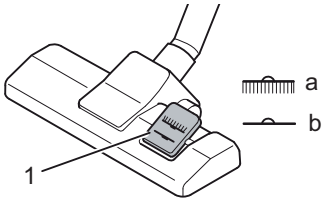
⚠️ WARNUNG:

Falls die rote Markierung (Abb. 10/2) sichtbar ist, ziehen Sie das Kabel mithilfe der Kabelaufrolltaste (Abb. 10/3) wieder bis zur gelben Markierung ein. Ansonsten kann das Kabel abreißen. Es besteht Stromschlaggefahr!

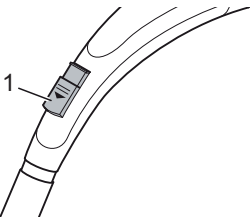
3. Schalten Sie den Bodenstaubsauger am Ein-/Aus-Schalter (Abb. 10/4) ein.
4. Stellen Sie je nach Bodenbelag den Umschalter „Teppich/Hartboden“ (Abb. 11/1) ein:
 - Hartboden (Abb. 11/a): Laminat, Fliesen, PVC etc.
 - Teppich (Abb. 11/b): Lang-/kurzflorige Teppiche etc.
5. Stellen Sie am Saugleistungsregler (Abb. 10/5) die Saugleistung ein.
6. Ziehen Sie den Bodenstaubsauger zum Saugen wie einen Schlitten hinter sich her. Beachten Sie hierzu die Empfehlungen der Bodenbelaghersteller.

HINWEIS:

Mit dem Nebenluftregler (Abb. 12/1) können Sie die Saugleistung schnell reduzieren, z. B. um eingesaugte Gegenstände wieder freizugeben.

3 Bedienung

3.2 Ausschalten und Stromkabel aufrollen

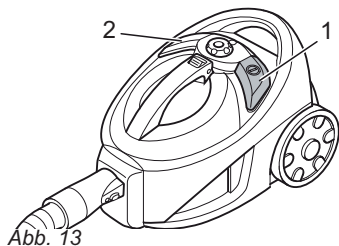

1. Schalten Sie den Bodensauger am Ein-/Aus-Schalter (Abb. 13/1) aus und ziehen Sie den Stecker aus der Steckdose.

2. Behalten Sie den Stecker in der Hand.

⚠ **WARNUNG:**

Beim Einziehen des Stromkabels kann dieses umherschlingern, zur Stolperfalle werden oder Gegenstände umreißen.

3. Drücken Sie die Kabelaufrolltaste (Abb. 13/2), um das Stromkabel einzuziehen.

3.3 Abstellen und Aufbewahren

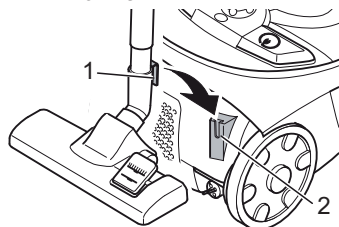

■ Zum **Abstellen** oder bei Arbeitspausen können Sie den Parkhaken (Abb. 14/1) der Bodendüse in die Parkhalterung (Abb. 14/2) einhängen. Vorher müssen Sie das Teleskoprohr vollständig versenken.

⚠ **WARNUNG:**

Bevor Sie den Arbeitsplatz verlassen, schalten Sie das Gerät aus und ziehen Sie den Netzstecker.

■ Zum **Aufbewahren** können Sie den Verstauhaken (Abb. 15/1) des Teleskoprohrs in die Verstaualterung (Abb. 15/2) unten am Bodensauger einhängen.

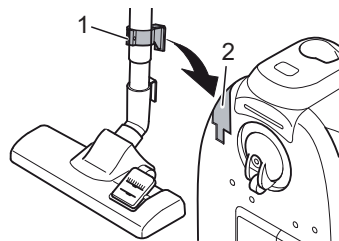

⚠ **ACHTUNG:**

Stellen Sie das Gerät nie direkt neben Wärmequellen ab (z. B. Heizung, Ofen). Vermeiden Sie direkte Sonneneinstrahlung. Die Hitze kann das Gerät beschädigen.

■ Wenn Sie das Gerät längere Zeit lagern möchten, leeren Sie den Staubbehälter und reinigen Sie diesen sowie die Filter. Lagern Sie das Gerät stets kühl und trocken.

4 Nach dem Gebrauch

4.1 Staubbehälter leeren



Abb. 16



Abb. 17

4.2 Übersicht über die Filter

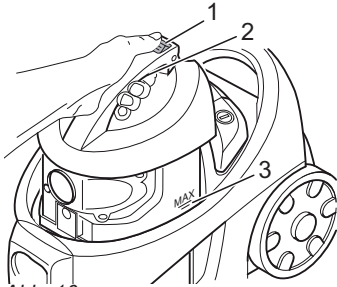

Abb. 18

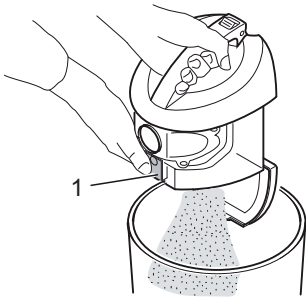
- Um eine gleichbleibend gute Saugleistung zu gewährleisten, leeren Sie den Staubbehälter nach jedem Saugen.
- Leeren Sie den Staubbehälter spätestens dann, wenn die Staubbehälterfüllstandanzeige (Abb. 1/18) aufleuchtet oder die „Max“-Markierung (Abb. 16/3) erreicht ist.

⚠ ACHTUNG:

Bevor Sie den Staubbehälter leeren, schalten Sie das Gerät aus und ziehen Sie den Netzstecker. Andernfalls zerstört weiterhin angesaugter Staub das Gerät.

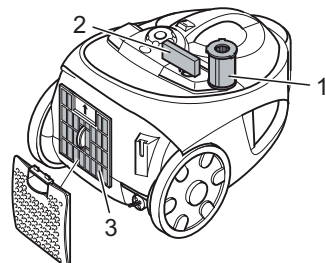
HINWEIS:

Die Verriegelung (Abb. 16/2) im Tragegriff verhindert das versehentliche Lösen des Staubbehälters beim Transportieren des Gerätes. Wenn Sie den Staubbehälter entnehmen, darf die Verriegelungstaste nicht gedrückt sein.

1. Schalten Sie das Gerät aus, ▷ Kapitel 3.2, „Ausschalten und Stromkabel aufrollen“.
2. Drücken Sie die Entriegelungstaste (Abb. 16/1) und heben Sie den Staubbehälter nach oben aus dem Staubsauger.
3. Zum Entleeren halten Sie den Staubbehälter tief über einen Mülleimer.
4. Drücken Sie die Entleerungstaste (Abb. 17/1). Der Boden öffnet sich und der Staub fällt in den Mülleimer.
5. Klopfen Sie Staubrückstände vorsichtig aus.
6. Schließen Sie den Boden. Er rastet hörbar ein.
7. Stecken Sie den Staubbehälter in den Bodenstaubsauger zurück. Er rastet hörbar ein.

Die Filter können nach einiger Zeit verschmutzen und müssen daher regelmäßig kontrolliert werden.

Der Bodenstaubsauger besitzt die folgenden Filter:

■ Lamellen-Zentralfilter (Abb. 18/1)

- siehe ▷ Kapitel 4.3, „Lamellen-Zentralfilter und Motor-Schutzfilter reinigen“

■ Motor-Schutzfilter (Abb. 18/2)

- siehe ▷ Kapitel 4.3, „Lamellen-Zentralfilter und Motor-Schutzfilter reinigen“

■ Hygiene-Ausblasfilter (Abb. 18/3)

- siehe ▷ Kapitel 4.4, „Hygiene-Ausblasfilter reinigen“.

4 Nach dem Gebrauch

4.3 Lamellen-Zentralfilter und Motor-Schutzfilter reinigen



Abb. 19



Abb. 20

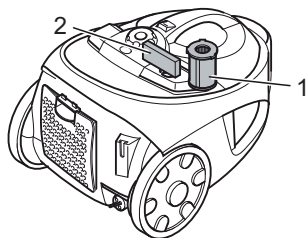

Abb. 21



Abb. 22

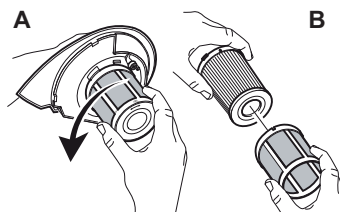

Abb. 23

Lamellen-Zentralfilter (Abb. 19/1) und Motor-Schutzfilter (Abb. 19/2) verhindern, dass größere Partikel in den Motor gelangen.

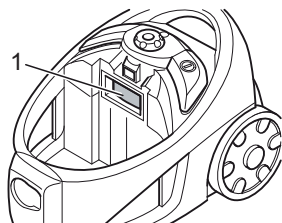
■ **Kontrolle:** Kontrollieren Sie die Filter jedes Mal, wenn Sie den Staubbehälter leeren.

■ **Reinigung:** Sollten Sie bei der Kontrolle erkennen, dass einer der Filter verschmutzt ist, reinigen Sie diesen wie nachfolgend beschrieben. **Um die Saugleistung zu erhalten, reinigen Sie die Filter am besten nach jedem Saugvorgang.**

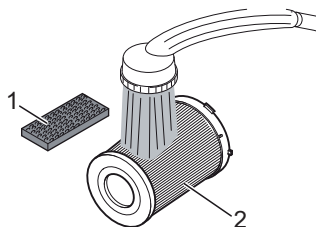
1. Schalten Sie das Gerät aus und leeren Sie den Staubbehälter, [▷ Kapitel 4.1, „Staubbehälter leeren“](#).
2. Nehmen Sie den Deckel vom Staubbehälter ab, indem Sie ihn im Uhrzeigersinn abdrehen (Abb. 20).
3. Drehen Sie den Lamellen-Zentralfilter samt Filtersieb gegen den Uhrzeigersinn vom Deckel ab (Abb. 21/A).
4. Halten Sie den Lamellen-Zentralfilter tief über einen Mülleimer und trennen Sie erst dann das Lamellen-Zentralfilter-Element vom Filtersieb (Abb. 21/B).
5. Zur Grobreinigung klopfen Sie beide Teile mit leichten Schlägen von allen Seiten aus.
6. Bürsten Sie den Lamellen-Zentralfilter mit einer weichen Bürste, beispielsweise der mitgelieferten Möbelbürste, aus.
7. Entnehmen Sie den Motor-Schutzfilter (Abb. 22/1).
8. Klopfen Sie auch ihn über einem Mülleimer aus.
9. Sollte die Trockenreinigung der Filterelemente nicht ausreichen, spülen Sie diese im Anschluss mit klarem, kaltem Wasser aus (Abb. 23).

⚠ **ACHTUNG:**

Die Filterelemente sind waschbar, jedoch weder spülmaschinen- noch waschmaschinentauglich. Verwenden Sie außerdem zur Reinigung keine Reinigungsmittel. Lassen Sie die Filterelemente nach der Reinigung trocknen (ca. 24 Stunden bei Raumtemperatur). Setzen Sie sie erst wieder ein, wenn sie vollkommen trocken sind.

10. Falls einer der Filter beschädigt sein sollte, ersetzen Sie ihn ([▷ Kapitel 5.2, „Ersatzteile“](#)).
11. Setzen Sie den Motor-Schutzfilter wieder ein (Abb. 22/1).
12. Stecken Sie Lamellen-Zentralfilter-Element und Filtersieb wieder zusammen (Abb. 21/B).
13. Befestigen Sie den Lamellen-Zentralfilter durch Drehen im Uhrzeigersinn wieder am Deckel (Abb. 21/A).

4 Nach dem Gebrauch



Abb. 24

4.4 Hygiene-Ausblasfilter reinigen



Abb. 25

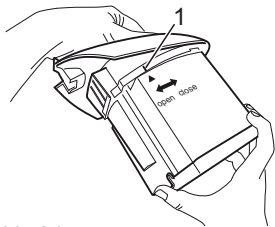

Abb. 26

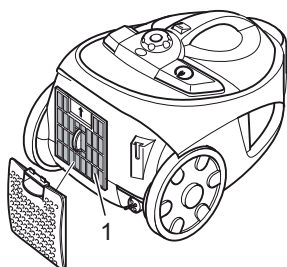

Abb. 27

14. Setzen Sie den Deckel wieder auf den Staubbehälter und arretieren Sie ihn durch Drehen entgegen dem Uhrzeigersinn. Achten Sie darauf, dass beim Aufsetzen die Markierung am Deckel über der Markierung am Staubbehälter steht (Abb. 24/1).

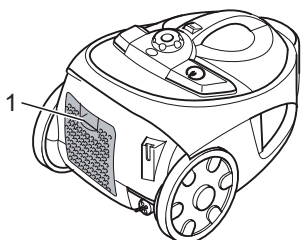
15. Setzen Sie den Staubbehälter wieder in den Bodenstaubsauger ein und arretieren Sie ihn mit festem Druck. Er rastet hörbar ein.

Der **Hygiene-Ausblasfilter** (Abb. 25/1) filtert feinste Partikel aus der ausgeblasenen Luft.

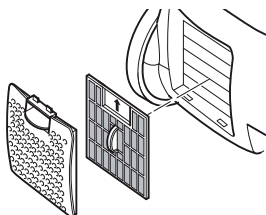
■ **Kontrolle:** Kontrollieren Sie den Hygiene-Ausblasfilter regelmäßig, spätestens jedoch alle 3 – 6 Monate.

■ **Reinigung:** Sollten Sie bei der Kontrolle erkennen, dass der Filter verschmutzt ist, reinigen Sie diesen wie nachfolgend beschrieben:

1. Schalten Sie das Gerät aus, ▷ Kapitel 3.2, „Ausschalten und Stromkabel aufrollen“.
2. Drücken Sie die Verriegelung (Abb. 26/1) zum Öffnen der Ausblasfilter-Abdeckung nach unten und entnehmen Sie die Abdeckung.
3. Entnehmen Sie den Hygiene-Ausblasfilter (Abb. 27).
4. Reinigen Sie den Hygiene-Ausblasfilter durch Ausklopfen über einem Mülleimer. Sollte dies nicht genügen, bürsten Sie Verschmutzungen mit einer weichen Bürste, beispielsweise der mitgelieferten Möbelbürste, aus. Sollte die Trockenreinigung nicht ausreichen, spülen Sie den Filter im Anschluss mit klarem, kaltem Wasser aus.

⚠ ACHTUNG:

Der Filter ist waschbar, jedoch weder spülmaschinen- noch waschmaschinentauglich. Verwenden Sie außerdem zur Reinigung keine Reinigungsmittel. Lassen Sie das Filterelement nach der Reinigung trocknen (ca. 24 Stunden bei Raumtemperatur). Setzen Sie es erst wieder ein, wenn es vollkommen trocken ist.

5. Falls der Filter beschädigt sein sollte, ersetzen Sie ihn (▷ Kapitel 5.2, „Ersatzteile“).
6. Setzen Sie den neuen/gereinigten und vollkommen trockenen Hygiene-Ausblasfilter mit dem Pfeil nach oben (Abb. 27) zurück in seine Konsole.
7. Setzen Sie abschließend die Ausblasfilter-Abdeckung ein, indem Sie sie zuerst unten einhaken und dann durch kräftiges Drücken verriegeln, bis sie hör- und spürbar einrastet.

5 Problembehebung

5.1 Bevor Sie das Gerät einsenden

Bevor Sie das Gerät an den Royal Appliance-Kundendienst einschicken, überprüfen Sie anhand der folgenden Tabelle, ob Sie das Problem selbst beseitigen können.



WARNUNG:

Verwenden Sie niemals ein defektes Gerät! Bevor Sie auf Problemsuche gehen, schalten Sie das Gerät aus und ziehen Sie den Netzstecker ▷ Kapitel 3.2, „Ausschalten und Stromkabel aufrollen“.

Problem	mögliche Ursache	Lösung
Gerät hört plötzlich auf zu saugen	Überhitzungsschutz hat angesprochen (möglicherweise aufgrund verstopfter Saugwege, verschmutzter Filter o. Ä.).	Schalten Sie das Gerät aus und ziehen Sie den Stecker aus der Steckdose. Beseitigen Sie die Ursache der Überhitzung (z. B. verstopfte Saugwege, verschmutzter Filter o. Ä.). Warten Sie ca. 45 Minuten. Das abgekühlte Gerät können Sie wieder einschalten.
Gerät läuft ungewöhnlich laut oder die Staubbehälterfüllstandsanzeige (Abb. 1/18) leuchtet	Staubbehälter ist überfüllt.	Leeren Sie den Staubbehälter, ▷ Kapitel 4.1, „Staubbehälter leeren“.
	Filter sind verschmutzt.	Reinigen Sie die Filter, ▷ Kapitel 4.3, „Lamellen-Zentralfilter und Motorschutzfilter reinigen“ bzw. ▷ Kapitel 4.4, „Hygiene-Ausblasfilter reinigen“.
	Düse, Teleskoprohr oder Saugschlauch sind verstopft.	Entfernen Sie die Verstopfung. Benutzen Sie dazu, falls erforderlich, einen langen Holzstab (z. B. Besenstiel).
Obwohl keines der obigen Probleme auftritt, ist das Saugergebnis nicht zufriedenstellend	Gewählte Bürste/Düse ist dem Untergrund nicht angemessen.	Passen Sie Ihre Bürsten-/Düsenwahl an den zu saugenden Untergrund an, ▷ Kapitel 2.3, „Weitere Düsen (Zubehör) verwenden“.
	Stellung des Umschalters „Teppich/ Hartboden“ ist dem Untergrund nicht angemessen.	Passen Sie die Stellung des Umschalters „Teppich/ Hartboden“ an den zu saugenden Untergrund an, ▷ Kapitel 3.1, „Staubsaugen“, Schritt 4.
	Gewählte Saugleistung ist dem Untergrund nicht angemessen.	Passen Sie die Stellung des Saugleistungsreglers an den zu saugenden Untergrund an, ▷ Kapitel 3.1, „Staubsaugen“, Schritt 5.
	Nebenluftregler (Abb. 12/1) ist geöffnet.	Schließen Sie den Nebenluftregler (Abb. 12/1).

HINWEIS:

Wenn Sie das Problem mit Hilfe dieser Tabelle nicht beheben konnten, kontaktieren Sie die Service-Hotline oder den Royal Appliance-Kundenservice (▷ Seite 17, „Garantie“).

5 Problembehebung

5.2 Ersatzteile

Zubehörteile sowie Ersatzteile können nachbestellt werden.

Artikel-Nr.	Beschreibung	Inhalt
2720001	Filterset, bestehend aus Lamellen-Zentralfilter mit Filtersieb, Motor-Schutzfilter und Hygiene-Ausblasfilter	4 Teile

Diese erhalten Sie bei den Firmen:

Zubehör-Ersatzteile-Service-Versand
Ina Riedmüller
Frankenstraße 34
89233 Neu-Ulm
Deutschland
Tel.: 07307 - 51 75
Fax: 07307 - 41 56
Riedmueller.service@t-online.de

Service Center Feuerbach KG
Corneliusstr. 75
40215 Düsseldorf
Deutschland
Tel.: 0211 - 38 10 07
Fax.: 0211 - 37 04 97
dirtdevil-service@t-online.de
www.dirtdevil-service.de

5.3 Entsorgung

Die verwendeten Filter sind aus umweltverträglichen Materialien hergestellt und können im Hausmüll entsorgt werden.



Wenn das Gebrauchsende erreicht ist, machen Sie das ausgediente Gerät unbrauchbar, indem Sie den Netzstecker aus der Steckdose ziehen und das Stromkabel durchtrennen. Entsorgen Sie das Gerät gemäß den in Ihrem Land geltenden Umweltvorschriften. Elektrische Abfälle müssen gesondert entsorgt werden. Wenden Sie sich für Ratschläge bezüglich des Recyclings an Ihre Kommunalbehörde oder Ihren Händler.

6 Garantie

6.1 Garantiebedingungen

Wir übernehmen für dieses Gerät eine Garantie von 24 Monaten ab Kaufdatum.

Innerhalb der Garantiezeit beseitigen wir nach unserer Wahl durch Reparatur oder Austausch des Gerätes oder des Zubehörs (Schäden an Zubehörteilen führen nicht automatisch zum Umtausch des kompletten Gerätes) unentgeltlich alle Mängel, die auf Material- oder Herstellungsfehlern beruhen. Von der Garantie sind Schäden ausgenommen, die auf unsachgemäßen Gebrauch (Betrieb mit falscher Stromart/-spannung, Anschluss an ungeeignete Stromquellen, Bruch etc.) zurückzuführen sind, normaler Verschleiß und Mängel, die den Wert oder die Gebrauchstauglichkeit des Gerätes nur unerheblich beeinflussen. Bei Eingriffen durch eine nicht von uns autorisierte Stelle oder bei Verwendung anderer als original Royal Appliance-Ersatzteile erlischt die Garantie. Verschleißteile fallen nicht unter die Garantie und sind deshalb kostenpflichtig!

Die Garantie tritt nur in Kraft, wenn das Kaufdatum durch Stempel und Unterschrift des Händlers auf der Garantiekarte bestätigt ist oder eine Rechnungskopie dem eingeschickten Gerät beiliegt. Garantieleistungen bewirken weder eine Verlängerung der Garantiezeit, noch beginnt dadurch ein Anspruch auf eine neue Garantie!

6.2 Im Garantiefall

Versenden Sie das Gerät mit entleertem Staubbehälter und einer kurzen Fehlerbeschreibung in Blockschrift. Versehen Sie das Anschreiben mit dem Vermerk „Zur Garantie“. Senden Sie es zusammen mit der Garantiekarte oder einer Rechnungskopie an folgende Adresse:



Royal Appliance International GmbH

Abt. Kundenservice

Jagenbergstraße 19

41468 Neuss

Deutschland

Tel.: +49 (0) 180 - 501 50 50*

Fax: +49 (0) 2131 - 60 90 60 95

www.dirtdevil.de

info@dirtdevil.de

*0,14 €/Minute aus dem deutschen Festnetz (deutscher Mobilfunkhöchstpreis 0,42 €/Minute)

SERVICE-HOTLINE

0180 501 50 50*

In Deutschland stehen wir Ihnen für Fragen, Anregungen oder bei Problemen gerne zur Verfügung.

Mo.-Fr. 8-20 Uhr

*0,14 €/Min. aus dem deutschen Festnetz (deutscher Mobilfunkhöchstpreis 0,42 €/Min.)

An overview of your Centrino XL

Many thanks!

We are pleased that you decided on the Centrino XL cylinder vacuum cleaner!
We hope you enjoy using your appliance and we would like to thank you for your purchase!

Appliance parts/scope of delivery

1	Handle	14	Dust container with central filter
2	Secondary air controller	15	Stow-away hook mount
3	Furniture brush	16	Cable retract button
4	Crevice nozzle	17	Suction controller
5	Upholstery nozzle	18	Dust container level indicator
6	Accessories mount	19	Blow-out filter cover
7	Stow-away hook	20	Parking hook mount
8	Suction hose	21	Power cable with plug
9	Release button for suction hose	22	Telescopic tube lock
10	Carry handle with lock	23	Telescopic tube
11	Release knob for dust container	24	Parking hook
12	Holder	25	Floor nozzle
13	On/off switch	26	Carpet/hard floor switch

optional accessories:

- *Parquet brush*

- *Turbo brush*

Technical data

Type of appliance	:	Cylinder vacuum cleaner (bagless)
Model	:	Centrino XL M2720 (-0/-1/.../-8/-9); M2724 (-0/-1/.../-8/-9);
Voltage	:	220 V-240 V~ 50 Hz
Power	:	M2720: 1800 W nom. - 2200 W max. M2724: 2000 W nom. - 2400 W max.
Dust container	:	1 litre, washable
Power cord length	:	approx. 5.0 m
Range	:	approx. 7.5 m
Weight	:	approx. 6.0 kg



We reserve the right to make technical alterations in the course of ongoing product improvements.
© Royal Appliance International GmbH

List of contents

1	Safety instructions	20
1.1	Regarding the operating manual	20
1.2	Regarding the power supply	20
1.3	If the appliance is defective	20
1.4	Regarding certain groups of persons	21
1.5	Regarding intended use	21
2	Unpacking and connecting	22
2.1	Unpacking	22
2.2	Assembly	22
2.3	Using other nozzles (accessories)	23
3	Operating	24
3.1	Vacuuming	24
3.2	Switching off and retracting the power cable	25
3.3	Setting aside and storage	25
4	After use	26
4.1	Emptying the dust container	26
4.2	Overview of the filters	26
4.3	Cleaning the central lamellae filter and the motor protection filter	27
4.4	Cleaning the hygienic exhaust filter	28
5	Troubleshooting	29
5.1	Before you send in the appliance	29
5.2	Waste disposal	30
5.3	Spare parts	30
6	Warranty	31
6.1	Conditions of warranty	31
6.2	In case of a warranty claim	31

1 Safety instructions

1.1 Regarding the operating manual



Read this operating manual through completely before working with the appliance.

Keep the operating manual safe. If you pass the appliance on to a third party, give them the operating manual as well.

Non-compliance with these instructions can lead to serious injuries or damage to the appliance.

We assume no liability for damage that occurs as a result of non-compliance with this operating manual.

Important instructions for your safety are especially marked. You must observe these instructions to avoid accidents and damage to the appliance:



WARNING:

Warns against hazards for your health and indicates possible risks of injury.



ATTENTION:

Indicates possible hazards for the appliance or other objects.

NOTE:

Highlights tips and information for you.

1.2 Regarding the power supply



■ The appliance is operated with electrical power which means there is in principle a risk of electric shock. Pay particular attention to the following:

- Never touch the plug with wet hands.
- If you want to pull the plug out of the socket then always pull directly on the plug. Never pull on the cable as it could break.
- Make sure that the power cable is not bent, caught or run over, and that it does not come into contact with heat sources.
- Only use an extension cable that is designed for the power requirement of the appliance.
- Never immerse the appliance in water or other fluids and keep it away from rain and moisture.
- Only operate the appliance if the electrical voltage stated on the type plate matches the voltage of your socket. Wrong voltage can destroy the appliance.

1.3 If the appliance is defective



■ Never operate a defective appliance or an appliance with a defective cable. If the mains cable of this appliance is damaged it must be replaced by the manufacturers, their authorised service representative or a similarly qualified person to avoid danger to the user.

■ Bring or send defective appliances to a specialist dealer or to Royal Appliance Customer Services for repair. Address, ▷Page 31, "Warranty".

1 Safety instructions

1.4 Regarding certain groups of persons



■ This appliance is not intended to be used by persons (including children) with impaired physical, sensorial or mental abilities or insufficient experience or knowledge, unless they are supervised by a person responsible for their safety or have been instructed in the proper use of the appliance by this person. Keep the appliance out of reach of people of these groups.

■ Children should be supervised in order to make sure that they don't play with the appliance. Children must not be allowed to stand or sit on the appliance.

■ Packing material must not be used to play with. There is danger of suffocation.

1.5 Regarding intended use



■ The appliance may only be operated in households. It is not suitable for industrial or commercial use.

■ Only use the cylinder vacuum cleaner for cleaning normally dirty floors, carpets and curtains. Any other use is considered non-intended use and is prohibited.

The following is prohibited in particular:

■ Do not vacuum:

- persons, animals, plants, especially hair, fingers and other parts of the body as well as pieces of clothing worn on the body. They could be sucked in and cause injuries.
- water and other fluids, especially damp carpet cleaning agents. Internal dampness can lead to a short-circuit.
- toner (for laser printers, copy machines, etc.). There is a risk of fire and explosion.
- hot ash, burning cigarettes or matches. These can cause fire.
- pointed objects, such as glass shards, nails, etc. They can damage the appliance.
- rubble, plaster, cement, fine drilling-dust, makeup, etc. These might damage the appliance.

■ Do not use near explosive or easily flammable substances. There is a risk of fire or explosion.

■ Do not use in the open-air. There is a risk of the appliance being destroyed by rain and dirt.

■ Do not push objects into the openings of the appliance. It could overheat.



2 Unpacking and connecting

2.1 Unpacking

1. Unpack the appliance and all accessory parts.
2. Check the contents are all there. Information regarding the scope of delivery, ▷Page 18, "An overview of your Centrino XL".

ATTENTION:

Always transport/send the appliance in its original packaging so that it does not become damaged. Keep the packing material for this purpose.

Dispose of any packing material that is no longer required in accordance with the provisions applicable in your country.

NOTE:

If you should notice damage due to transport, then contact your dealer immediately.

2.2 Assembly

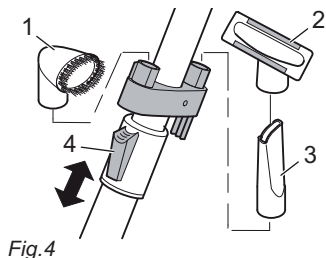
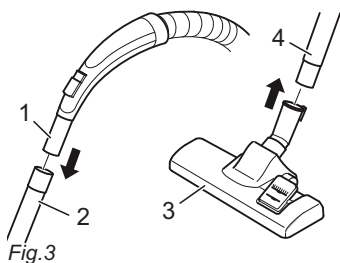
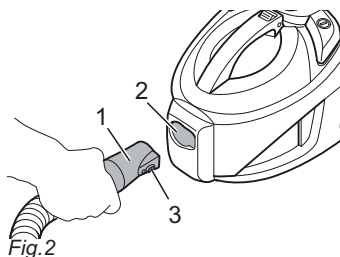

WARNING:

Only assemble the appliance if the plug has been pulled out of the socket. It could be switched on by accident.

1. Push the end of the suction hose (Fig. 2/1) into the receiver point (Fig. 2/2) of the cylinder vacuum cleaner until the lock audibly clicks into place. Make sure that the release button (Fig. 2/3) points to the right as illustrated.
2. Push the handle (Fig. 3/1) into the upper end of the telescopic tube (Fig. 3/2).
3. Push the floor nozzle (Fig. 3/3) onto the lower end of the telescopic tube (Fig. 3/4).

NOTE:

It may be necessary to push a bit harder.

4. Then push the furniture brush (Fig. 4/2) and the crevice nozzle (Fig. 4/3) with the upholstery nozzle (Fig. 4/1) onto the holders.
5. Adjust the length of the telescopic tube. To do this, push the telescopic tube lock (Fig. 4/4) downwards. Then pull the telescopic tube to the desired length. To lock it, release the telescopic tube lock when you let go. You will hear an audible click.

Your cylinder vacuum cleaner is now ready to use.

2 Unpacking and connecting

2.3 Using other nozzles (accessories)

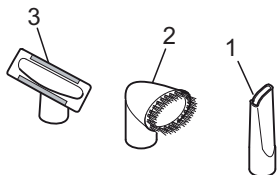

Fig. 5

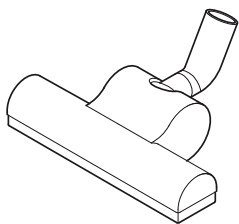

Fig. 6

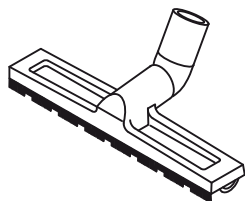

Fig. 7

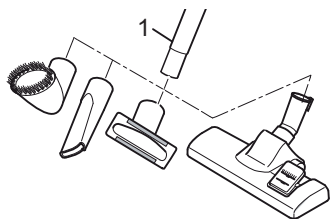

Fig. 8

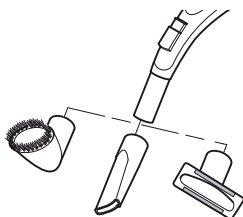

Fig. 9

Together with the floor nozzle just assembled, you can expand the range of functions with other nozzles.

■ Crevice nozzle, furniture brush and upholstery nozzle are included as **accessories** in the scope of delivery. They can be secured to the accessories mount (Fig. 4).

- **Crevice nozzle (Fig. 5/1)**
Use this to vacuum dust from hard to reach places.
- **Furniture brush (Fig. 5/2)**
Use these to vacuum dust of objects with sensitive surfaces, while simultaneously brushing them.
- **Upholstery nozzle (Fig. 5/3)**
Use this to clean soft, scratch-resistant surfaces (e.g. upholstered furniture).

■ Also available as an **option** are the following:

- **Turbo brush (Fig. 6)**
This has a rotating brush head and is therefore most suitable for deep-cleaning carpets. Brushing also causes the carpet pile to straighten up.

NOTE:

When using the turbo brush, a loud noise can occur as a result of the high speed of the brush. This is normal.

- **Parquet brush (Fig. 7)**
This is equipped with long bristles and is used for vacuuming particularly sensitive surfaces (e.g. parquet, laminate flooring).

⚠ WARNING:

Only assemble the nozzles if the plug has been removed from the socket. The vacuum cleaner could be switched on by accident.

Proceed as follows to attach the nozzles:

1. Switch the appliance off and pull the plug out of the socket.
2. Remove the existing nozzle from the telescopic tube.
3. Push the desired nozzle on the lower end of the telescopic tube (Fig. 8) or if necessary directly onto the handle (Fig. 9).

⚠ ATTENTION:

If you use the cylinder vacuum cleaner without attached nozzles, there is a greater risk of accidentally vacuuming up objects.

4. Secure the nozzles no longer required in the accessories mount, as far as this is possible (Fig. 4). Keep the other nozzles safe and inaccessible to children.

3 Operating

3.1 Vacuuming

⚠ WARNING:

Check the cylinder vacuum cleaner and the power cable before each use. A damaged appliance must never be used. There is a risk of injury!

⚠ ATTENTION:

Only use the cylinder vacuum cleaner if all the filters are intact, dry and inserted correctly. Make sure that none of the openings are blocked.

NOTE:

Your cylinder vacuum cleaner has an overheating protection device. It turns off automatically if it overheats. If this happens, then turn off the cylinder vacuum cleaner and remove the plug. Remove the cause of overheating. Wait approx. 45 min before switching it on again.

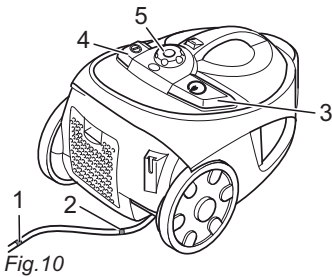

1. Push on the desired nozzle, ▷ *Chapter 2.3, "Using other nozzles (accessories)"*.
2. Remove the cable, by holding the plug, until the yellow mark is reached (Fig. 10/1).

⚠ WARNING:

If the red mark (Fig. 10/2) is visible, use the cable retract button (Fig. 10/3) to draw in the cable again up to the yellow mark. Otherwise the cable can break off. There is a risk of electric shock!

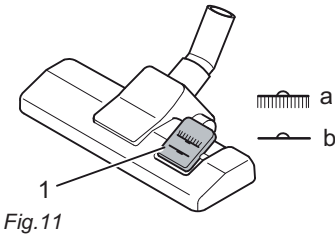

3. Switch on the cylinder vacuum cleaner using the on/off switch (Fig. 10/4).
4. Adjust the "carpet/hard floor" switch (Fig. 11/1) depending on the type of flooring:
 - Hard floor (Fig. 11/a): Laminate flooring, tiles, PVC flooring, etc.
 - Carpet (Fig. 11/b): Long/short pile carpets, etc.
5. Turn on the suction power using the suction controller (Fig. 10/5).

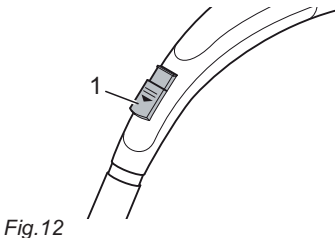

6. To vacuum, pull the cylinder vacuum cleaner behind you like a sledge. Observe the corresponding recommendations of the flooring manufacturer.

NOTE:

You can quickly reduce the suction power with the secondary air controller (Fig. 12/1), e. g. to release objects that have been sucked in.

3 Operating

3.2 Switching off and retracting the power cable

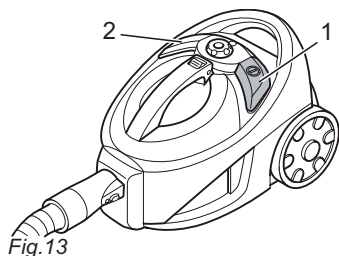

Fig.13

3.3 Setting aside and storage

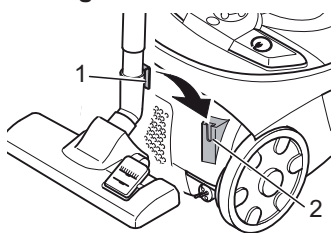

Fig.14

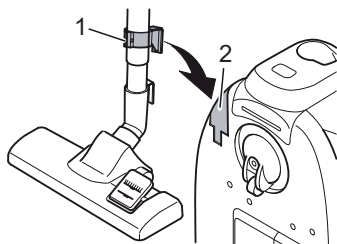

Fig.15

1. Switch off the cylinder vacuum cleaner using the on/off switch (Fig. 13/1) and pull the plug out of the socket.
2. Keep the plug in your hand.

WARNING:

The power cable can whip around when being pulled in, it can also trip you or somebody else up or knock down objects.

3. Press the cable retract button (Fig. 13/2) to pull in the power cable.

■ When **setting the appliance aside** or during work breaks, you can hook the parking hook (Fig. 14/1) for the floor nozzle into the parking hook mount (Fig. 14/2). Beforehand, you must lower the telescopic tube completely.

WARNING:

Before you leave the workplace, switch off the appliance and remove the mains plug.

■ For **storage**, you can hook the stow-away hook (Fig. 15/1) of the telescopic tube into the stow-away hook mount (Fig. 15/2) below on the cylinder vacuum cleaner.

ATTENTION:

Never position the appliance directly against heat sources (e. g. heating, oven). Avoid direct sunlight. Heat can damage the appliance.

■ If you want to store the appliance for a longer period of time, empty the dust container and clean it as well as the filters. Always store the appliance in a cool and dry place.

4 After use

4.1 Emptying the dust container

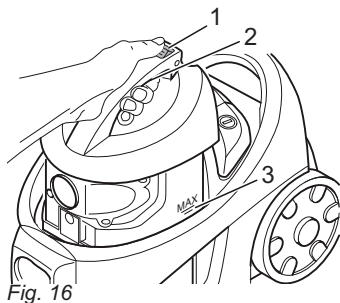

Fig. 16

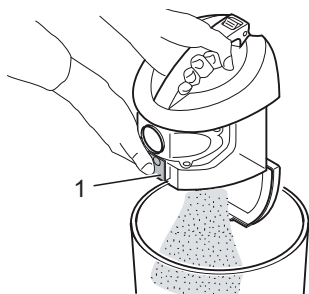

Fig. 17

4.2 Overview of the filters

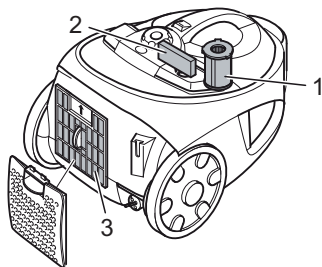

Fig. 18

■ Empty the dust container after each use in order to ensure continuous excellent performance.

■ Empty the dust container at the latest when the dust container level indicator (Fig. 1/18) lights up or the "Max" mark (Fig. 16/3) has been reached.

⚠ ATTENTION:

Before you empty the dust container, switch off the appliance and pull out the mains plug. Otherwise, further sucked-in dust might destroy the appliance.

NOTE:

The locking mechanism (Fig. 16/2) in the carry handle prevents inadvertently releasing the dust container when transporting the appliance. If you remove the dust container, the release button must not be depressed.

1. Switch off the appliance, ▷Chapter 3.2, "Switching off and retracting the power cable".
2. Press the release button (Fig. 16/1) and lift the dust container up and out of the vacuum cleaner.
3. When emptying the dust container, hold it low over a dustbin.
4. Push the empty button (Fig. 17/1). The bottom opens and the dust falls into the dustbin.
5. Carefully tap out the remaining dust.
6. Close the bottom. It clicks shut audibly.
7. Push the dust container back into the cylinder vacuum cleaner. It clicks shut audibly.

The filters may get dirty with time and therefore must be checked regularly.

Your cylinder vacuum cleaner is equipped with the following filters:

■ **Central lamellae filter (Fig. 18/1)**

- see ▷Chapter 4.3, "Cleaning the central lamellae filter and the motor protection filter"

■ **Motor protection filter (Fig. 18/2)**

- see ▷Chapter 4.3, "Cleaning the central lamellae filter and the motor protection filter"

■ **Hygienic exhaust filter (Fig. 18/3)**

- see ▷Chapter 4.4, "Cleaning the hygienic exhaust filter".

4 After use

4.3 Cleaning the central lamellae filter and the motor protection filter

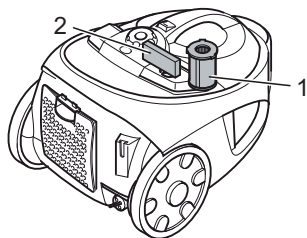

Fig. 19



Fig. 20

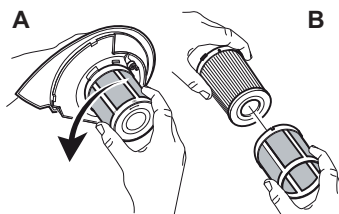

Fig. 21

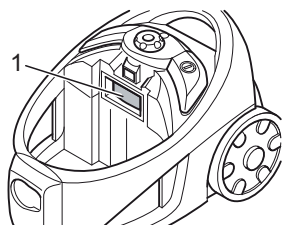

Fig. 22

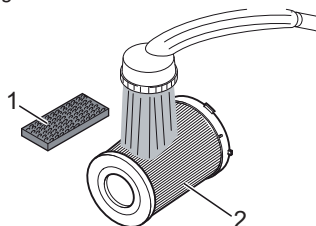

Fig. 23

The central lamellae filter (Fig. 19/1) and the motor protection filter (Fig. 19/2) prevent larger particles from reaching the motor.

■ **Checking:** Check the filters each time you empty the dust container.

■ **Cleaning:** If you find that one of the filters is dirty, clean it as described here. **To maintain suction power, it is best to clean the filters after each vacuuming session.**

1. Switch off the appliance and empty the dust container, ▷ Chapter 4.1, "Emptying the dust container".
2. Remove the cover from the dust container by unscrewing it clockwise (Fig. 20).
3. Unscrew the central lamellae filter together with the filter screen from the cover by turning it anti-clockwise (Fig. 21/A).
4. Hold the central lamellae filter low over a dustbin and only then separate the central lamellae filter element from the filter screen (Fig. 21/B).
5. To get most of the dirt out, tap both parts lightly from all sides.
6. Remove the dirt from the central lamellae filter with a soft brush, e.g. the furniture brush supplied with the appliance.
7. Remove the motor protection filter (Fig. 22/1).
8. Tap the dirt out of this filter over a dustbin as well.
9. If such dry cleaning of the filter elements is not sufficient, rinse them afterwards in clear, cold water (Fig. 23).

⚠ ATTENTION:

The filter elements are washable, but may not be cleaned in dishwashers or washing-machines. Do not use chemical cleansers to clean the filter.. Let the filters dry (for approx 24 hours at room temperature) after cleaning. Only put them back into the appliance when they are completely dry.

10. If one of the filters is damaged, replace it (▷ Chapter 5.3, "Spare parts").
11. Reinsert the protective motor filter again (Fig. 22/1).
12. Attach the central lamellae filter element to the filter screen again (Fig. 21/B).
13. Secure the central lamellae filter onto the cover again by turning it clockwise (Fig. 21/A).

4 After use

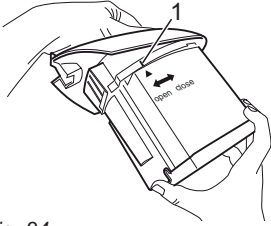

Fig. 24

4.4 Cleaning the hygienic exhaust filter

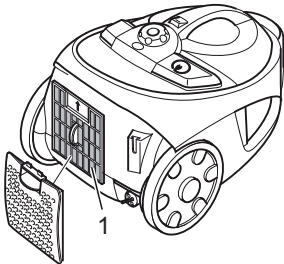

Fig. 25

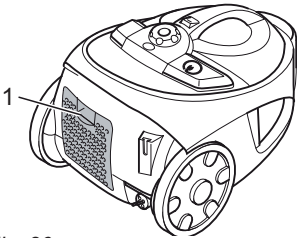

Fig. 26

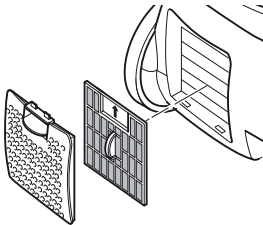

Fig. 27

14. Put the cover back on the dust container and lock by turning it anti-clockwise. Make sure when putting it on the marking on the cover is above the marking on the dust container (Fig. 24/1).
15. Put the dust container back into the cylinder vacuum cleaner and lock it with a firm push. It clicks shut audibly.

The **Hygienic exhaust filter (Fig. 25/1)** removes microscopic particles from the exhaust air stream.

- **Checking:** Check the hygienic exhaust filter regularly, at least every 3 – 6 months.
- **Cleaning:** If you find that the filter is dirty, clean it as described below:

1. Switch off the appliance, ▷ *Chapter 3.2, "Switching off and retracting the power cable"*.
2. Press the locking device (Fig. 26/1) down to open the exhaust filter cover and remove the cover.
3. Remove the hygienic exhaust filter (Fig. 27).
4. Clean the hygienic exhaust filter by tapping out the dirt into a dustbin. If this proves to be insufficient, remove the dirt with a soft brush, e.g. the furniture brush supplied with the appliance.
If such dry cleaning is not sufficient, rinse the filter afterwards in clear, cold water.

⚠ ATTENTION:

The filter is washable, but it may not be cleaned in dishwashers or washing-machines. Do not use chemical cleansers to clean the filter.. Leave the filter element to dry after cleaning (approx. 24 hours at room temperature). Only put it back into the appliance when it is completely dry.

5. If the filter is damaged, replace it (▷ *Chapter 5.3, "Spare parts"*).
6. Put the new / cleaned and completely dry hygienic exhaust filter back into its receptacle with the arrow pointing up (Fig. 27).
7. Then attach the exhaust filter cover by first hooking it in at the bottom and then locking it into place by pressing firmly until you hear and feel it snap into place.

5 Troubleshooting

5.1 Before you send in the appliance

Before sending the appliance to Royal Appliance Customer Service, use the following table to check if you can solve the problem yourself.



WARNING:

Never use a defective appliance! Always switch off the appliance and disconnect it from the mains before starting troubleshooting ▷ *Chapter 3.2, "Switching off and retracting the power cable"*.

Problem	Possible cause	Solution
The vacuum cleaner stops suddenly	The overheating protection has tripped (possibly due to blocked suction channels, filters, or similar).	Switch the appliance off and pull the plug out of the socket. Eliminate the cause of overheating (e.g. blocked suction channels, filters, etc.). Wait for about 45 minutes. After the appliance has cooled off, you may switch it on again.
Appliance is unusually loud or the dust container level indicator (Fig. 1/18) is lit	The dust container is full.	Empty the dust container, ▷ <i>Chapter 4.1, "Emptying the dust container"</i> .
	The filters are dirty.	Clean the filters, ▷ <i>Chapter 4.3, "Cleaning the central lamellae filter and the motor protection filter"</i> that is ▷ <i>Chapter 4.4, "Cleaning the hygienic exhaust filter"</i> .
	Nozzle, telescopic tube or suction hose are blocked.	Remove the obstacle. If necessary, use a long wooden rod for this (e.g. a broomstick).
Even though none of the above problems occur, the suction is not satisfactory	The brush/nozzle you have chosen does not suit the flooring.	Select the right brush/nozzle for the type of floor you want to clean, ▷ <i>Chapter 2.3, "Using other nozzles (accessories)"</i> .
	The position of the "carpet/hard floor" selector is not unsuitable for the floor.	Set the "carpet/hard floor" selector to the correct position for the type of floor, ▷ <i>Chapter 3.1, "Vacuuming"</i> , step 4 you want to clean.
	The power setting selected does not suit the flooring.	Set the suction power control to the correct position for the type of floor, ▷ <i>Chapter 3.1, "Vacuuming"</i> , step 5, you want to clean.
	The bypass vent (Fig. 12/1) is open.	Close the bypass vent (Fig. 12/1).

NOTE:

If you cannot solve the problem following these instructions, contact our service hotline or the Royal Appliance customer service (▷ *Page 104, "International Service"*).

5 Troubleshooting

5.2 Waste disposal

The filters used for the appliance are made from environmentally compatible materials and can be disposed of with the domestic waste.



When the service life of the appliance has expired, make the finished appliance unusable by removing the mains plug from the socket and disconnecting the power cable. Dispose of the appliance according to the environmental provisions applicable in your country. Electric waste must be disposed of separately. Contact your municipal authority or your dealer for any advice regarding recycling.

5.3 Spare parts

Accessory parts and spare parts can be reordered.

Item No.	Description	Contents
2720001	Filter set, consisting of a central laminar filter with filter screen, protective motor filter and hygienic blow-out filter	4 pieces

You can get these from the following companies: ▷Page 104, "International Service"

6 Warranty

6.1 Conditions of warranty

We grant a warranty period of 24 months from date of purchase for this appliance.

Within the warranty period, we will remove all defects free of charge that are due to material or manufacturing faults, either by repair work or replacing the appliance or accessories, at our discretion (damage to accessory parts does not automatically lead to the entire appliance being replaced). The warranty does not cover damage due to improper use (operating with the wrong power type/voltage, connecting to unsuitable power sources, breakage, etc.), normal wear and defects that only insignificantly affect the value or the ability of the appliance to be used. The warranty is made null and void if any work is carried out by a site not authorized by us or if spare parts other than Royal Appliance spare parts are used. Wear parts are not included in the warranty and are therefore at the customer's expense!

The warranty only comes into force if the purchase date is confirmed by a stamp and signature of the dealer on the warranty card or if a copy of the invoice is included with the appliance when it is sent in. Warranty work does not extend the warranty time nor does it constitute a claim for a new warranty!

6.2 In case of a warranty claim

Send the appliance with an emptied dust container and a short description of the fault in block capitals. Write the comment "Regarding warranty" on the address label. Send it together with the warranty card or a copy of the invoice to the following address:



▷ Page 104, "International Service"

Aperçu de votre Centrino XL

Merci !

Nous sommes heureux de vous compter parmi les utilisateurs de l'aspirateur Centrino XL ! Nous vous souhaitons beaucoup de plaisir à utiliser votre appareil et nous remercions de votre achat !

Parties de l'appareil / Contenu de la livraison

- | | | | |
|----|---|----|--|
| 1 | Poignée | 14 | Bac à poussière avec filtre central |
| 2 | Variateur mécanique de puissance | 15 | Support de rangement |
| 3 | Brosse à meubles | 16 | Bouton de l'enrouleur |
| 4 | Suceur long | 17 | Variateur de puissance d'aspiration |
| 5 | Suceur pour coussins et tissus capitonnés | 18 | Indicateur de remplissage du bac à poussière |
| 6 | Compartiment accessoires | 19 | Grille du filtre de sortie d'air |
| 7 | Encoche de rangement | 20 | Encoche pour position parking |
| 8 | Tuyau flexible d'aspiration | 21 | Cordon d'alimentation avec fiche |
| 9 | Touche de déverrouillage du tuyau flexible d'aspiration | 22 | Arrêt du manche télescopique |
| 10 | Poignée de transport avec verrouillage | 23 | Manche télescopique |
| 11 | Bouton de déverrouillage du bac à poussière | 24 | Crochet de rangement |
| 12 | Anse | 25 | Suceur universel |
| 13 | Interrupteur marche-arrêt | 26 | Commutateur « moquette / sols durs » |

Accessoires en option :

- brosse pour parquets

- turbobrosse

Caractéristiques techniques

- | | | |
|--------------------|---|--|
| Type d'appareil | : | Aspirateur (sans sac) |
| Modèle | : | Centrino XL
M2720 (-0/-1/.../-8/-9);
M2724 (-0/-1/.../-8/-9); |
| Tension | : | 220 V-240 V~
50 Hz |
| Puissance | : | M2720 : 1800 W nom. - 2200 W max.
M2724 : 2000 W nom. - 2400 W max. |
| Bac à poussière | : | 1 litre, lavable |
| Longueur du cordon | : | env. 5,0 m |
| Rayon d'action | : | env. 7,5 m |
| Poids | : | env. 6,0 kg |



Toutes modifications techniques ou de formes pour l'amélioration continue du produit sont réservées.
© Royal Appliance International GmbH

1	Consignes de sécurité	34
1.1	relatives à ce mode d'emploi	34
1.2	pour l'alimentation électrique	34
1.3	Appareils défectueux	34
1.4	concernant certains groupes de personnes	35
1.5	Utilisation conforme	35
2	Déballage et montage	36
2.1	Déballage	36
2.2	Montage	36
2.3	Utiliser les autres suceurs (accessoires)	37
3	Emploi	38
3.1	Passer l'aspirateur	38
3.2	Arrêt et rangement du cordon d'alimentation	39
3.3	Rangement et conservation	39
4	Après utilisation	40
4.1	Vidange du bac à poussière	40
4.2	Vue d'ensemble des filtres	40
4.3	Nettoyage du filtre central à lames et du filtre de protection du moteur	41
4.4	Nettoyage du filtre hygiénique de sortie d'air	42
5	Élimination des anomalies	43
5.1	Avant l'envoi de l'appareil	43
5.2	Élimination	44
5.3	Pièces de rechange	44
6	Garantie	45
6.1	Conditions de garantie	45
6.2	En cas de recours à la garantie	45

1 Consignes de sécurité

1.1 relatives à ce mode d'emploi



Veuillez lire attentivement et intégralement ce mode d'emploi, avant de vous servir de l'appareil. Conservez précieusement ce mode d'emploi. Remettez toujours le mode d'emploi à toute personne se servant de l'appareil.

Le non respect de ce mode d'emploi peut entraîner des blessures graves ou des dommages irrévocables sur l'appareil.

Nous déclinons toute responsabilité pour des dommages résultant du non respect de ce mode d'emploi.

Les consignes importantes pour votre sécurité sont mises en relief. Respectez impérativement ces consignes afin d'éviter tout accident ou dommage de l'appareil :

AVERTISSEMENT:

Attire votre attention sur des dangers imminents pour votre santé et vous informe sur les risques de blessures possibles.

ATTENTION:

Indique les risques pour l'appareil ou tout autre objet.

REMARQUE:

Vous fournit des conseils et des informations.

1.2 pour l'alimentation électrique



■ L'appareil est alimenté par du courant électrique, entraînant ainsi des risques d'électrocution. Respectez par conséquent les points ci-dessous :

- Ne touchez jamais la prise avec des mains mouillées.
- Pour débrancher l'appareil, tirez toujours sur la fiche. Ne tirez jamais sur le câble car il pourrait se couper.
- Assurez-vous que le cordon d'alimentation n'est pas plié, coincé, écrasé ou encore en contact direct avec une source de chaleur.
- Utilisez toujours une rallonge dont la consommation électrique correspond avec celle de l'appareil.
- Ne plongez jamais l'appareil dans de l'eau ou tout autre liquide, et conservez-le à l'abri de la pluie.
- N'exploitez l'appareil que si la tension indiquée sur la plaque signalétique correspond bien avec celle de votre prise. Une tension différente détruirait l'appareil.

1.3 Appareils défectueux



■ N'utilisez jamais un appareil défectueux ou ayant un cordon d'alimentation abîmé. Si le cordon de raccordement au secteur de cet appareil est endommagé, faites-le remplacer par le fabricant, son service après-vente ou toute personne ayant des compétences similaires, ceci afin d'éviter tout danger.

■ Faites réparer l'appareil par un magasin spécialisé ou par votre SAV Royal. Adresse, >Page 45, „Garantie“.

1 Consignes de sécurité

1.4 concernant certains groupes de personnes



■ Cet appareil ne convient pas aux personnes (y compris les enfants) qui ne sont pas en mesure de se servir de manière sûre de l'appareil, en raison de leurs capacités physiques ou sensorielles, de leurs capacités mentales, de leur inexpérience ou d'un manque de connaissances. Elles ne doivent pas utiliser cet appareil sans surveillance ou sans bénéficier des indications d'une personne responsable. Rangez l'appareil hors de portée des personnes répondant à ces critères.

■ Les enfants doivent être surveillés afin de s'assurer qu'ils ne jouent pas avec l'appareil. Les enfants ne doivent en particulier ne pas se mettre debout ou s'asseoir sur l'appareil.

■ Ne jouez pas avec le matériel d'emballage. Il existe un risque d'asphyxie.

1.5 Utilisation conforme



■ Cet appareil convient exclusivement à un usage domestique. Toute utilisation à titre professionnelle est strictement interdite.

■ L'aspirateur doit uniquement servir à nettoyer des sols d'un degré de saleté normal, des moquettes et tapis, ainsi que des rideaux. Toute autre utilisation est considérée comme non conforme.

Cette interdiction concerne en particulier :

- L'aspiration de :
 - directe sur des être humains, des animaux, des plantes de même qu'une aspiration des cheveux, des doigts, d'autres parties du corps ainsi que des habits portés par des personnes. Ces derniers peuvent être aspirés et entraîner des blessures.
 - eau ou autre liquide, en particulier les lessives de moquettes. Toute humidité à l'intérieur de l'appareil peut entraîner un court-circuit.
 - Toners (par ex. des imprimantes laser, copieurs, etc.). Risque d'incendie et d'explosion.
 - cendres incandescentes, cigarettes ou allumettes non éteintes. Risque d'incendie.
 - d'objets pointus tels que des éclats de verre, des clous, etc. L'appareil pourrait être endommagé.
 - de plâtre, ciment, décombres de chantiers, poussière de perçage, produits de maquillage, poudre, etc. L'appareil pourrait subir des dommages.
- l'utilisation à proximité d'explosifs ou de matières très inflammables. Risque d'incendie et d'explosion.
- Utilisation à l'extérieur. La pluie et la saleté peuvent endommager l'appareil.
- d'introduire des objets dans les ouvertures de l'appareil. Il surchaufferait.

2 Déballage et montage

2.1 Déballage

1. Déballez l'appareil et tous les accessoires.
2. Vérifier si le contenu est bien complet. Informations relatives au contenu de la livraison, ▷ Page 32, „Aperçu de votre Centrino XL“.

ATTENTION:

Transportez et expédiez l'appareil uniquement dans son emballage d'origine afin d'éviter tout dommage. Pour ce faire, conservez précieusement l'emballage.

Jetez l'emballage dont vous n'avez plus besoin conformément aux réglementations nationales et locales en vigueur.

REMARQUE:

Si vous constatez des défauts ou des dommages dus au transport, contactez immédiatement votre revendeur.

2.2 Montage

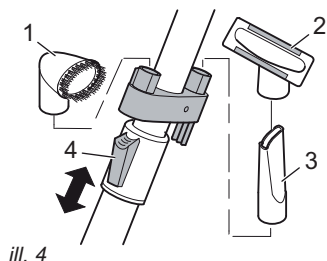
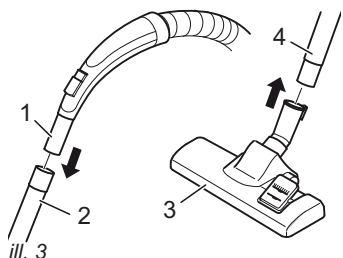
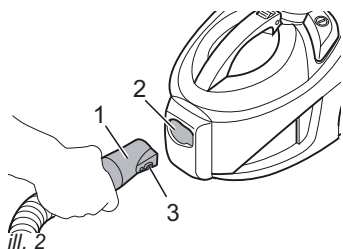

AVERTISSEMENT:

Assurez-vous que l'appareil ne soit pas branché lorsque vous le montez. Sinon il pourrait se mettre en marche involontairement.

1. Emboîtez le flexible d'aspiration (ill. 2/1) dans l'ouverture de réception (ill. 2/2) de l'aspirateur jusqu'à ce qu'il s'enclenche. Assurez-vous que la touche de déverrouillage (ill. 2/3) pointe vers la droite comme sur l'illustration.
2. Emboîtez la poignée (ill. 3/1) dans l'extrémité supérieure du tube télescopique (ill. 3/2).
3. Emboîtez le suceur universel (ill. 3/3) dans l'extrémité supérieure du tube télescopique (ill. 3/4).

REMARQUE:

Il peut être nécessaire d'appuyer un peu plus fort.

4. Ensuite, poussez la brosse à meubles (ill. 4/2) et le suceur long (ill. 4/3) y compris le suceur plat (ill. 4/1) sur les dispositifs de positionnement.
5. Réglez la longueur du tube télescopique. Pour ce faire, appuyez sur l'arrêt du tube télescopique (ill. 4/4) vers le bas. Tirez ensuite le tube télescopique jusqu'à atteindre la longueur souhaitée. Pour procéder au verrouillage, relâchez l'arrêt du tube télescopique alors que vous le tirez. Vous entendez alors un clic.

Votre aspirateur est maintenant prêt à l'emploi.

2 Déballage et montage

2.3 Utiliser les autres suceurs (accessoires)

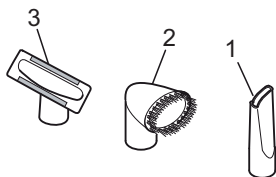

ill. 5

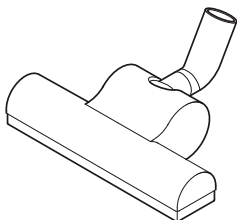

ill. 6

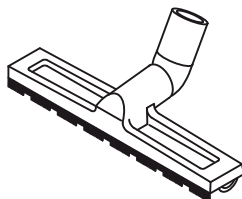

ill. 7

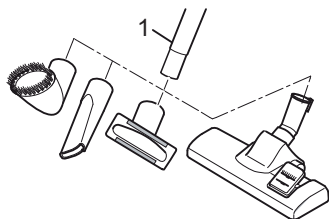

ill. 8

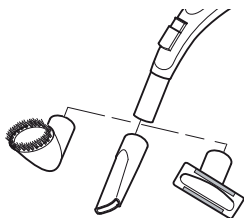

ill. 9

En plus du suceur universel déjà monté, d'autres accessoires fournis vous permettent d'élargir le champ fonctionnel de votre aspirateur.

■ Le suceur long, la brosse à meubles et le suceur plat sont fournis comme **accessoires**. Vous pouvez les ranger dans le compartiment accessoires (ill. 4/1).

- **Suceur long (ill. 5/1)**

Utilisez-le pour aspirer la poussière aux endroits difficilement accessibles.

- **Brosse à meubles (ill. 5/2)**

Utilisez celle-ci pour aspirer et en même temps broser les objets qui ont une surface fragile.

- **Suceur plat (ill. 5/3)**

Utilisez-le pour nettoyer des surfaces molles non rayables (par exemples les canapés).

■ **En option**, vous pouvez également vous procurer :

- **Turbobrosse (ill. 6)**

Elle est équipée d'une tête rotative et convient parfaitement au nettoyage en profondeur des tapis. Elle redresse en même temps les poils des tapis.

REMARQUE:

Vous remarquerez lorsque vous utiliserez la turbobrosse, que celle-ci est bruyante compte tenu de sa vitesse rapide.

- **La brosse pour parquets (ill. 7)**

Elle est équipée de longs poils et convient parfaitement aux surfaces fragiles (comme par exemples les parquets ou les sols stratifiés).



AVERTISSEMENT:

Monter les brosses ou les suceurs, uniquement lorsque l'appareil est débranché. Sinon l'aspirateur pourrait se mettre en marche involontairement.

Pour monter les accessoires, procédez comme suit :

1. Éteignez l'appareil et débranchez-le.
2. Retirez la brosse ou le suceur du tube télescopique.
3. Emboîtez la brosse ou le suceur voulu à l'extrémité inférieure du manche télescopique (ill. 8) ou, si nécessaire, directement sur la poignée (ill. 9).



ATTENTION:

Si vous utilisez l'aspirateur sans capuchonner le suceur, vous risquez d'aspirer accidentellement des objets.

4. Remettez l'accessoire non utilisé si possible dans le compartiment accessoires (ill. 4). Conservez soigneusement les autres accessoires et maintenez-les hors de portée des enfants.

3 Emploi

3.1 Passer l'aspirateur

⚠ AVERTISSEMENT:

Avant tout emploi, vérifiez l'aspirateur et le cordon d'alimentation. N'utilisez jamais un appareil qui est endommagé. Risque de blessures !

⚠ ATTENTION:

N'utilisez l'aspirateur que lorsque tous les filtres sont intacts, secs et bien insérés. Assurez-vous qu'aucune ouverture n'est bouchée.

REMARQUE:

Votre aspirateur est équipé d'une protection anti-surchauffe. Il s'arrête automatiquement lorsqu'il est surchauffé. Dans ce cas, éteignez l'aspirateur et débranchez-le. Éliminez la cause de la surchauffe. Attendez environ 45 minutes.

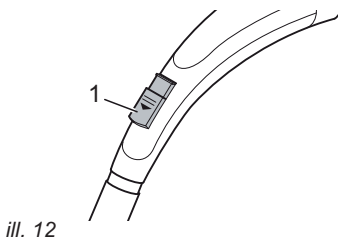
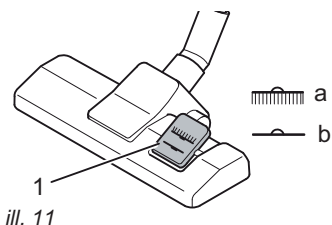
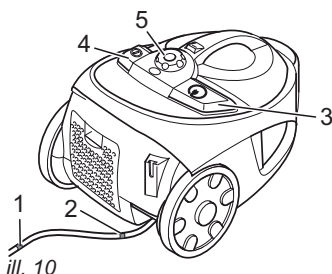

1. Emboîtez le suceur voulu, > *Chapitre 2.3, „Utiliser les autres suceurs (accessoires)“.*
2. Tirez le cordon du connecteur jusqu'à voir la marque jaune (ill. 10/1).

⚠ AVERTISSEMENT:

Si la marque rouge (ill. 10/2) est visible, rentrez à nouveau le cordon à l'aide du bouton de l'enrouleur (ill. 10/3) jusqu'à la marque jaune. Dans le cas contraire, le cordon peut se couper. Risque d'électrocution !

3. Appuyez le bouton marche-arrêt (ill. 10/4) afin de mettre l'aspirateur en marche.
4. Changez le type de brosse (tapis / sols lisses) (ill. 11/1) suivant le type de sols à nettoyer :
 - Sols durs (ill. 11/a) : sols stratifiés, carrelage, lino, etc.
 - Tapis (ill. 11/b) : tapis à longs et courts poils, etc.
5. Réglez la puissance d'aspiration à l'aide du variateur de puissance (ill. 10/5).
6. Pour passer l'aspirateur, tirez-le derrière vous comme un traîneau. Respectez les recommandations du fabricant relatives au revêtement desols.

REMARQUE:

En vous servant du variateur mécanique de puissance (ill. 12/1), vous pouvez réduire rapidement la puissance d'aspiration, par exemple pour relâcher les objets que vous avez aspirés.

3 Emploi

3.2 Arrêt et rangement du cordon d'alimentation

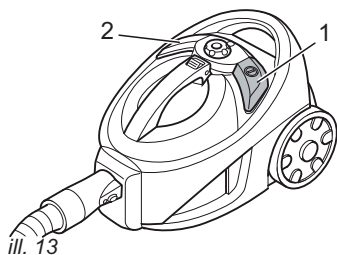

1. Éteignez l'aspirateur grâce au bouton marche-arrêt (ill. 13/1), puis débranchez-le.
2. Gardez le connecteur en main.

⚠ AVERTISSEMENT:

En s'enroulant, le cordon d'alimentation peut faire trébucher des personnes ou arracher des objets.

3. Appuyez sur le bouton de l'enrouleur (ill. 13/2), pour ranger le cordon d'alimentation.

3.3 Rangement et conservation

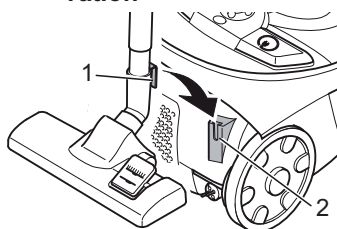

■ Pour le **rangement**, ou pendant les pauses, vous pouvez accrocher le crochet de rangement (ill. 14/1) du suceur universel en position de stationnement (ill. 14/2). Vous devez, auparavant, rentrer complètement le manche télescopique.

⚠ AVERTISSEMENT:

Avant de quitter la place de travail, éteignez l'appareil et débranchez-le.

■ Pour la **conservation**, vous pouvez accrocher l'encoche de rangement (ill. 15/1) du manche télescopique au support de rangement (ill. 15/2) sous l'aspirateur.

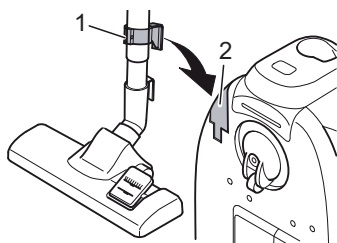

⚠ ATTENTION:

Ne rangez ou ne posez jamais l'appareil à proximité directe d'une source de chaleur (par ex. chauffage, four). Évitez de l'exposer aux rayons du soleil. La chaleur peut endommager l'appareil.

■ Si vous rangez l'appareil pour une période prolongée, videz le bac à poussière et nettoyez-le, ainsi que les filtres. Rangez l'appareil dans un environnement frais et sec.

4 Après utilisation

4.1 Vidange du bac à poussière

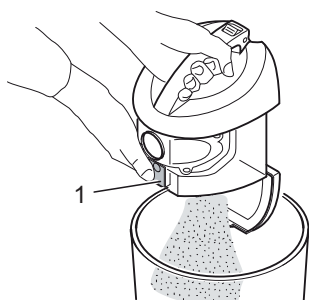
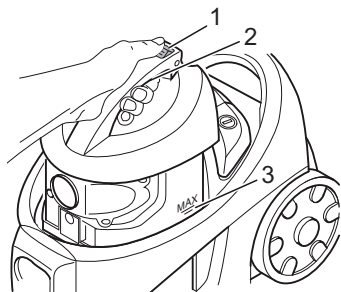

4.2 Vue d'ensemble des filtres

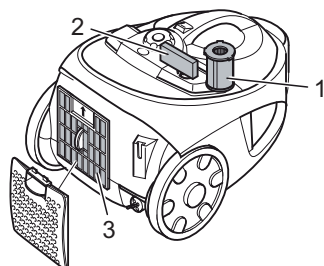

■ Afin d'assurer une puissance uniforme d'aspiration, videz le bac à poussière après chaque nettoyage.

■ Videz le bac à poussière au plus tard lorsque l'indicateur de remplissage du bac s'allume (ill. 1/18) ou que la marque "Max" (ill. 16/3) est atteinte.

ATTENTION:

Avant de vider le bac à poussière, éteignez l'appareil et débranchez-le. La poussière qui pourrait sinon être aspirée pourrait endommager l'appareil.

REMARQUE:

Le verrouillage (ill. 16/2) dans la poignée de transport empêche que le bac à poussière tombe pendant le transport de l'appareil. Quand vous retirez le bac à poussière, la touche de verrouillage ne doit pas être enfoncée.

1. Arrêtez l'appareil, *▷ Chapitre 3.2, „Arrêt et rangement du cordon d'alimentation“.*
2. Appuyez sur la touche de déverrouillage (ill. 16/1) puis retirez le bac à poussière de l'aspirateur vers le haut.
3. Maintenez le bac à poussière à l'intérieur d'une poubelle afin de le vider.
4. Appuyez sur le bouton de vidage (ill. 17/1). Le fond s'ouvre et la poussière tombe dans la poubelle.
5. Tapotez légèrement pour faire tomber les restes de poussière.
6. Refermez le fond. Vous entendrez un "clac" lorsqu'il s'emboîte.
7. Remettez le bac à poussière dans l'aspirateur. Vous entendrez un "clac" lorsqu'il s'emboîte.

Les filtres peuvent se salir après un certain temps et doivent pour cette raison être régulièrement contrôlés.

L'aspirateur est équipé des filtres suivants :

■ **Un filtre central à lamelles (ill. 18/1)**

- Voir *▷ Chapitre 4.3, „Nettoyage du filtre central à lamelles et du filtre de protection du moteur“*

■ **Un filtre de protection du moteur (ill. 18/2)**

- Voir *▷ Chapitre 4.3, „Nettoyage du filtre central à lamelles et du filtre de protection du moteur“*

■ **Un filtre hygiénique de sortie d'air (ill. 18/3)**

- Voir *▷ Chapitre 4.4, „Nettoyage du filtre hygiénique de sortie d'air“.*

4 Après utilisation

4.3 Nettoyage du filtre central à lames et du filtre de protection du moteur

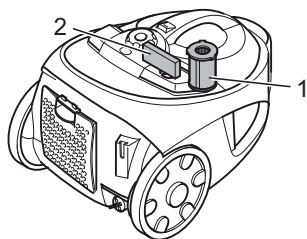

III. 19



III. 20

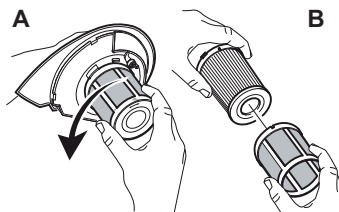

III. 21

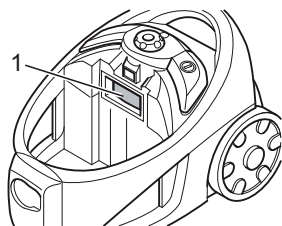

III. 22

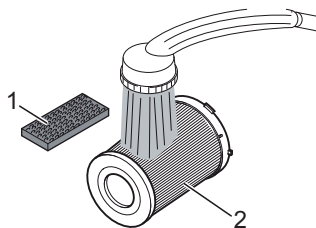

III. 23

Le filtre central à lames (ill. 19/1) et le filtre de protection du moteur (ill. 19/2) empêchent que des particules grossières endommagent le moteur.

■ **Contrôle** : contrôlez les filtres chaque fois que vous videz le bac à poussière.

■ **Nettoyage** : si un contrôle devait révéler qu'un des filtres est sale, il faut le nettoyer en suivant les instructions ci-après. **Nettoyez les filtres après chaque aspiration afin que se maintienne la puissance d'aspiration.**

1. Éteignez l'appareil et videz le bac à poussière, ▷ *Chapitre 4.1, „Vidange du bac à poussière“.*
2. Enlevez le couvercle du bac à poussière en le tournant dans le sens des aiguilles d'une montre (ill. 20).
3. Dévissez ensuite le filtre central à lames avec le tamis de filtre en le tournant dans le sens contraire à celui des aiguilles d'une montre (ill. 21/A).
4. Tenez le filtre central à lames au-dessus d'une poubelle et séparez ensuite le tamis de filtre de l'élément du filtre central à lames (ill. 21/B).
5. Pour un nettoyage sommaire, tapotez légèrement les deux pièces sur les toutes les faces.
6. Brossez le filtre central à lames avec une brosse souple, par exemple avec la brosse pour meubles fournie à la livraison.
7. Retirez le filtre de protection du moteur (ill. 22/1).
8. Tapotez légèrement le filtre au dessus d'une poubelle.
9. Si un nettoyage à sec des éléments de filtre n'était pas suffisant, rincez alors ceux-ci avec de l'eau froide et propre (ill. 23).

⚠ ATTENTION:

Les éléments de filtre sont lavables, mais ne peuvent cependant pas être lavés dans un lave-vaisselle ou une machine à laver. N'utilisez en outre aucun produit de nettoyage pour le nettoyer. Après le nettoyage des éléments de filtre, faites-les sécher (durant env. 24 heures à température ambiante). Remettez-les en place uniquement lorsqu'ils sont parfaitement secs.

10. Si un des filtres était endommagé, remplacez-le par un nouvel élément (▷ *Chapitre 5.3, „Pièces de rechange“*).
11. Remettez le filtre de protection du moteur en place (ill. 22/1).
12. Assemblez à nouveau l'élément du filtre central à lames et le tamis de filtre (ill. 21/B).
13. Remettez le filtre central à lames sur le couvercle en le tournant dans le sens des aiguilles d'une montre (ill. 21/A).

4 Après utilisation

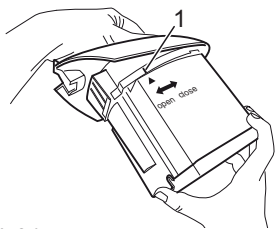

III. 24

4.4 Nettoyage du filtre hygiénique de sortie d'air

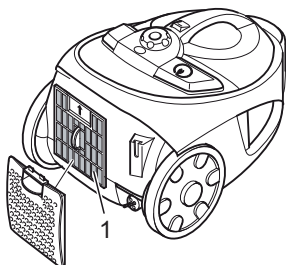

III. 25

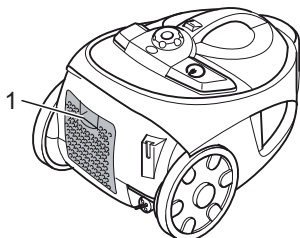

III. 26

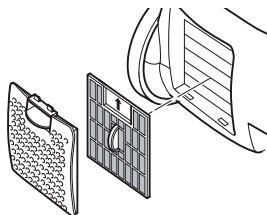

III. 27

14. Remettez le couvercle sur le bac à poussière et verrouillez-le en le tournant dans le sens opposé à celui des aiguilles d'une montre. En le plaçant, veillez à ce que la marque du couvercle soit au-dessus de celle du bac à poussière (ill. 24/1).

15. Remettez à nouveau le bac à poussière dans l'aspirateur et verrouillez-le avec une forte pression. Vous entendrez un "clac" lorsqu'il s'emboîte.

Le **filtre hygiénique de sortie d'air** (ill. 25/1) filtre les particules les plus fines se trouvant dans l'air rejeté.

■ **Contrôle** : contrôlez régulièrement le filtre hygiénique de sortie d'air, mais cependant au plus tard tous les 3 – 6 mois.

■ **Nettoyage** : si un contrôle devait révéler que le filtre est sale, il faut le nettoyer en suivant les instructions ci-après :

1. Arrêtez l'appareil, ▷ *Chapitre 3.2, „Arrêt et rangement du cordon d'alimentation“.*
2. Appuyez sur le verrouillage (ill. 26/1) pour ouvrir le couvercle du filtre de sortie d'air vers le bas, puis retirez le couvercle.
3. Retirez le filtre hygiénique de sortie d'air (ill. 27).
4. Nettoyez le filtre hygiénique de sortie d'air en le tapotant au-dessus d'une poubelle. Si cela ne devait pas suffire, retirez les salissures avec une brosse souple, par exemple avec la brosse pour meubles fournie à la livraison. Si un nettoyage à sec n'était pas suffisant, rincez alors le filtre avec de l'eau froide et propre.

ATTENTION:

Le filtre est lavable mais ne peut cependant pas être lavé dans un lave-vaisselle ou une machine à laver. N'utilisez en outre aucun produit de nettoyage pour le nettoyer. Après le nettoyage, faites sécher l'élément de filtre (env. 24 heures à température ambiante). Remettez-le uniquement en place une fois qu'il est parfaitement sec.

5. Si le filtre était endommagé, remplacez-le par un nouvel élément (▷ *Chapitre 5.3, „Pièces de rechange“.*)
6. Remettez le filtre hygiénique de sortie d'air nettoyé / neuf et complètement sec, avec la flèche pointant vers le haut, (ill. 27) dans sa console .
7. Pour ce faire, accrochez d'abord en bas le couvercle du filtre de sortie d'air puis verrouillez-le ensuite de manière énergique jusqu'à ce qu'il s'encliquette nettement et de façon audible.

5 Élimination des anomalies

5.1 Avant l'envoi de l'appareil

Avant d'envoyer l'appareil au service après-vente de Royal Appliance, veuillez vérifier, en vous aidant du tableau ci-dessous, si vous ne pouvez pas remédier vous-même à l'anomalie.



AVERTISSEMENT:

N'utilisez jamais un appareil défectueux ! Avant de rechercher la cause de l'anomalie, arrêtez l'appareil et débranchez-le ▷ *Chapitre 3.2, „Arrêt et rangement du cordon d'alimentation“.*

Problème	Cause possible	Solutions proposées
L'appareil cesse soudain d'aspirer	La protection contre les surchauffes s'est déclenchée (certainement à cause d'une obturation des canaux d'aspiration, une obturation du filtre ou pour une raison semblable).	Éteignez l'appareil et débranchez-le. Éliminez la cause de surchauffe (par exemple une obturation des canaux d'aspiration, une obturation du filtre ou une raison semblable). Attendez env. 45 minutes. Une fois l'appareil refroidi, vous pouvez le remettre en marche.
L'appareil fonctionne de manière inhabituellement bruyante ou l'indicateur de remplissage du bac à poussière (ill. 1/18) est allumé	Le bac à poussière est trop plein.	Videz le bac à poussière, ▷ <i>Chapitre 4.1, „Vidange du bac à poussière“.</i>
	Les filtres sont encrassés.	Nettoyez les filtres, ▷ <i>Chapitre 4.3, „Nettoyage du filtre central à lames et du filtre de protection du moteur“</i> respectivement ▷ <i>Chapitre 4.4, „Nettoyage du filtre hygiénique de sortie d'air“.</i>
	Le suceur, le manche télescopique ou le flexible sont bouchés.	Débouchez-les. En cas de besoin, utilisez un long morceau de bois (par ex. un manche à balai).
Le résultat de l'aspiration reste insatisfaisant bien qu'aucuns des problèmes susmentionnés n'aient été détectés	Le suceur ou la brosse mis en place ne convient pas au revêtement de sol.	Adaptez le type de brosse / de suceur au revêtement de sol ▷ <i>Chapitre 2.3, „Utiliser les autres suceurs (accessoires)“.</i>
	La position du commutateur „tapis et moquettes / sols durs“ ne correspond pas au type de revêtement de sol.	Placez le commutateur « tapis et moquettes / sols durs » dans la position correspondant au revêtement de sol, ▷ <i>Chapitre 3.1, „Passer l'aspirateur“, étape 4.</i>
	La puissance d'aspiration réglée ne convient pas au revêtement de sol.	Placez le commutateur « tapis et moquettes / sols durs » dans la position correspondant au revêtement de sol, ▷ <i>Chapitre 3.1, „Passer l'aspirateur“, étape 5.</i>
	Le variateur mécanique de puissance (ill. 12/1) est ouvert.	Refermez le variateur mécanique de puissance (ill. 12/1).

REMARQUE:

Prenez contact avec notre assistance par téléphone ou le service à la clientèle Royal si vous ne pouvez pas remédier vous-même à l'anomalie au moyen de ce tableau (▷ *Page 104, „International Service“*).

5 Élimination des anomalies

5.2 Élimination

Les filtres sont conçus avec des matériaux écologiques et peuvent être mis à la poubelle.



À la fin du cycle de vie de votre produit, rendez l'appareil inutilisable en le débranchant et en coupant le cordon d'alimentation. Éliminez l'appareil en tenant compte des réglementations locales et nationales en vigueur. Les déchets électriques doivent être éliminés spécifiquement. Pour toute question relative au recyclage des déchets, demandez conseil à votre responsable communal ou à votre revendeur.

5.3 Pièces de rechange

Vous pouvez commander ultérieurement les pièces détachées et les accessoires

Réf. de l'art.	Description	Contenu
2720001	Jeu de filtres comprenant un filtre central à lames, un tamis de filtre, un filtre de protection du moteur et un filtre HÉPA	4 pièces

▷ Page 104, „International Service“

6 Garantie

6.1 Conditions de garantie

Nous assurons une garantie de 24 mois sur votre appareil à compter de la date d'achat.

Pendant la garantie, nous nous réservons le droit de réparer ou de remplacer l'appareil ou l'accessoire gratuitement (des accessoires endommagés n'impliquent pas forcément le remplacement de l'appareil) afin de remédier à tout défaut lié au matériel ou à la fabrication. Tout dommage résultant d'une utilisation non conforme (emploi d'une tension ou d'un courant erroné, branchement à une prise non adaptée ou lorsque l'appareil est cassé) est exclu de la garantie, de même que l'usure et les défauts liés à l'usage normal de l'appareil n'influençant pas le bon fonctionnement de l'appareil. Dans le cas de l'intervention d'une personne ou d'un service non habilité ou en cas d'utilisation de pièces détachées ne provenant pas de Royal Appliance, les droits de garantie deviennent caducs. Les pièces d'usure sont exclues de la garantie et leur remplacement est payant !

La garantie s'applique uniquement lorsque la date d'achat et le tampon du revendeur confirmé par sa signature sont portés sur le bon de garantie ou sur présentation du bon d'achat. Les services de garantie n'impliquent en aucune façon ni le prolongement de la durée de garantie ni des droits à une nouvelle garantie !

6.2 En cas de recours à la garantie

Expédiez l'appareil en ayant pris soin de vider le bac à poussière et en indiquant brièvement et en majuscule, les symptômes de l'anomalie. Envoyez le tout par courrier recommandé avec la mention "Zur Garantie" ("Pour la garantie"). N'oubliez pas d'y joindre le bon de garantie ainsi qu'une copie du ticket de caisse ou de la facture à l'adresse suivante :



▷ Page 104, „International Service“

DE

Royal Appliance International GmbH
Abt. Kundenservice
Jagenbergstraße 19
41468 Neuss
DEUTSCHLAND
Tel.: +49 (0) 180 - 501 50 50*
Fax: +49 (0) 2131 - 60 90 60 95
www.dirtdevil.de
info@dirtdevil.de

*0,14 €/Minute aus dem deutschen Festnetz
(deutscher Mobilfunkhöchstpreis 0,42 €/Minute)

AT

Zmugg Elektronik Service
und Vertriebsges. M.b.H.
Fabriksgasse 27
8020 Graz
ÖSTERREICH
Tel. +43 - 316 - 77 21 20
Fax +43 - 316 - 77 21 20 10
Tel. Ersatzteile: +43 - 316 - 77 21 20 14
Fax Ersatzteile: +43 - 316 - 77 21 20 15
zmuggelektronik@utanet.at

BE

Z.E.S. Goes B.V.
T.a.v. afd. Service
Pearyweg 1
4462 GT Goes
NEDERLAND
Tel: +31 - 113 - 24 07 00
Fax: +31 - 113 - 24 07 50
dirtdevil@zesgoes.nl

CH

Bluepoint-Service SAGL
Via Cantonale 14
6917 Barbengo
SWITZERLAND
Tel. +41 (0)91 980 49 73
E-Mail: info@bluepoint-service.ch
www.bluepoint-service.ch

CZ

Le Cygne electronic service spol. s r.o.
Jablonecká 722/8
190 00 Praha 9
ČESKÁ REPUBLIKA
Tel: +420 - 28 68 83 940
Fax: +420 - 28 68 85 064
servis@lce.cz

ES

Royal Appliance Espana, SL
Royal, Dirt Devil, Stellar
C/Cronos, Nº 20 , Portal 2 ,3º 13
28037 Madrid
ESPAÑA
Tel: +34 - 902 - 43 06 63

FR

OPM France Nant'Est entreprise
33 rue du bois Briand
44316 Nantes cdx 3
FRANCE
Tel. +33 - 2 - 40 49 64 25
Fax +33 - 2 - 40 93 96 22
www.opm-france.com

HR

TD "MEDJIMURKA" D.D.
Trg Republike 6
40000 Čakovec
HRVATSKA
Tel.: +385 - 40 - 31 27 60
Fax: +385 - 40 - 32 86 61

HU

Aspico Kft.
Puskás Tivadar út.4.
9027 Győr
MAGYARORSZÁG
Tel.: +36 - 96 - 51 12 91
szerviz@aspico.hu

IT

Smart s.r.l.
Via Tintoretto, 12
21012, Cassano Magnago, (VA)
ITALIA
Assistenza Tecnica: 199 24 44 24
Orari: 9:00 - 13:00h / 14:00 - 18:00h
Fax: +39 0331 181 21 37
info-dirtdevil@smartsrl.net

NL

Z.E.S. Goes B.V.
T.a.v. afd. Service
Pearyweg 1
4462 GT Goes
NEDERLAND
Tel: +31 - 113 - 24 07 00
Fax: +31 - 113 - 24 07 50
dirtdevil@zesgoes.nl

PL

Obsługa Gwarancyjna i Serwisowa
QUADRA-NET Sp. z o.o.
61-888 Poznań, ul. Składowa 5
infolinia: 66 444 88 00

Dystrybutor i Gwarant
DSV Sp. z o.o. S.K.A. Gdynia,
Plac Kaszubski 8

SI

Strojinc Ciril s.p.
Koseskega ul. 1a
1000 Ljubljana
SLOVENIJA
Tel: +386 -1- 42 28 489

SK

Aspico Slovakia s r.o.
Kracanska 40/104
92901 Dunajská Streda
SLOVAKIA
Tel: +421 - 31 - 55 11 815

[DE] NUR GÜLTIG MIT RECHNUNGSKOPIE!

[GB] VALID ONLY INCLUDING A COPY OF THE PURCHASE SLIP!

[FR] VALABLE UNIQUEMENT AVEC UNE COPIE DE LA FACTURE!

[NL] ALLEEN GELDIG MET KOPIE VAN DE REKENING!

[ES] ¡VÁLIDO SÓLO CON COPIA DE FACTURA!

[IT] VALIDO SOLO SE CORREDATO DA UNA COPIA DELLA FATTURA!

[TR] SADECE FATURA SURETİ İLE GEÇERLİDİR!



Royal Centrino XL

**Garantiekarte • Warranty Card • Card de garantie • Garantiekaart
Certificado de garantía • Tagliando di garanzia • Garanti Kartı**

Name • Name • Nom • Naam • Nombres y apellidos • Nome • İsim

Straße und Hausnummer • Street and house number • Rue et numéro de maison • Straat en huisnummer • Calle e número • Via e numero civico • Sokak ve ev no

PLZ und Ort • Zip code and town • Numéro postal et lieu • Postcode en plaats • C.P. y ciudad • CAP e località • Posta kodu ve yer

E-Mail • email • Courriel • E-mail • Correo electrónico • e-mail • E-Posta

Telefon mit Vorwahl • Phone number with area code • Téléphone avec indicatif • Telefoon met kengetal • Telefono con prefijo • Telefono con prefisso • Şehirlerarası kodla telefon



**Fehlerbeschreibung • Description of the malfunction • Description du problème
Omschrijving van de fout • Descripción del fallo • Descrizione del difetto • Hata tanımı:**

Bitte diesen Abschnitt ausschneiden und dem Gerät beilegen. • Please detach this part and send it in with the appliance.
Veuillez détacher cette partie et la joindre à l'appareil. • Dit deel a.u.b. uitknippen en bij het apparaat leggen.
Por favor, recorte este resguardo y añádelo al aparato. • Per cortesia ritagliare questa sezione e allegarla all'apparecchio.
Lütfen bu bölümü kesin ve cihazın yanına ekleyin.





Royal Appliance International GmbH
Jagenbergstraße 19
41468 Neuss
Germany

 +49 (0) 2131 - 60 90 0
 +49 (0) 2131 - 60 90 60 95

info@dirtydevil.de
www.dirtydevil.de