

POWER CYCLONE 2300

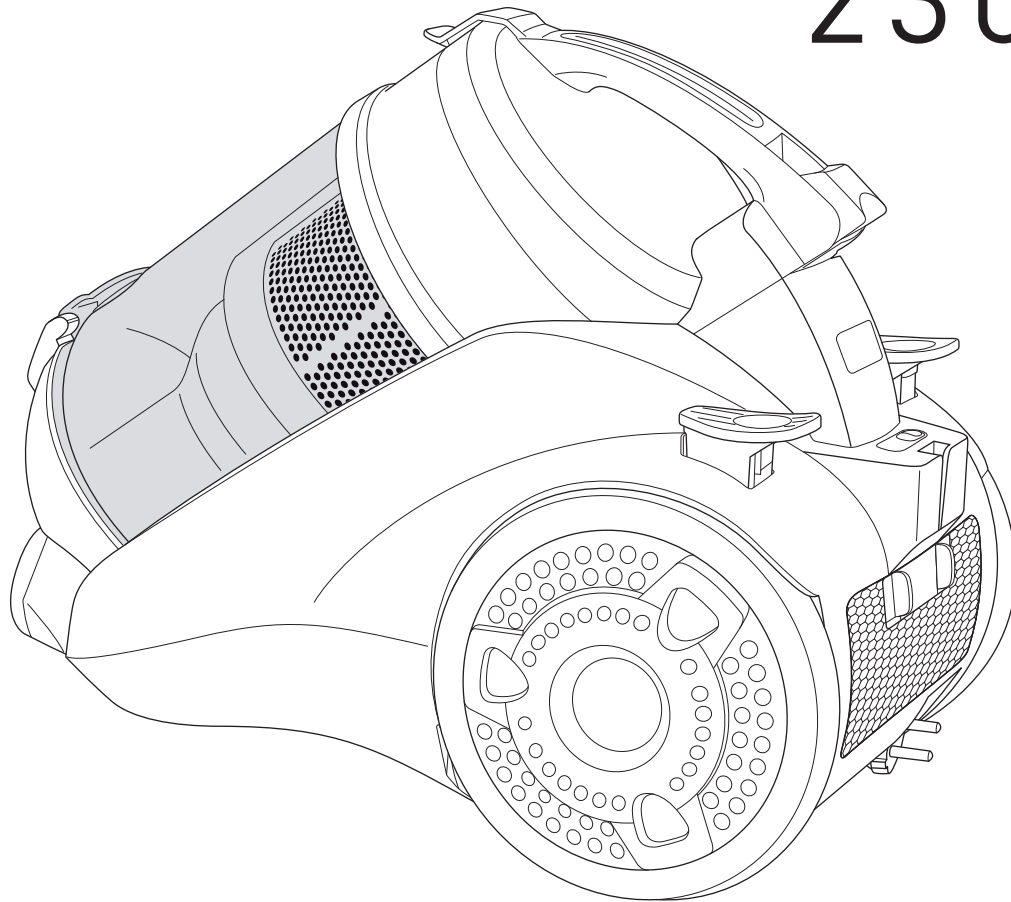

DE Bedienungsanleitung
beutelloser Boden-
staubsauger

GB Operating Manual
Bagless cylinder
vacuum cleaner

FR Mode d'emploi
Aspirateur-traîneau
sans sac

NL Bedieningshandleiding
Stofzuiger zonder
stofzak

ES Manual de instrucciones
Aspiradora rodante
sin bolsa

IT Istruzioni per l'uso
Aspirapolvere senza
sacchetto

TR Kullanım Klavuzu
Torbasız elektrik
süpürgesi

Dirt Devil
®

Bedienungsanleitung 4 - 9

DE

Operating Manual 10 - 15

GB

Mode d'emploi 16 - 21

FR

Bedieningshandleiding 22 - 27

NL

Manual de instrucciones 28 - 33

ES

Istruzioni per l'uso 34 - 39

IT

Kullanım Klavuzu 40 - 45

TR

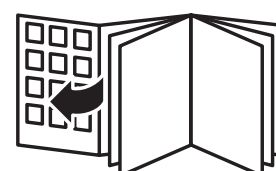

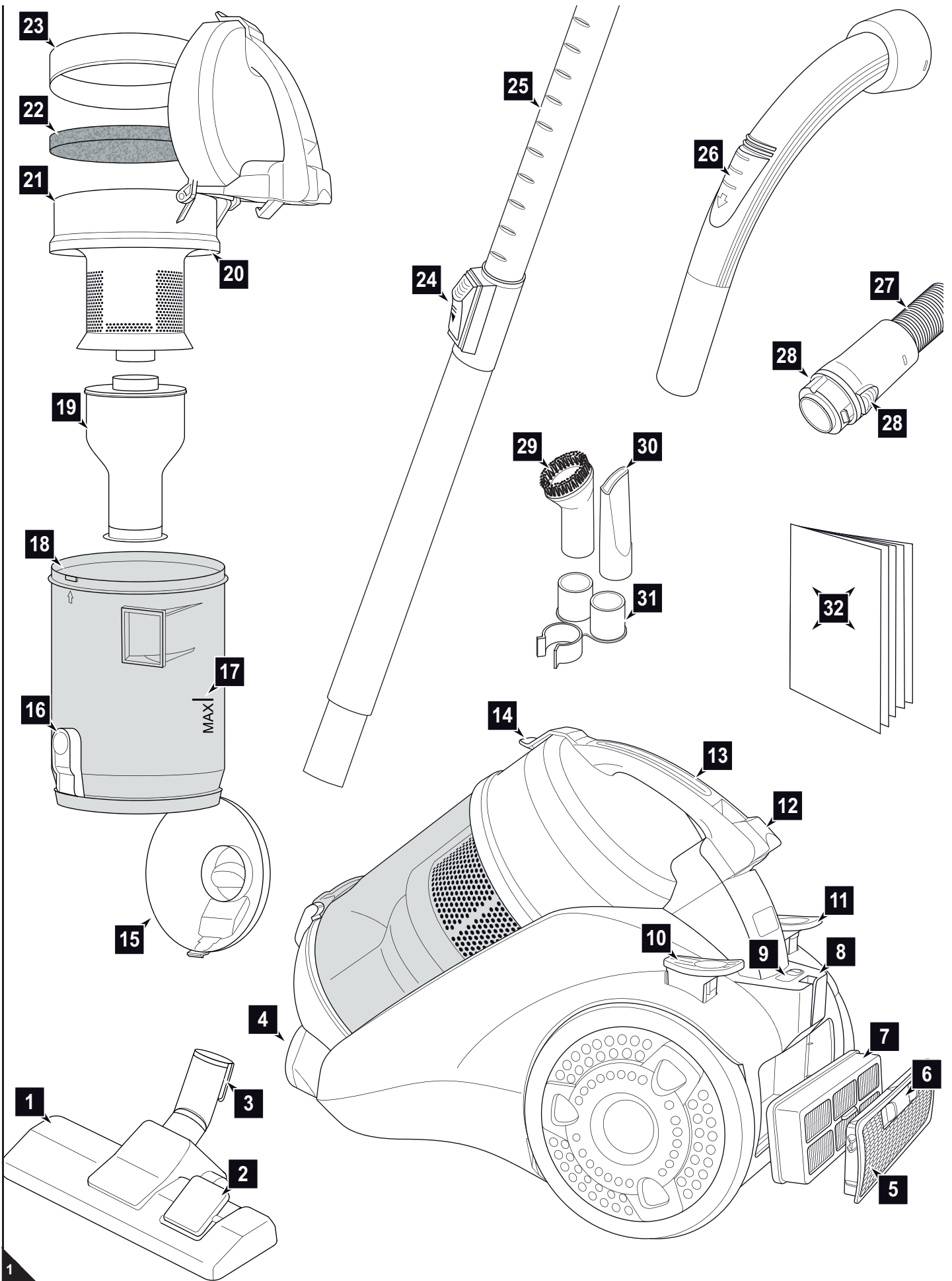

Vielen Dank!

Wir danken Ihnen für den Kauf des Power Cyclone 2300 und das entgegengebrachte Vertrauen.



Übersicht über den Lieferumfang (Abb. 1)

- 1 Bodendüse (Abbildung beispielhaft)
 - 2 Umschalter „Teppich/Hartboden“ (Abbildung beispielhaft)
 - 3 Parkhaken
 - 4 Aufnahmeöffnung für den Saugschlauch
 - 5 Ausblasfilter-Abdeckung
 - 6 Entriegelung der Ausblasfilter-Abdeckung
 - 7 Hygiene-Ausblasfilter
 - 8 Parkhalterung
 - 9 Reinigungsanzeige
 - 10 Ein-/Aus-Schalter
 - 11 Kabelaufrolltaste
 - 12 Taste zum Entriegeln des Staubbehälters
 - 13 Tragegriff
 - 14 Halteclip am Deckel
 - 15 Staubbehälterboden
 - 16 Entleerungstaste
 - 17 MAX-Markierung
 - 18 Staubbehälter mit Aufsetzmarkierung
 - 19 unterer Teil der Zykloneneinheit
 - 20 Aufsetzmarkierung an der Zykloneneinheit
 - 21 oberer Teil der Zykloneneinheit
 - 22 Schaumstofffilterelement des Dual-Motorschutzfilters
 - 23 Filterhalter des Dual-Motorschutzfilters
 - 24 Teleskoprohr-Arretierung
 - 25 Teleskoprohr
 - 26 Nebenluftregler
 - 27 Saugschlauch
 - 28 Entriegelungstasten am Saugschlauchadapter
 - 29 Möbelbürste
 - 30 Fugendüse
 - 31 Zubehörhalterung
 - 32 Bedienungsanleitung
- Parkettbürste (Abb. 2/2*, optional*)
 - Turbobürste (Abb. 2/3*, optional*)
 - lange, flexible Fugendüse (Abb. 2/6*, optional*)
- * je nach Modell und Ausführung im Lieferumfang

Inhaltsverzeichnis

1 Überblick über Ihren Power Cyclone 2300	4
Garantiebedingungen	4
Im Garantiefall	4
2 Sicherheitshinweise	5
2.1 zur Bedienungsanleitung	5
2.2 zu bestimmten Personengruppen	5
2.3 zur Stromversorgung	5
2.4 zur bestimmungsgemäßen Verwendung	5
2.5 bei defektem Gerät	5
2.6 zur Entsorgung	5
3 Vor dem Gebrauch	6
3.1 Auspacken	6
3.2 Düse auswählen	6
3.3 Montieren	6
4 Gebrauch	7
4.1 Sicherheit beim Gebrauch	7
4.2 Staubsaugen	7
4.3 Ausschalten	7
4.4 Transportieren und Aufbewahren	7
5 Wartung	8
5.1 Staubbehälter leeren	8
5.2 Staubbehälter und Zykloneneinheit reinigen	8
5.3 Dual-Motorschutzfilter reinigen	8
5.4 Hygiene-Ausblasfilter reinigen	9
5.5 Ersatzteile und Zubehör	9
5.6 Bevor Sie das Gerät einsenden	9

Technische Daten

Geräteart	: beutelloser Bodenstaubsauger
Modellname	: Power Cyclone 2300
Modellnummer	: M2838 (-0/-1.../-8/-9)
Spannung	: 220-240V ~, 50 Hz
Leistung	: 1.800 W nom. – 2.300 W max.
Staubbehältervolumen	: max. nutzbares Volumen: ca. 2,8 Liter
Stromkabellänge	: ca. 6 m
Gewicht	: ca. 5,7 kg
Kennzeichnung	:   

Technische und gestalterische Änderungen im Zuge stetiger Produktverbesserungen vorbehalten. © Royal Appliance International GmbH

Garantiebedingungen

Wir übernehmen das von uns vertriebene Gerät die gesetzlich vorgeschriebene Gewährleistung von 24 Monaten ab Kaufdatum.

Innerhalb dieser Gewährleistungsfrist beseitigen wir nach unserer Wahl durch Reparatur oder Austausch des Gerätes oder des Zubehörs (Schäden an Zubehörteilen führen nicht automatisch zum Umtausch des kompletten Gerätes) unentgeltlich alle Mängel, die auf Material- oder Herstellungsfehlern beruhen. Von der Gewährleistung sind Schäden ausgenommen, die auf unsachgemäßen Gebrauch (Betrieb mit falscher Stromart/-spannung, Anschluss an ungeeignete Stromquellen, Bruch etc.) zurückzuführen sind, normaler Verschleiß und Mängel, die den Wert oder die Gebrauchstauglichkeit des Gerätes nur unerheblich beeinflussen. Bei Eingriffen durch eine nicht von uns autorisierte Stelle oder bei Verwendung anderer als original Royal Appliance-Ersatzteile erlischt die Garantie. Verschleißteile fallen nicht unter die Garantie und sind deshalb kostenpflichtig!

Die Gewährleistung tritt nur in Kraft, wenn das Kaufdatum durch Stempel und Unterschrift des Händlers auf der Garantiekarte bestätigt ist oder eine Rechnungskopie dem eingeschickten Gerät beiliegt. Garantieleistungen bewirken weder eine Verlängerung der Garantiezeit, noch beginnt dadurch ein Anspruch auf eine neue Garantie!

Im Garantiefall

Versenden Sie das Gerät mit entleertem Staubbehälter und einer kurzen Fehlerbeschreibung in Blockschrift.

Versehen Sie das Anschreiben mit dem Vermerk „Zur Garantie“. Senden Sie es zusammen mit der Garantiekarte oder einer Rechnungskopie an diese Adresse:



Royal Appliance International GmbH
 Abt. Kundenservice
 Jagenbergstraße 19
 41468 Neuss
 Deutschland
Tel.: +49 (0) 180 - 501 50 50*
Fax: +49 (0) 2131 - 60 90 60 95
 www.dirtdevil.de
 info@dirtdevil.de

*0,14 €/Minute aus dem deutschen Festnetz (deutscher Mobilfunkhöchstpreis 0,42 €/Minute)

Dirt Devil
 macht schlauer sauber

SERVICE-HOTLINE

0180 501 50 50*

In Deutschland stehen wir Ihnen für Fragen, Anregungen oder bei Problemen gerne zur Verfügung.

Mo.-Fr. 8-20 Uhr

* 0,14 €/Min. aus dem deutschen Festnetz (deutscher Mobilfunkhöchstpreis 0,42 €/Min.)

2.1 zur Bedienungsanleitung

■ Lesen Sie diese Bedienungsanleitung vollständig durch, bevor Sie mit dem Gerät arbeiten. Bewahren Sie die Anleitung gut auf. Falls Sie das Gerät an Dritte weitergeben, geben Sie die Bedienungsanleitung mit.

Die Nichtbeachtung dieser Anleitung kann zu schweren Verletzungen oder Schäden am Gerät führen.

Für Schäden, die durch Nichtbeachtung dieser Bedienungsanleitung entstehen, übernehmen wir keine Haftung.

■ Beachten Sie Hinweise, die wie folgt gekennzeichnet sind, unbedingt, um Unfälle und Schäden am Gerät zu vermeiden.

WARNUNG:

Warnt vor Gefahren für Ihre Gesundheit und zeigt mögliche Verletzungsrisiken auf.

ACHTUNG:

Weist auf mögliche Gefährdungen für das Gerät oder andere Gegenstände hin.

HINWEIS:

Hebt Tipps und Informationen für Sie hervor.

2.2 zu bestimmten Personengruppen

■ Dieses Gerät ist nicht dafür bestimmt, durch Personen (einschließlich Kinder) mit eingeschränkten physischen, sensorischen oder geistigen Fähigkeiten oder mangels Erfahrung und/oder mangels Wissen benutzt zu werden, es sei denn, sie werden durch eine für ihre Sicherheit zuständige Person beaufsichtigt oder erhalten von ihr Anweisungen, wie das Gerät zu benutzen ist. Bewahren Sie das Gerät für diesen Personenkreis unzugänglich auf.

■ Kinder sollten beaufsichtigt werden, um sicherzustellen, dass sie nicht mit dem Gerät spielen. Kinder dürfen sich unter anderem weder auf das Gerät stellen oder setzen.

■ Verpackungsmaterialien dürfen nicht zum Spielen verwendet werden. Es besteht Erstickungsgefahr.

2.3 zur Stromversorgung

Das Gerät wird mit elektrischem Strom betrieben, dabei besteht grundsätzlich die Gefahr eines elektrischen Schlags. Achten Sie daher besonders auf Folgendes:

■ Fassen Sie den Stecker nie mit nassen Händen an.

■ Wenn Sie den Stecker aus der Steckdose herausziehen wollen, ziehen Sie immer direkt am Stecker. Ziehen Sie niemals am Stromkabel, es könnte beschädigt werden.

■ Transportieren Sie das Gerät niemals am Stromkabel. Es könnte beschädigt werden.

■ Achten Sie darauf, dass das Stromkabel nicht geknickt, eingeklemmt, überfahren wird oder mit Hitzequellen in Berührung kommt. Es darf außerdem nicht zur Stolperfalle werden.

■ Tauchen Sie das Gerät niemals in Wasser oder andere Flüssigkeiten und halten Sie es von Regen und Nässe fern.

■ Stellen Sie vor dem Anschließen an die Stromversorgung sicher, dass die auf dem Typenschild angegebene elektrische Spannung mit der Spannung Ihrer Steckdose übereinstimmt. Benutzen Sie nur Steckdosen mit Schutzkontakt.

■ Benutzen Sie nach Möglichkeit keine Verlängerungskabel. Falls dies unumgänglich ist, benutzen Sie nur GS-geprüfte, spritzwassergeschützte, einfache Verlängerungskabel (keine Mehrfachsteckdosen), die für die Leistungsaufnahme des Geräts ausgelegt sind.

■ Kontrollieren Sie das Stromkabel vor dem Benutzen auf eventuelle Beschädigungen.

2.4 zur bestimmungsgemäßen Verwendung

Der Bodenstaubsauger darf nur im Haushalt eingesetzt werden. Er ist für eine gewerbliche Nutzung nicht geeignet.

Verwenden Sie den Bodenstaubsauger ausschließlich für das Reinigen von trockenen, normal verschmutzten Böden. Wenn Sie eine der Zubehördüsen montiert haben, können Sie das Gerät ebenso zum Saugen von Möbeln und Polstern einsetzen. Bei komplett geöffnetem Nebenluftregler (Abb. 1/26) und mit entsprechender Vorsicht kann das Gerät sogar zum Saugen von Gardinen und Vorhängen dienen.

Jede weitere Verwendung gilt als nicht bestimmungsgemäß und ist untersagt. **Verboten ist insbesondere:**

■ Die Verwendung in der Nähe von explosiven oder leicht entzündlichen Stoffen. Es besteht Brand- oder Explosionsgefahr.

■ Die Verwendung im Freien. Es besteht die Gefahr, dass Regen und Schmutz das Gerät zerstören.

■ Das Hineinstecken von Gegenständen in die Öffnungen des Gerätes. Es könnte überhitzen.

■ Das selbstständige Umbauen oder Reparieren des Gerätes.

Verboten ist zudem:

■ Das Saugen von:

- Menschen, Tieren, Pflanzen, insbesondere Haaren, Fingern und anderen Körperteilen sowie am Körper befindlichen Kleidungsstücken. Sie könnten eingezogen werden und Verletzungen hervorrufen.

- Wasser und anderen Flüssigkeiten, insbesondere feuchten Teppich-Reinigungsmitteln. Feuchtigkeit im Inneren kann zum Kurzschluss führen.

- Tonerstaub (für Laserdrucker, Kopierer usw.). Es besteht Brand- und Explosionsgefahr.

- glühender Asche, brennenden Zigaretten oder Streichhölzern. Es kann zum Brand kommen.

- spitzen Gegenständen, wie Glassplittern, Nägeln etc. Dadurch kann das Gerät beschädigt werden.

- Bauschutt, Gips, Zement, feinstem Bohrstaub, Schminke, Puder usw. Dadurch kann das Gerät beschädigt werden.

2.5 bei defektem Gerät

Betreiben Sie niemals ein defektes Gerät oder ein Gerät mit einem defekten Stromkabel. Wenn die Anschlussleitung dieses Gerätes beschädigt ist, muss sie durch den Hersteller oder seinen Kundendienst oder eine ähnlich qualifizierte Person ersetzt werden, um Gefährdungen zu vermeiden.

Geben Sie ein defektes Gerät zur Reparatur an einen Fachhändler oder den Royal Appliance-Kundendienst. Adresse ▷ Seite 48, „International Service“.

2.6 zur Entsorgung

Die verwendeten Filter sind aus umweltverträglichen Materialien hergestellt. Sie können diese im Hausmüll entsorgen.



Wenn das Gebrauchsende erreicht ist, insbesondere, wenn Funktionsstörungen auftreten, machen Sie das ausgediente Gerät unbrauchbar, indem Sie den Stecker aus der Steckdose ziehen und das Stromkabel durchtrennen.

Entsorgen Sie das Gerät entsprechend den in Ihrem Land geltenden Umweltschutzvorschriften. Elektrische Abfälle dürfen nicht zusammen mit Haushaltsabfällen entsorgt werden. Wenden Sie sich für Ratschläge bezüglich des Recyclings an Ihre Kommunalbehörde oder Ihren Händler.

3.1 Auspacken

⚠ ACHTUNG:

Transportieren/versenden Sie das Gerät grundsätzlich in der Originalverpackung, damit es keinen Schaden nimmt. Heben Sie dazu die Originalverpackung auf. Entsorgen Sie dagegen nicht mehr benötigtes Verpackungsmaterial ordnungsgemäß.

1. Packen Sie das Gerät und sein Zubehör aus.
2. Überprüfen Sie den Inhalt auf Unversehrtheit.

HINWEIS:

Sollten Sie einen Transportschaden bemerken, wenden Sie sich umgehend an Ihren Händler.

3.2 Düse auswählen

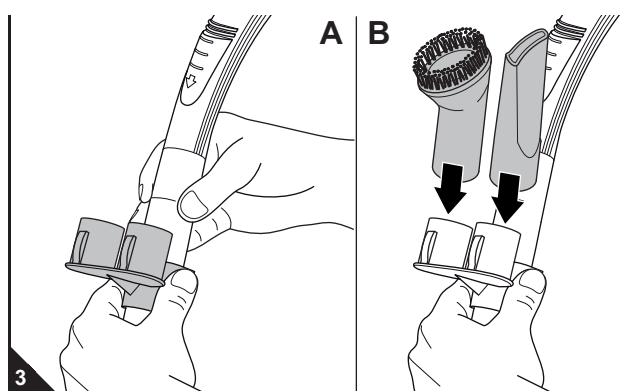
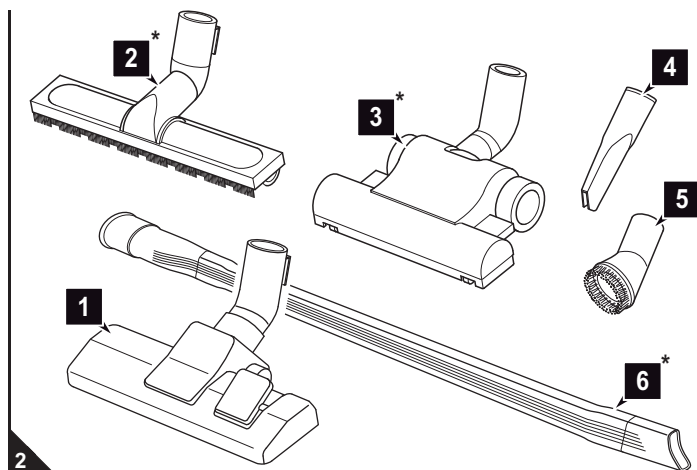

1. Wählen Sie je nach zu saugendem Untergrund eine Düse aus:

■ Als **Zubehör** sind neben der Bodendüse (Abb. 2/1) die Fugendüse und die Möbelbürste im Lieferumfang enthalten.

- **Fugendüse (Abb. 2/4):** Benutzen Sie diese, um Staub aus schwer zugänglichen Stellen zu saugen.
- **Möbelbürste (Abb. 2/5):** Benutzen Sie diese, um Staub von Gegenständen zu saugen, die empfindliche Oberflächen haben.

■ ***Optional** (d. h. je nach Modell und Ausführung im Lieferumfang) erhältlich sind außerdem:

- **Parkettbürste (Abb. 2/2*):** Diese ist mit langen Borsten ausgestattet und dient zum Absaugen besonders empfindlicher Oberflächen (z. B. Parkett, Laminat).
- **Turbobürste (Abb. 2/3*):** Diese besitzt einen rotierenden Bürstenkopf und eignet sich daher zur Tiefenreinigung von Teppichen. Das Bürsten bewirkt ein Aufrichten des Teppichflors.
- **lange flexible Fugendüse (Abb. 2/6*):** Benutzen Sie diese, um Staub aus entlegenen, schwer zugänglichen Stellen zu saugen.

HINWEIS:

Wenn Sie die lange, flexible Fugendüse einsetzen, kann es unter Umständen dazu kommen, dass der Unterdruck im Staubsauger zu groß wird und deshalb das Sicherheitsventil im Staubsauger auslöst. Dies äußert sich z. B. durch einen Pfeifton (je nach Staubsaugermodell unterschiedlich) und deutlich verminderter Saugleistung. In diesem Fall müssen Sie, je nach Staubsaugermodell und Ausstattung, die Saugleistung verringern oder den Nebenluftregler öffnen, bis das Ventil nicht mehr auslöst.

2. Stecken Sie die Zubehörhalterung wie abgebildet an das Teleskoprohr oder den Handgriff (Abb. 3/A).
3. Stecken Sie nicht benötigte Zubehördüsen auf die Steckplätze der Zubehörhalterung (Abb. 3/B).

3.3 Montieren

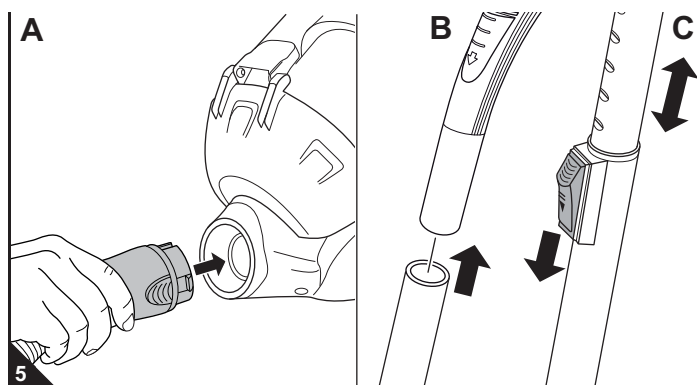
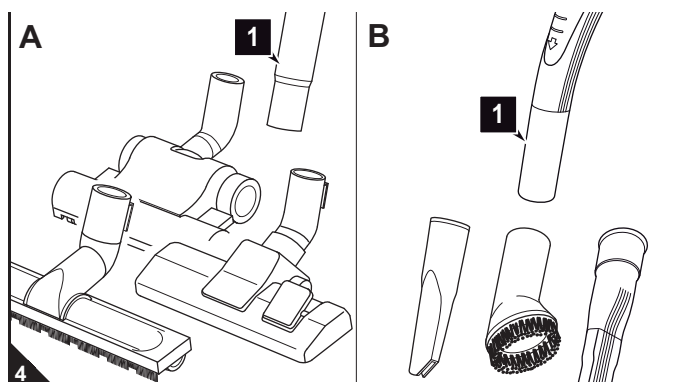

⚠ WARNUNG:

Verletzungsgefahr! Montieren Sie Düsen nur, wenn der Stecker aus der Steckdose gezogen ist. Der Bodenstaubsauger könnte versehentlich eingeschaltet werden.

⚠ ACHTUNG:

Stellen Sie vor dem Saugen sicher, dass die aufgesetzte Düse für den zu saugenden Untergrund geeignet ist. Beachten Sie die Empfehlungen des Belagherstellers.

1. Stecken Sie die gewählte Düse auf das untere Ende des Teleskoprohrs (Abb. 4/A1) bzw. des Handgriffs (Abb. 4/B1).
2. Stecken Sie das Ende des Saugschlauchs wie abgebildet in die Aufnahmeöffnung (Abb. 5/A), bis die Verriegelung hör- und spürbar einrastet.

Bei Verwendung des Teleskoprohrs:

3. Stecken Sie den Handgriff in das obere Ende des Teleskoprohrs (Abb. 5/B).
4. Stellen Sie die Länge des Teleskoprohrs ein (Abb. 5/C). Drücken Sie dazu die Teleskoprohr-Arretierung nach unten. Ziehen Sie dann das Teleskoprohr auf die gewünschte Länge. Zum Verriegeln lassen Sie die Teleskoprohr-Arretierung beim Ziehen los. Sie hören ein deutliches Klicken.

4.1 Sicherheit beim Gebrauch

 **WARNUNG:**

Verletzungsgefahr! Prüfen Sie Gerät und Stromkabel vor jeder Benutzung. Ein beschädigtes Gerät darf nicht verwendet werden.

 **WARNUNG:**

Verletzungsgefahr! Achten Sie insbesondere beim Saugen von Treppen darauf, dass Sie sich stets oberhalb des Gerätes befinden.

 **ACHTUNG:**

Verwenden Sie den Bodenstaubsauger nur, wenn alle Filter intakt, trocken und korrekt eingesetzt sind. Stellen Sie sicher, dass keinerlei Gegenstände das Teleskoprohr, den Saugschlauch oder andere Öffnungen verstopfen.

HINWEIS:

Der Bodenstaubsauger besitzt einen Überhitzungsschutz. Er schaltet sich bei Überhitzung (z. B. durch verstopfte Saugwege) automatisch ab. Ist dies der Fall:

- Schalten Sie den Bodenstaubsauger aus.
- Ziehen Sie den Stecker.
- Beseitigen Sie die Ursache der Überhitzung.
- Warten Sie ca. 45 Minuten.

Den abgekühlten Bodenstaubsauger können Sie wieder einschalten.

4.2 Staubsaugen

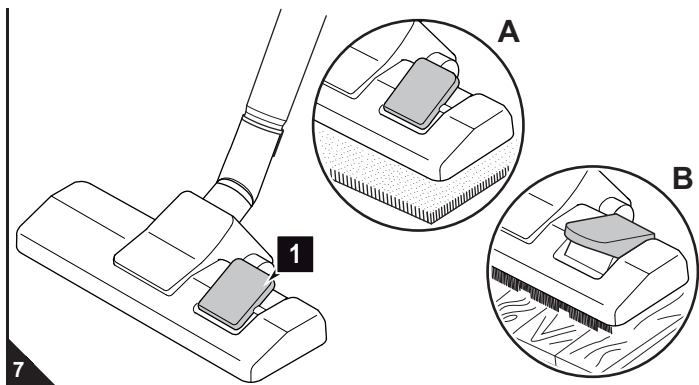
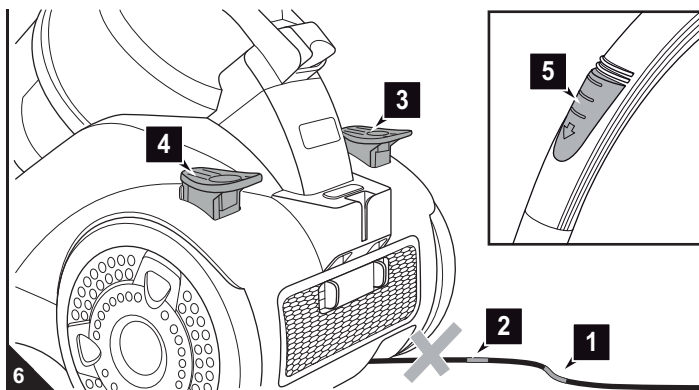

1. Ziehen Sie das Stromkabel am Stecker bis zur gelben Markierung (Abb. 6/1) heraus.

 **WARNUNG:**

Gefahr eines elektrischen Schlags! Falls die rote Markierung (Abb. 6/2) sichtbar ist, ziehen Sie das Stromkabel mithilfe der Kabelaufrolltaste (Abb. 6/3) wieder bis zur gelben Markierung (Abb. 6/1) ein. Andernfalls kann das Stromkabel beschädigt werden.

2. Stecken Sie den Stecker in eine Steckdose mit Schutzkontakt.
3. Schalten Sie den Bodenstaubsauger am Ein-/Aus-Schalter (Abb. 6/4) ein.

HINWEIS:

Der Nebenluftregler (Abb. 6/5) muss im Normalfall vollständig geschlossen sein. Mithilfe des Nebenluftreglers können Sie bei Bedarf die Saugleistung schnell reduzieren, z. B. um eingesaugte Gardinen wieder freizugeben.

4. Wenn Sie die Bodendüse einsetzen, stellen Sie den Umschalter „Teppich/Hartboden“ je nach Bodenbelag ein (Abb. 7):
 - Abb. 7/A: für lang- und kurzflorige Teppiche, Läufer
 - Abb. 7/B: für Hartböden wie Parkett, Fliesen, PVC usw.
5. Ziehen Sie den Bodenstaubsauger zum Saugen wie einen Schliitten hinter sich her.

 **WARNUNG:**

Wenn Sie den Arbeitsplatz verlassen, schalten Sie das Gerät aus und beachten Sie die Hinweise unter [Kapitel 4.3, „Ausschalten“](#). So vermeiden Sie Unfälle.

4.3 Ausschalten

 **WARNUNG:**

Verletzungsgefahr! Beim unkontrollierten Einziehen des Stromkabels kann dieses umherschlingern, zur Stolperfalle werden oder Gegenstände umreißen. Behalten Sie daher den Stecker in der Hand und führen Sie ihn beim Einziehen des Stromkabels mit.

1. Schalten Sie den Bodenstaubsauger am Ein-/Aus-Schalter (Abb. 6/4) aus und ziehen Sie den Stecker aus der Steckdose.
2. Behalten Sie den Stecker in der Hand.
3. Um das Stromkabel einzuziehen, drücken Sie die Kabelaufrolltaste (Abb. 6/3).

4.4 Transportieren und Aufbewahren

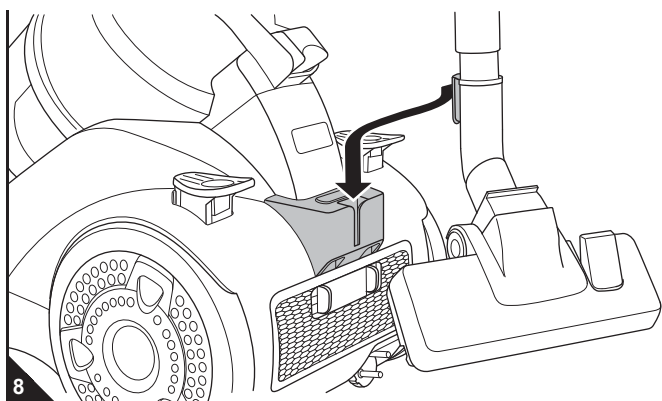

- Tragen Sie den Bodenstaubsauger zum Transport am Tragegriff (Abb. 1/13).
- Zum Aufbewahren können Sie das Teleskoprohr am Staubsauger parken, indem Sie den Parkhaken der Bodendüse in die Parkhalterung einhängen (Abb. 8).
- Wenn Sie das Gerät längere Zeit lagern möchten, leeren Sie zuvor den Staubbehälter, [Kapitel 5.1, „Staubbehälter leeren“](#).
- Bewahren Sie das Gerät in einem kühlen, trockenen Raum für Kinder unzugänglich auf.

 **ACHTUNG:**

Stellen Sie das Gerät nie direkt neben Wärmequellen ab (z. B. Heizung, Ofen). Vermeiden Sie direkte Sonneneinstrahlung. Die Hitze kann das Gerät beschädigen.

5.1 Staubbehälter leeren

⚠ ACHTUNG:

Bevor Sie den Staubbehälter leeren, schalten Sie das Gerät aus. So vermeiden Sie, dass Staub das Gerät beschädigt.

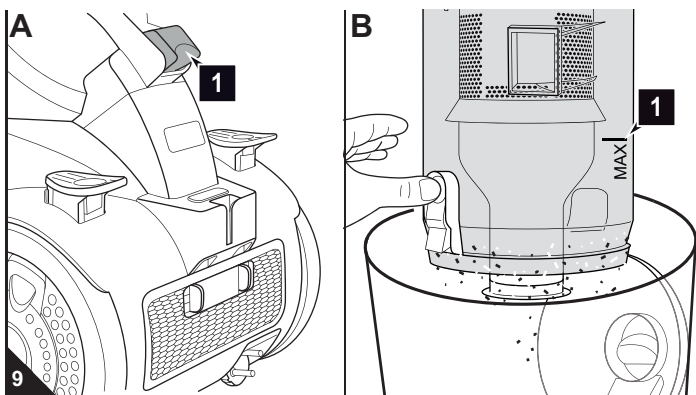

- Leeren Sie den Staubbehälter am besten nach jedem Saugvorgang.
- Leeren Sie den Staubbehälter spätestens, wenn die „MAX“-Markierung (Abb. 9/B1) erreicht ist sowie vor längerer Lagerung oder Weiterversand.

1. Schalten Sie das Gerät aus, ▷ Kapitel 4.3, „Ausschalten“.
2. Drücken Sie die Entriegelungstaste für den Staubbehälter (Abb. 9/A1) und nehmen Sie den Staubbehälter aus seiner Konsole.
3. Entleeren Sie den Staubbehälter, indem Sie ihn tief über einen Mülleimer halten und erst dann die Entleerungstaste drücken (Abb. 9/B).

HINWEIS:

Den Inhalt des Staubbehälters können Sie im Hausmüll entsorgen, sofern er keine für den Hausmüll verbotenen Bestandteile enthält.

4. Sollten Staubbehälter und Zykloneneinheit nach dem Entleeren noch verschmutzt sein, fahren Sie fort wie unter ▷ Kapitel 5.2, „Staubbehälter und Zykloneneinheit reinigen“ beschrieben.
5. Ansonsten klappen Sie den Boden an und setzen Sie den Staubbehälter zurück in seine Konsole. Prüfen Sie ihn auf festen Sitz.

5.2 Staubbehälter und Zykloneneinheit reinigen

HINWEIS:

Wenn der Staubbehälter allein durch Abklappen des Bodens nicht mehr vollständig geleert werden kann, muss die Zykloneneinheit entnommen werden.

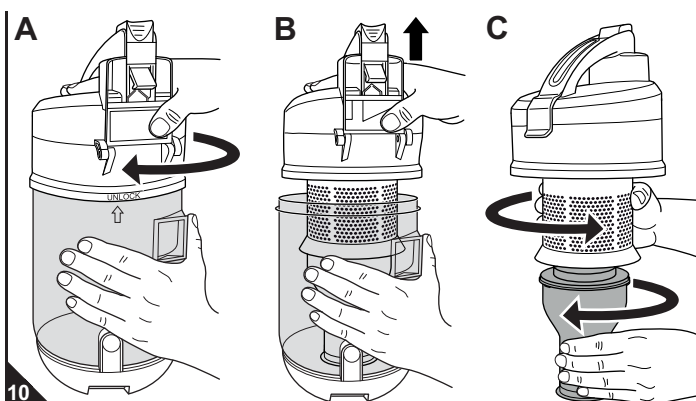

1. Entriegeln Sie die Zykloneneinheit, indem Sie sie in eine andere Richtung als den Staubbehälter drehen (Abb. 10/A). Der Pfeil am Staubbehälter wandert in Richtung „UNLOCK“.
2. Entnehmen Sie die Zykloneneinheit nach oben aus dem Staubbehälter (Abb. 10/B).
3. Trennen Sie bei Bedarf den unteren Teil der Zykloneneinheit vom oberen, indem Sie die beiden Teile in entgegengesetzte Richtungen drehen (Abb. 10/C).
4. Entfernen Sie Staubrückstände, die noch an Staubbehälter und Zykloneneinheit anhaften, mithilfe eines trockenen Tuchs oder einer weichen Bürste, z. B. der mitgelieferten Möbelbürste.
5. Falls Sie die beiden Teile der Zykloneneinheit zuvor demontiert haben, setzen Sie sie wieder zusammen. Verbinden Sie die beiden Teile miteinander, indem Sie sie zueinander drehen.
6. Setzen Sie die Zykloneneinheit wieder auf den Staubbehälter. Achten Sie darauf, dass sich dabei der Pfeil am Staubbehälter und die Aufsetzmarkierung der Zykloneneinheit gegenüberstehen. Verbinden Sie die beiden Teile, indem Sie sie zueinander drehen. Der Pfeil am Staubbehälter wandert in Richtung „LOCK“.

5.3 Dual-Motorschutzfilter reinigen

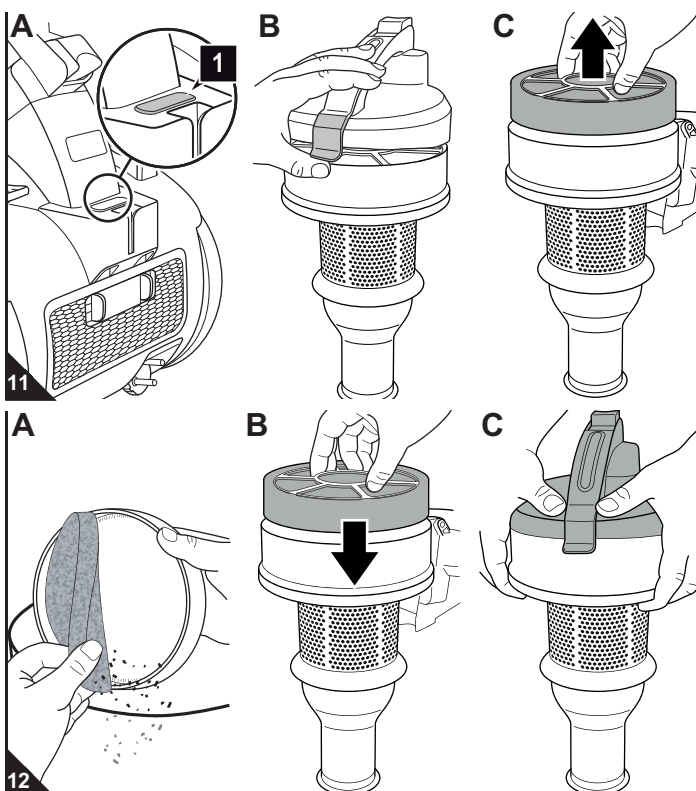

- Kontrollieren/Reinigen Sie den Dual-Motorschutzfilter am besten jedes Mal, wenn Sie Staubbehälter und Zykloneneinheit reinigen, ▷ Kapitel 5.2, „Staubbehälter und Zykloneneinheit reinigen“.

- Reinigen Sie den Dual-Motorschutzfilter spätestens dann, wenn die Reinigungsanzeige (Abb. 11/A1) leuchtet.

1. Entriegeln Sie den Halteclip am Deckel wie abgebildet (Abb. 11/B) und klappen Sie den Deckel auf.
2. Entnehmen Sie den Dual-Motorschutzfilter (Abb. 11/C).
3. Halten Sie den Dual-Motorschutzfilter tief über einen Mülleimer. Trennen Sie die Filterelemente voneinander (Abb. 12/A). Beseitigen Sie grobe Verschmutzungen von Hand.
4. Sollten die Filterelemente noch immer verschmutzt sein, spülen Sie sie von Hand gründlich aus, bis jegliche Verschmutzungen beseitigt sind.

⚠ ACHTUNG:

Die Filterelemente sind waschbar, jedoch weder spülmaschinen- noch waschmaschinentauglich. Verwenden Sie außerdem zur Reinigung keine Reinigungsmittel oder Bürsten mit harten Borsten. Lassen Sie die Filterelemente nach der Reinigung ca. 24 Stunden bei Raumtemperatur trocknen. Setzen Sie sie erst wieder ein, wenn sie völlig trocken sind.

5. Sollte eines der Filterelemente beschädigt sein, ersetzen Sie es durch ein neues (▷ Kapitel 5.5, „Ersatzteile und Zubehör“).
6. Setzen Sie die völlig trockenen Filterelemente wieder zusammen.
7. Setzen Sie den Dual-Motorschutzfilter zurück auf die Zykloneneinheit (Abb. 12/B).
8. Klappen Sie den Deckel wieder an. Verriegeln Sie den Deckel, indem Sie ihn kräftig auf die Zykloneneinheit drücken (Abb. 12/C), bis der Halteclip hörbar einrastet.

5.4 Hygiene-Ausblasfilter reinigen

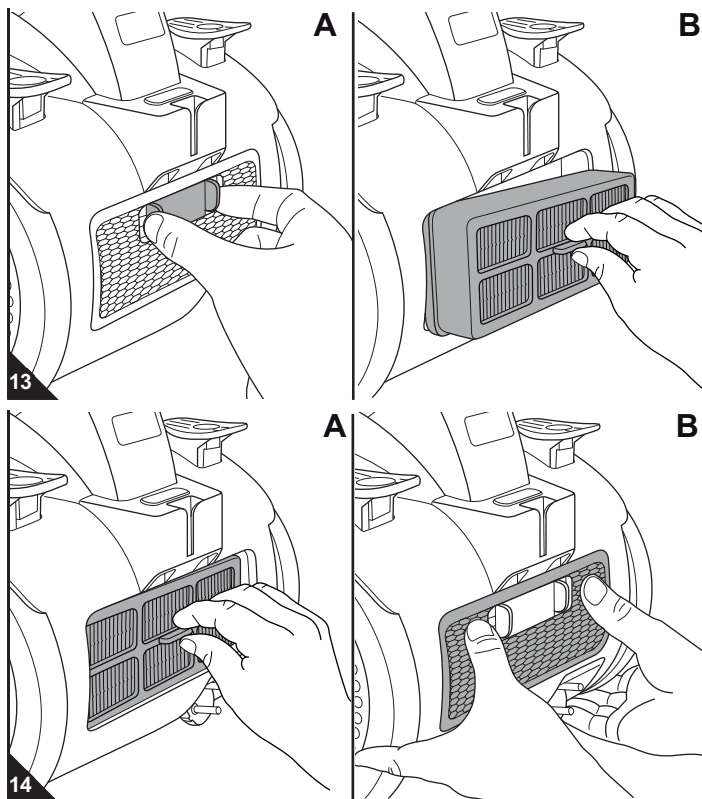

■ Kontrollieren/Reinigen Sie den Hygiene-Ausblasfilter am besten jedes Mal, wenn Sie den Dual-Motorschutzfilter reinigen, [▷ Kapitel 5.3, „Dual-Motorschutzfilter reinigen“](#).

1. Schalten Sie das Gerät aus, [▷ Kapitel 4.3, „Ausschalten“](#).
2. Schieben Sie die Entriegelung der Ausblasfilter-Abdeckung nach rechts (Abb. 13/A) und klappen Sie die Ausblasfilter-Abdeckung ab.
3. Entnehmen Sie den Hygiene-Ausblasfilter (Abb. 13/B).
4. Klopfen Sie den Hygiene-Ausblasfilter über einem Mülleimer aus.
5. Entfernen Sie Staubrückstände mithilfe einer weichen Bürste, z. B. der mitgelieferten Möbelbürste.
6. Sollte der Hygiene-Ausblasfilter nach der Trockenreinigung immer noch verschmutzt sein, spülen Sie ihn von Hand gründlich aus, bis jegliche Verschmutzungen beseitigt sind.

⚠ ACHTUNG:

Der Filter ist waschbar, jedoch weder spülmaschinen- noch waschmaschinentauglich. Verwenden Sie außerdem zur Reinigung keine Reinigungsmittel oder Bürsten mit harten Borsten. Lassen Sie den Filter nach dessen Reinigung ca. 24 Stunden bei Raumtemperatur trocknen. Setzen Sie ihn erst wieder ein, wenn er vollkommen trocken ist.

7. Falls der Ausblasfilter beschädigt, verformt oder zu stark verschmutzt sein sollte, ersetzen Sie ihn (Bestellinformationen [▷ Kapitel 5.5, „Ersatzteile und Zubehör“](#)).
8. Setzen Sie den neuen/gereinigten Ausblasfilter zurück in seine Konsole (Abb. 14/A).
9. Setzen Sie die Ausblasfilter-Abdeckung zuerst unten ein und klappen Sie sie dann oben an (Abb. 14/B).

5.5 Ersatzteile und Zubehör

⚠ ACHTUNG:

Verwenden Sie nur Originalersatzteile aus dem Lieferumfang oder solche, die Sie durch Nachbestellung erworben haben.

- Bestellkontakt: [▷ Seite 48, „International Service“](#)
- Weitere Informationen: [▷ www.dirtdevil.de](http://www.dirtdevil.de)
- Nebenstehende Zubehör- und Ersatzteile können Sie nachbestellen.

Artikel-Nr.	Beschreibung
2838001	Dual-Motorschutzfilter bestehend aus: 1 Schaumstofffilterelement + 1 Filterhalter
2838002	1 Hygiene-Ausblasfilter
M203	1 Parkettbürste
M209	1 Turbobürste
M232	1 lange, flexible Fugendüse

5.6 Bevor Sie das Gerät einsenden

⚠ WARNUNG:

Verletzungsgefahr! Verwenden Sie niemals ein defektes Gerät! Bevor Sie auf Problemsuche gehen, schalten Sie das Gerät aus und ziehen Sie den Stecker aus der Steckdose, [▷ Kapitel 4.3, „Ausschalten“](#).

Bevor Sie Ihren zuständigen Royal-Vertragshändler, Royal-Servicepartner oder Ihren Fachmarkt kontaktieren oder das Gerät gar einsenden, überprüfen Sie anhand der folgenden Tabelle, ob Sie das Problem selbst beseitigen können.

Problem	Lösung
Gerät lässt sich nicht einschalten.	Steckdose führt keinen Strom. Testen Sie den Bodenstaubsauger an einer anderen Steckdose, bei der Sie sicher sind, dass diese Strom führt. Stromkabel ist beschädigt. Lassen Sie das Stromkabel durch den Royal Appliance-Kundendienst ersetzen, Adresse ▷ Seite 48, „International Service“ .
Gerät hört plötzlich auf zu saugen.	Überhitzungsschutz hat angesprochen (möglicherweise aufgrund verstopfter Saugwege o. Ä.). Schalten Sie das Gerät aus und ziehen Sie den Stecker aus der Steckdose. Beseitigen Sie die Ursache der Überhitzung (z. B. Teleskoprohr und Saugschlauch demontieren und Verstopfung entfernen). Warten Sie ca. 45 Minuten. Das abgekühlte Gerät können Sie wieder einschalten.

Problem	Lösung
Saugergebnis ist trotz einwandfreier Funktion nicht zufriedenstellend.	Nebenluftregler (Abb. 1/26) ist geöffnet. Schließen Sie den Nebenluftregler (Abb. 1/26). Aufgesteckte Düse ist nicht angemessen. Wechseln Sie die Düse, ▷ Kapitel 3.2, „Düse auswählen“ . Stellung des Umschalters „Teppich/Hartboden“ (Abb. 1/2) ist nicht angemessen. Passen Sie die Stellung des Umschalters „Teppich/Hartboden“ (Abb. 1/2) an den Belag an, ▷ Kapitel 4.2, „Staubsaugen“ , Schritt 4. Staubbehälter ist überfüllt. Leeren Sie den Staubbehälter, ▷ Kapitel 5.1, „Staubbehälter leeren“ . Filter sind verschmutzt. Reinigen Sie den entsprechenden Filter, ▷ Kapitel 5.2, „Staubbehälter und Zykloneneinheit reinigen“ bzw. ▷ Kapitel 5.4, „Hygiene-Ausblasfilter reinigen“ . Düse, Teleskoprohr oder Saugschlauch sind verstopft. Entfernen Sie die Verstopfung. Benutzen Sie dazu falls erforderlich einen langen Holzstab (z. B. einen Besenstiel).

HINWEIS:

Wenn Sie das Problem mithilfe obiger Tabelle nicht beheben konnten, kontaktieren Sie die Service-Hotline ([▷ Seite 4](#)) oder unseren Kundenservice (Kontakt [▷ Seite 48, „International Service“](#)).

Thank you!

Thank you for purchasing the Power Cyclone 2300 and your confidence in us.

Overview of the scope of delivery (Fig. 1)

- 1 Floor nozzle (illustration serves as an example)
- 2 "Carpet/hard floor" selector (illustration serves as an example)
- 3 Parking hook
- 4 Suction hose intake opening
- 5 Exhaust filter cover
- 6 Exhaust filter cover release button
- 7 Hygienic exhaust filter
- 8 Parking bracket
- 9 Cleaning indicator
- 10 On/off switch
- 11 Cable retraction button
- 12 Button for unlocking the dust container
- 13 Carrying handle
- 14 Retaining clip on cover
- 15 Dust container bottom
- 16 Emptying button
- 17 MAX mark
- 18 Dust container with fitting mark
- 19 Lower part of the cyclone unit
- 20 Fitting mark on the cyclone unit
- 21 Upper part of the cyclone unit
- 22 Foam plastic element of the dual motor protection filter
- 23 Filter holder of the dual motor protection filter
- 24 Telescopic tube stop catch
- 25 Telescopic tube
- 26 Bypass vent
- 27 Suction hose
- 28 Release buttons on the suction hose adapter
- 29 Furniture brush
- 30 Crevice nozzle
- 31 Accessory bracket
- 32 Operating manual



- Parquet brush (Fig. 2/2*, optional*)
- Turbo brush (Fig. 2/3*, optional*)
- Long flexible crevice nozzle (Fig. 2/6*, optional*)

* depending on model and scope of delivery

Table of Contents

1 Overview of your Power Cyclone 2300	10
Warranty conditions	10
In case of a warranty claim	10
2 Safety instructions	11
2.1 About the Operating Manual	11
2.2 Re: Certain groups of persons	11
2.3 Re: Power supply	11
2.4 Re: Appropriate Use	11
2.5 If the appliance is defective	11
2.6 Re.: Disposal	11
3 Before use	12
3.1 Unpacking	12
3.2 Selecting the proper nozzle	12
3.3 Assembly	12
4 Operation	13
4.1 Operational safety	13
4.2 Vacuum cleaning	13
4.3 Switching off	13
4.4 Transport and storage	13
5 Maintenance	14
5.1 Emptying the dust container	14
5.2 Cleaning the dust container and cyclone unit	14
5.3 Cleaning the dual motor protection filter	14
5.4 Cleaning the hygienic exhaust filter	15
5.5 Spare parts and accessories	15
5.6 Before you send in the appliance	15

Technical data

Type of appliance	: Bagless cylinder vacuum cleaner
Model name	: Power Cyclone 2300
Model number	: M2838 (-0/-1.../-8/-9)
Voltage	: 220-240V ~, 50 Hz
Power	: 1,800 W nom. – 2,300 W max.
Dust container capacity	: max. available capacity: approx. 2.8 litres
Power cord length	: approx. 6 m
Weight	: approx. 5.7 kg
Designation	:   

Technical and design specifications may be changed in the course of continuous product improvement. © Royal Appliance International GmbH

Warranty conditions

We grant the legally prescribed warranty of 24 months from the date of purchase for the appliance distributed by us.

Within this period we will, at our discretion, either repair all appliance defects due to manufacturing or materials or replace the appliance or accessory (damages to accessories do not automatically cause a replacement of the complete appliance) at no cost. Damages due to inappropriate use (operation on wrong voltage or type of current, connecting to unsuitable power supplies, breakage, etc.) are exempt from warranty, as are normal wear and minor defects that only negligibly influence the appliance's serviceability. Interventions by unauthorised parties and the use of spare parts not supplied by Royal Appliance make the warranty null and void. Consumable parts are not included in the warranty and therefore must be purchased by the customer!

The warranty is only valid if the date of purchase has been acknowledged by the dealer's stamp and signature on the warranty card or if a copy of the invoice or sales slip is included with the sent-in appliance. Warranty work does not extend the warranty period nor does it constitute a claim for a new warranty!

In case of a warranty claim

Send us the appliance with its dust container empty and a short description of the defect in printed letters.

Head your accompanying letter with the comment "warranty claim". Send it to the following address, including the warranty card or a copy of the invoice or purchase slip:



▷ Page 48, "International Service"

2.1 About the Operating Manual

■ Read this operating manual completely before working with the appliance. Keep the operating manual in a safe place. Include the operating manual if you pass the appliance on to someone else.

Non-compliance with these instructions can lead to serious injuries or damage to the appliance.

We take no responsibility for damage due to violation of these operating instructions.

■ Always observe the notices marked as follows to avoid accidents and damage to the appliance.

⚠ WARNING:
Warning concerning health hazards describing possible risks of injury.

⚠ ATTENTION:
Warning concerning possible dangers to the appliance or other objects.

NOTE:
Highlights tips and information for you.

2.2 Re: Certain groups of persons

■ This appliance is not intended to be used by persons (including children) with impaired physical, sensory or mental abilities or insufficient experience or knowledge, unless they are supervised by a person responsible for their safety or have been instructed in the proper use of the appliance by this person. Keep the appliance out of reach of people of these groups.

■ Children should be supervised in order to make sure that they do not play with the appliance. Children must not be allowed to stand or sit on the appliance.

■ Packing material must not be used to play with. There is danger of suffocation.

2.3 Re: Power supply

The appliance is operated with electrical power which means there is in principle a risk of electric shock. So please observe the following in particular:

- Never touch the plug with wet hands.
- Always pull directly at the plug if you want to disconnect the appliance from the mains. Never pull on the cable as this could damage it.
- Never carry the appliance by its power cord. It could get damaged.
- Take care that the power cord is not bent, pinched, or rolled over and ensure it does not come into contact with heat sources. Also take care that it does not become a stumbling-hazard.

■ Never immerse the appliance in water or other liquids; keep it away from rain and moisture.

■ Before connecting to the power supply, make sure that the voltage stated on the type plate matches the voltage of your plug socket. Only use sockets with a ground/safety contact.

■ If possible, avoid using extension cords. If you must use an extension cord, use only safety-certified, water-protected single extension cords (no-multi-socket distributors) designed for the power consumption of the appliance.

■ Always check the power cord for possible damage before using the appliance.

2.4 Re: Appropriate Use

The cylinder vacuum cleaner is intended for home use only. It is not suitable for commercial use.

Use the cylinder vacuum cleaner only for cleaning dry, normally soiled floors. With one of the accessory nozzles attached, you may also use the appliance for vacuuming furniture surfaces. With the bypass vent (Fig. 1/26) completely open and with necessary caution, you may even use the appliance to vacuum-clean drapes and curtains.

Any other use is considered inappropriate and is prohibited. **It is especially forbidden:**

- To use the appliance near explosive or easily flammable substances. There is danger of fire or explosion.
- To use the appliance outdoors. There is danger of rain or dirt destroying the appliance.
- To stick objects into the appliance's openings. It could overheat.
- To modify or repair the appliance on your own.

It is also forbidden:

- To vacuum-clean:
 - Persons, animals, plants, especially hair, fingers and other parts of the body as well as pieces of clothing worn on the body. They could be sucked in and cause injuries.
 - Water and other fluids, especially damp carpet cleaning agents. Moisture inside the appliance can cause a short-circuit.
 - toner dust (for laser printers, copying machines, etc.). There is danger of fire or explosion.
 - Hot ash, burning cigarettes or matches. This could cause a fire.
 - pointed objects, such as glass shards, nails, etc. They can damage the appliance.
 - Rubble, plaster, cement, fine drilling-dust, make-up, etc. These might damage the appliance.

2.5 If the appliance is defective

Never use a defective appliance or operate an appliance with a defective power cord. If the power cord of this appliance is damaged, it must be replaced by the manufacturers, their authorised service representative or a similarly qualified person to avoid danger.

Refer a defective appliance to an authorised dealer or the Royal Appliance service for repair. Address ▷Page 48, "International Service".

2.6 Re.: Disposal

The filters used are made from environment-friendly materials. You may dispose of them in your household waste.



When the appliance has reached the end of its usefulness, especially if dysfunctions recur, disable the appliance by pulling the mains plug out of the socket and cutting off the power cord.

Dispose of the appliance in compliance with the environmental protection laws of your country. Electrical waste may not be disposed of together with domestic waste. Consult your local authorities or your dealer for advice on recycling.

3.1 Unpacking

⚠ ATTENTION:

Always transport or ship the appliance in its original packaging to avoid damage. Keep the packaging for such an event. However, dispose of no-longer-needed packaging material properly.

1. Unpack the appliance and all its accessories.
2. Check that the contents are intact.

NOTE:

Immediately contact your dealer if you have found damage resulting from transport.

3.2 Selecting the proper nozzle

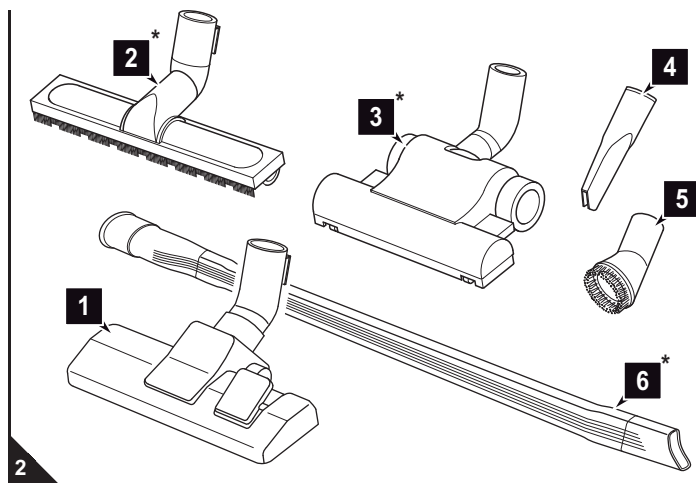

1. Select the nozzle according to the surface to be cleaned:

■ The crevice nozzle and the furniture brush are included as accessories in the scope of delivery besides the floor nozzle (Fig. 2/1).

- **Crevice nozzle (Fig. 2/4):** Use this to vacuum dust from hard to reach places.
- **Furniture brush (Fig. 2/5):** Use this to vacuum dust off objects that have sensitive surfaces.

■ *Optionally available (i.e. included in the scope of delivery depending on model and features) are also:

- **Parquet brush (Fig. 2/2*)**
Its long bristles make it especially suitable for cleaning delicate surfaces (e.g. parquet and laminate floors).
- **Turbo brush (Fig. 2/3*)**
This has a rotating brush head and is most suitable for thoroughly deep cleaning of carpets. The brushing also raises the carpet pile.
- **Long flexible crevice nozzle (Fig. 2/6*)**
Use this to vacuum dust from distant, hard-to-reach places.

NOTE:

When you use the long, flexible crevice nozzle, under certain circumstances the pressure inside the vacuum cleaner might drop too far thus triggering the safety valve. The signal for this is e.g. a whistling noise (depending on the vacuum cleaner model) and greatly reduced suction performance. In this case, depending on the vacuum cleaner model and equipment, you have to reduce the suction power or open the bypass vent until the valve no longer triggers.

2. Push the accessory bracket onto the telescopic tube as shown, or onto the handle (Fig. 3/A).
3. Push nozzles not in use onto the stubs of the accessory bracket (Fig. 3/B).

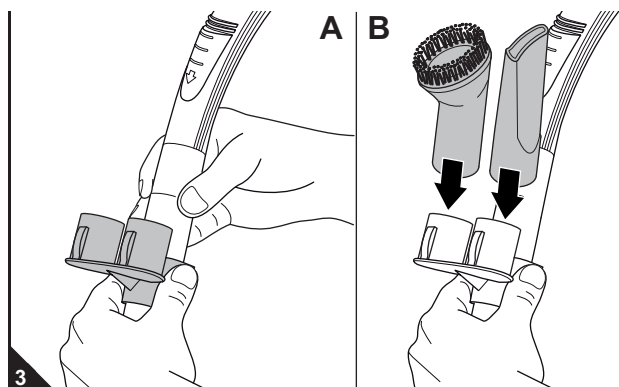

3.3 Assembly

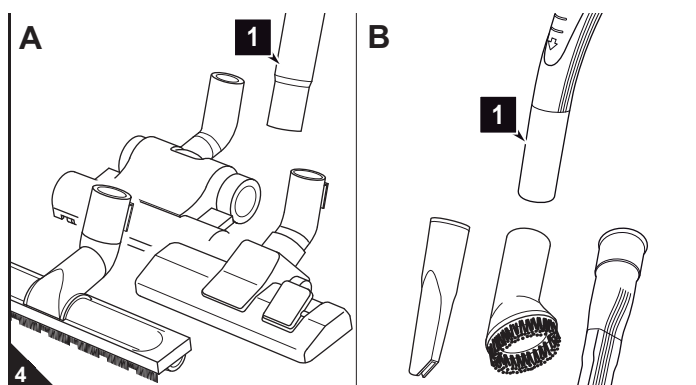

⚠ WARNING:

Danger of injury! Only attach the nozzles if the appliance is not connected to the power supply. The cylinder vacuum cleaner could be switched on by accident.

⚠ ATTENTION:

Before vacuuming, make sure that the fitted nozzle suits the surface to be cleaned. Also observe the flooring manufacturer's recommendations.

1. Attach the selected nozzle to the bottom end of the telescopic tube (Fig. 4/A1) or of the handle (Fig. 4/B1).

2. Insert the end of the suction hose into the intake opening (Fig. 5/A) of the vacuum cleaner until you hear and feel it locking into place.

If using the telescopic tube:

3. Insert the handle into the upper end of the telescopic tube (Fig. 5/B).
4. Adjust the length of the telescopic tube (Fig. 5/C). Press down the release latch on the tube to do this. Then extend the telescopic tube to the desired length. Let go of the release catch while pulling until it locks in place. You will hear a distinct click.

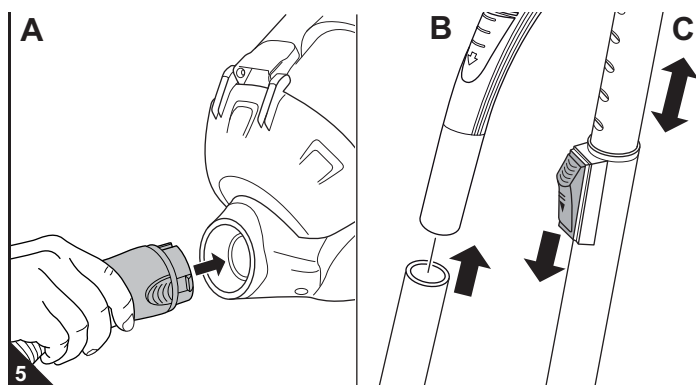

4.1 Operational safety

⚠ WARNING:

Danger of injury! Check appliance and power cord before each use. A damaged appliance must never be used.

⚠ WARNING:

Danger of injury! Especially when vacuum-cleaning stairs make sure that you always stand on a higher level than the appliance.

⚠ ATTENTION:

Only use the cylinder vacuum cleaner when all filters are intact, dry and correctly fitted. Make sure that no objects obstruct the telescopic tube, the suction hose or other openings.

NOTE:

Your cylinder vacuum cleaner is equipped with a safety switch to prevent overheating. It will switch off automatically if overheated (e.g. due to clogged suction channels).

If this happens:

- Switch off the vacuum cleaner.
- Pull the plug from the power socket.
- Eliminate the cause of the overheating.
- Wait for about 45 minutes.

After it has cooled off, you may switch on the vacuum cleaner again.

GB

4.2 Vacuum cleaning

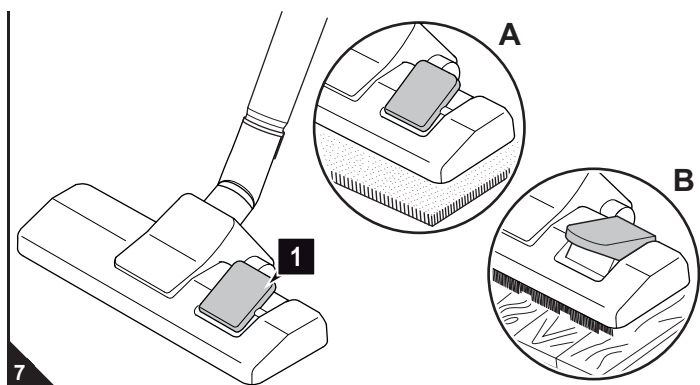
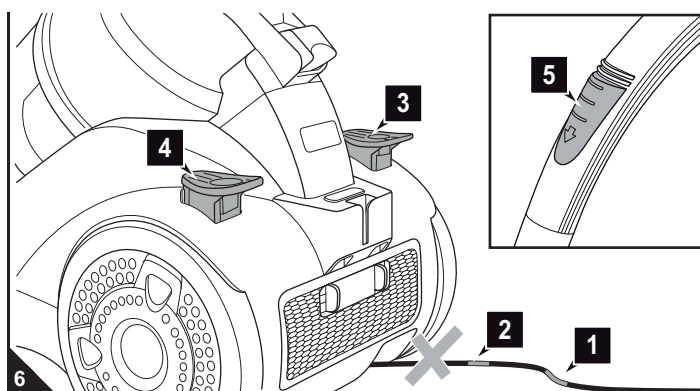

1. Pull out the cord by the plug up to the yellow mark (Fig. 6/1).

⚠ WARNING:

Danger of electric shock! If the red marking (Fig. 6/2) shows, press the cord retraction button (Fig. 6/3) to pull in the cord up to the yellow mark again (Fig. 6/1). Otherwise, the power cord may be damaged.

2. Insert the mains plug into a socket with ground/safety contact.
3. Switch on the cylinder vacuum cleaner with the on/off switch (Fig. 6/4).

NOTE:

In normal situations the bypass vent (Fig. 6/5) must be completely closed. With the bypass vent you can quickly reduce the suction power, e.g. to release curtains that have accidentally been sucked in.

4. If using the floor nozzle, set the "carpet/hard floor" selector according to the type of floor to be cleaned (Fig. 7):
 - Fig. 7/A: for deep- and short-pile carpets, runners
 - Fig. 7/B: for smooth floors, e.g. parquet, tiles, PVC, etc.
5. When working with the vacuum cleaner, pull it after you like a sleigh.

⚠ WARNING:

When leaving your working-area, switch off the appliance and comply with the notices in ▷ Chapter 4.3, "Switching off". This will help avoid accidents.

4.3 Switching off

⚠ WARNING:

Danger of injury! During uncontrolled retraction the power cord can whip around, become a tripping hazard or knock over objects. Therefore, keep the plug in your hand and guide it when retracting the power cord.

1. Switch off the cylinder vacuum cleaner with the on/off switch (Fig. 6/4) and pull the plug from the mains socket.
2. Keep the plug in your hand.
3. To retract the power cord, push the cord retracting button (Fig. 6/3).

4.4 Transport and storage

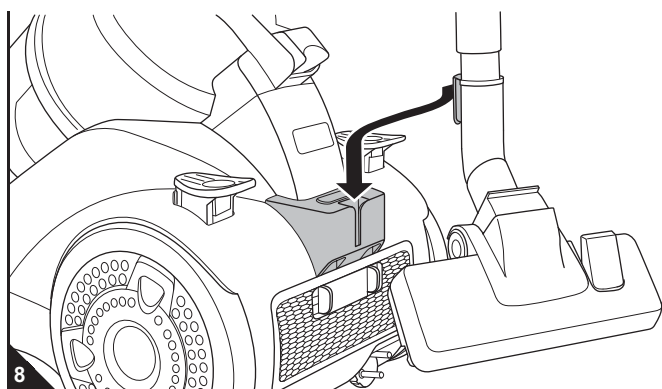

- Only carry the vacuum cleaner by its carrying-handle (Fig. 1/13).
- For storage you can park the telescopic tube on the vacuum cleaner by inserting the parking-hook of the floor nozzle into the parking-bracket (Fig. 8).
- If you want to store the appliance for a longer period of time, empty the dust container. ▷ Chapter 5.1, "Emptying the dust container".
- Store the appliance in a cool, dry place, out of reach of children.

⚠ ATTENTION:

Never store the appliance next to heat sources (e.g. stoves or radiators). Avoid exposing it to direct sunlight. Heat can damage the appliance.

5.1 Emptying the dust container

⚠ ATTENTION:

Switch off the appliance before emptying the dust container. This will prevent dust from damaging the appliance.

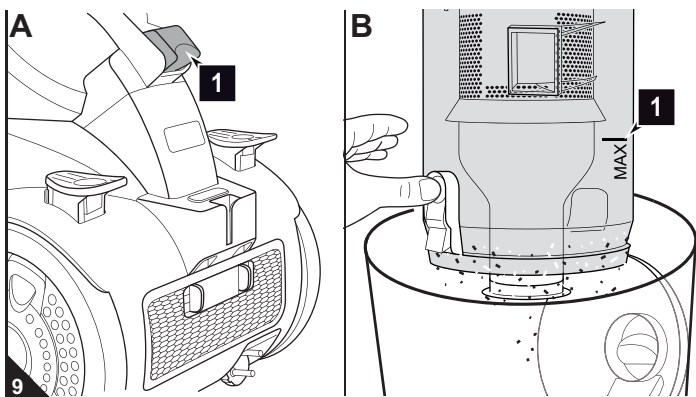

- It is best to empty the dust container after each vacuuming session.
- Empty the dust container at the latest when the "MAX" mark (Fig. 9/B1) has been reached, if storing it for a long period, or when sending it.

1. Switch off the appliance, ▷ *Chapter 4.3, "Switching off"*.
2. Press the release button for the dust container (Fig. 9/A1) and remove the dust container from its console.
3. Empty the dust container by holding it low over a dustbin and only then press the release button (Fig. 9/B).

NOTE:

You can dispose of the contents of the dust container with your regular domestic waste as long as it does not contain any substances not permitted in domestic waste.

4. If the dust container and cyclone unit are still dirty after being emptied, proceed as described in ▷ *Chapter 5.2, "Cleaning the dust container and cyclone unit"*.
5. Otherwise put the bottom on and put the dust container back into its receptacle. Check that it is securely fitted.

5.2 Cleaning the dust container and cyclone unit

NOTE:

If the dust container can no longer be completely cleaned by simply opening the bottom, the cyclone unit has to be removed.

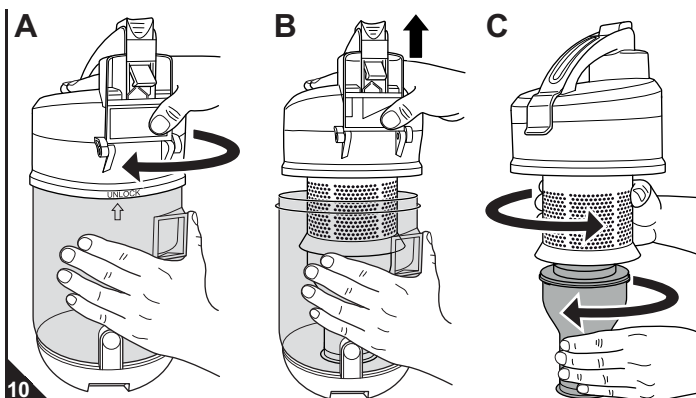

1. Unlock the cyclone unit by turning it in the opposite direction to the dust container (Fig. 10/A). The arrow on the dust container moves in the "UNLOCK" direction.
2. Take the cyclone unit up out of the dust container (Fig. 10/B).
3. If necessary, separate the lower part of the cyclone unit from the upper part by turning the two in opposite directions (Fig. 10/C).
4. Remove any residual dust still clinging to the dust container and cyclone unit using a dry cloth or a soft brush, e.g. the supplied furniture brush.
5. If you dismantled the two parts of the cyclone unit, put them back together. Connect both parts together by turning them towards one another.
6. Place the cyclone unit on the dust container again. Make sure that the arrow on the dust container and the fitting mark of the cyclone unit are opposite one another. Connect both parts by turning them towards one another. The arrow on the dust container moves in the "LOCK" direction.

5.3 Cleaning the dual motor protection filter

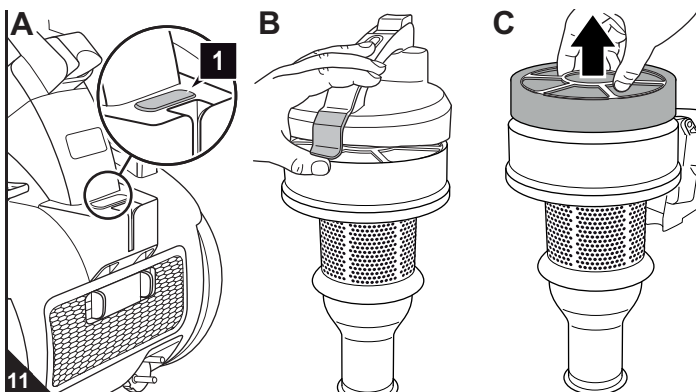

- It is best to check/clean the dual motor protection filter each time you clean the dust container and cyclone unit, ▷ *Chapter 5.2, "Cleaning the dust container and cyclone unit"*.
- Clean the dual motor protection filter at the latest when the cleaning indicator (Fig. 11/A1) lights up.

1. Release the retaining clip on the cover as shown (Fig. 11/B) and open the cover.
2. Remove the dual motor protection filter (Fig. 11/C).
3. Hold the dual motor protection filter low over a dustbin. Separate the filter elements from one another (Fig. 12/A). Remove larger agglomerations of dirt by hand.
4. If the filter elements are still dirty, thoroughly rinse them by hand until all dirt is gone.

⚠ ATTENTION:

The filter elements are washable, but may not be cleaned in dishwashers or washing-machines. Also, do not use detergents or brushes with hard bristles to clean the filters. Let the filters dry for approx 24 hours at room temperature after cleaning. Only put them back into the appliance when they are completely dry.

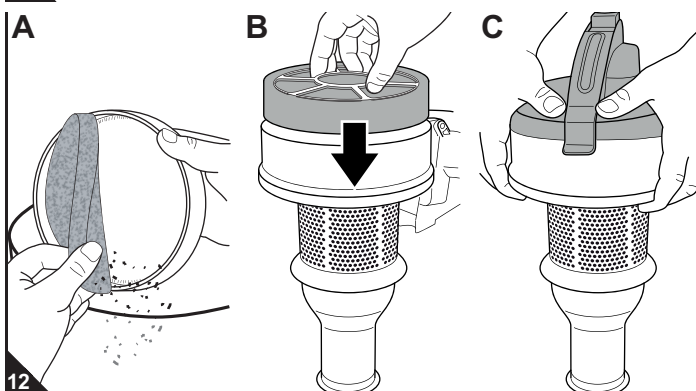

5. If one of the filter elements is damaged, replace it with a new one (▷ *Chapter 5.5, "Spare parts and accessories"*).
6. Put the completely dry filter elements back together again.
7. Put the dual motor protection filter back onto the cyclone unit (Fig. 12/B).
8. Put the cover back on. Lock the cover by pushing it firmly onto the cyclone unit (Fig. 12/C) until the retaining clip clicks into place.

5.4 Cleaning the hygienic exhaust filter

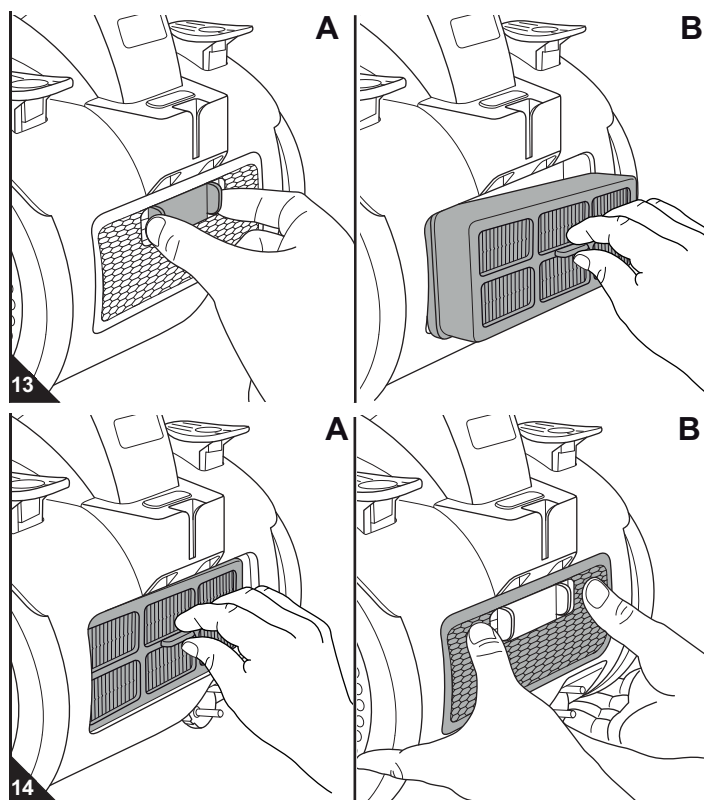

■ It is best to check/clean the hygienic exhaust filter each time you clean the dual motor protection filter, ▷Chapter 5.3, "Cleaning the dual motor protection filter".

1. Switch off the appliance, ▷Chapter 4.3, "Switching off".
2. Slide the release catch of the exhaust filter cover to the right (Fig. 13/A) and open the exhaust filter cover.
3. Remove the hygienic exhaust filter (Fig. 13/B).
4. Tap the dirt out of the hygienic exhaust filter over a dustbin.
5. Remove residual dust with a soft brush, e.g. the supplied furniture brush.
6. If the hygienic exhaust filter is still dirty after this procedure, thoroughly rinse it by hand in running water until all dirt is gone.

ATTENTION:

The filter is washable, but it may not be cleaned in dishwashers or washing machines. Also, do not use detergents or brushes with hard bristles to clean the filters. Let the filter dry for approx. 24 hours at room temperature after washing it. Only put it back in place when it is completely dry.

7. If the exhaust filter is damaged, deformed or too soiled, replace it (ordering information ▷Chapter 5.5, "Spare parts and accessories").
8. Place the clean/new exhaust filter back into its receptacle (Fig. 14/A).
9. Fit the exhaust filter cover on the bottom first and then pivot it in upwards into place (Fig. 14/B).

5.5 Spare parts and accessories

ATTENTION:

Only use original spare parts from the scope of delivery or those that you have purchased by reordering.

- Ordering address: ▷Page 48, "International Service"
- Further information: ▷ www.dirtdevil.de
- The adjacent accessory parts and spare parts can be reordered.

Item number	Description
2838001	Dual motor protection filter consisting of: 1 foam plastic filter element and 1 filter holder
2838002	1 hygienic exhaust filter
M203	1 parquet brush
M209	1 turbo brush
M232	1 long, flexible crevice nozzle

5.6 Before you send in the appliance

WARNING:

Danger of injury! Never use a defective appliance! Always switch off the appliance and disconnect it from the mains before starting troubleshooting ▷Chapter 4.3, "Switching off".

Before contacting your authorised Royal dealer, Royal service partner or appliance market or sending in the appliance, first follow the procedure in the following table to check if you can solve the problem yourself.

Problem	Solution
The appliance will not start.	The socket does not carry current. Test the vacuum cleaner at another socket which you are sure carries current.
	Power cord is damaged. Have the cord replaced by the Royal Appliance Customer Service, address ▷Page 48, "International Service".
The vacuum cleaner stops suddenly.	The overheating protection has tripped (possibly due to blocked suction channels, filters, or similar). Switch the appliance off and pull the plug out of the socket. Remove the cause of overheating (e.g. by disassembling telescopic tube and suction hose and removing the obstacle and/or cleaning filters). Wait for about 45 minutes. After the appliance has cooled off, you may switch it on again.

Problem	Solution
The cleaning results are unsatisfactory in spite of the appliance working correctly.	The bypass vent (Fig. 1/26) is open. Close the bypass vent (Fig. 1/26).
	The attached nozzle is unsuitable. Change the nozzle, ▷Chapter 3.2, "Selecting the proper nozzle".
	The position of the "carpet/hard floor" selector (Fig. 1/2) is unsuitable. Set the "carpet/hard floor" selector (Fig. 1/2) to the correct position for the type of floor, ▷Chapter 4.2, "Vacuum cleaning", step 4.
	The dust container is full. Empty the dust container, ▷Chapter 5.1, "Emptying the dust container".
	The filters are dirty. Clean the respective filter ▷Chapter 5.2, "Cleaning the dust container and cyclone unit" or ▷Chapter 5.4, "Cleaning the hygienic exhaust filter".
	Nozzle, telescopic tube or suction hose are blocked. Remove the obstacle. If necessary, use a long wooden stick (e.g. a broomstick) to do this.

NOTE:

If you were unable to solve the problem with the information in the above table, contact Customer Service (▷Page 48, "International Service").

GB

Merci beaucoup !

Nous vous remercions de l'achat de ce Power Cyclone 2300 et de votre confiance.

Ensemble du matériel fourni à la livraison (ill. 1)

- 1 Suceur universel (illustration d'exemple)
 - 2 Commutateur « tapis et moquettes / sols durs » (illustration d'exemple)
 - 3 Crochet de rangement lors de brèves interruptions d'utilisation
 - 4 Ouverture du logement du tuyau flexible d'aspiration
 - 5 Couvercle du filtre de sortie d'air
 - 6 Déverrouillage du couvercle du filtre de sortie d'air
 - 7 Filtre hygiénique de sortie d'air
 - 8 Encoche pour position d'immobilisation
 - 9 Indication de nettoyage
 - 10 Interrupteur marche-arrêt
 - 11 Bouton de l'enrouleur
 - 12 Touche de déverrouillage du bac à poussière
 - 13 Poignée de transport
 - 14 Clip de fixation sur le couvercle
 - 15 Fond du bac à poussière
 - 16 Touche de vidange
 - 17 Marquage MAX
 - 18 Bac à poussière avec marquage de mise en place
 - 19 Partie inférieure de l'unité cyclone
 - 20 Marquage de mise en place de l'unité cyclone
 - 21 Partie supérieure de l'unité cyclone
 - 22 Élément en mousse du filtre Dual de protection du moteur
 - 23 Porte-filtre du filtre Dual de protection du moteur
 - 24 Arrêt du tube télescopique
 - 25 Tube télescopique
 - 26 Variateur mécanique de puissance
 - 27 Tuyau flexible d'aspiration
 - 28 Touches de déverrouillage sur l'adaptateur du tuyau flexible d'aspiration
 - 29 Brosse à meubles
 - 30 Suceur long
 - 31 Porte-accessoires
 - 32 Mode d'emploi
- Brosse pour parquets (Ill. 2/2*, en option*)
 - Turbobrosse (Ill. 2/3*, en option*)
 - Suceur long allongé et flexible (Ill. 2/6*, en option*)

* suivant le modèle et le type de matériel fourni à la livraison

Sommaire

1	Aperçu de votre Power Cyclone 2300	16
	Conditions de garantie	16
	En cas de recours à la garantie	16
2	Consignes de sécurité	17
2.1	concernant ce mode d'emploi	17
2.2	concernant certains groupes de personnes	17
2.3	concernant l'alimentation électrique	17
2.4	concernant les conditions d'utilisation à respecter	17
2.5	en cas de défectuosité de l'appareil	17
2.6	Élimination de l'appareil	17
3	Avant utilisation	18
3.1	Déballage	18
3.2	Sélection des suceurs et brosses	18
3.3	Montage	18
4	Utilisation de l'appareil	19
4.1	Sécurité lors de l'utilisation de l'appareil	19
4.2	Utilisation de l'aspirateur	19
4.3	Arrêt de l'appareil	19
4.4	Transport et rangement	19
5	Maintenance	20
5.1	Vidange du bac à poussière	20
5.2	Nettoyage du bac à poussière et de l'unité cyclone	20
5.3	Nettoyage du filtre Dual de protection du moteur	20
5.4	Nettoyage du filtre hygiénique de sortie d'air	21
5.5	Pièces de rechange et accessoires	21
5.6	Avant de procéder à l'envoi de l'appareil	21

Caractéristiques techniques

Type d'appareil : Aspirateur-traîneau sans sac

Nom du modèle : **Power Cyclone 2300**

Numéro de modèle : M2838 (-0/-1.../-8/-9)

Tension : 220-240V ~, 50 Hz

Puissance : 1 800 W nom. – 2 300 W max.

Volume du bac : Volume utile maximal: env. 2,8 litres

Longueur du cordon : env. 6 m

Poids : env. 5,7 kg

Désignation :



Toutes les modifications d'ordre technique ou conceptuel liées à l'évolution du produit sont réservées. © Royal Appliance International GmbH

Conditions de garantie

Selon les dispositions légales en la matière, nous assurons une garantie de 24 mois sur votre appareil à compter de la date d'achat.

Pendant la garantie, nous nous réservons le droit de réparer ou de remplacer gratuitement l'appareil ou un accessoire (les accessoires endommagés n'impliquent pas forcément le remplacement de l'appareil) afin de remédier à tout défaut lié au matériel ou à la fabrication. Tout dommage résultant d'une utilisation non conforme (emploi d'une tension ou d'un courant erroné, branchement à une prise non adaptée ou emploi de l'appareil lorsqu'il est abîmé) est exclu de la garantie, de même que l'usure et les défauts liés à l'usage normal de l'appareil qui n'influencent pas le bon fonctionnement de celui-ci. Dans le cas de l'intervention d'une personne ou d'un service non habilité, ou en cas d'utilisation de pièces détachées ne provenant pas de Royal Appliance, les droits de garantie deviennent caducs. Les pièces sujettes à usure sont exclues de la garantie et leur remplacement est payant ! La garantie s'applique uniquement lorsque la date d'achat, complétée par le tampon du revendeur et par sa signature, figurent sur le bon de garantie et que celui-ci ou une copie de la facture d'achat ont été joints à l'appareil qui a été envoyé. Les prestations de garantie n'impliquent en aucune façon le prolongement de la durée de garantie ou un droit à une nouvelle garantie !

En cas de recours à la garantie

Expédiez l'appareil en ayant pris soin de vider le bac à poussière et en indiquant brièvement et en majuscule les causes de l'anomalie.

Mentionnez "Zur Garantie" ("Appareil sous garantie") sur l'étiquette d'envoi. N'oubliez pas d'y joindre le bon de garantie ou une copie de la facture d'achat et envoyez le tout à l'adresse suivante :



▷ Page 48, "International Service"

2.1 concernant ce mode d'emploi

■ Veuillez lire attentivement et intégralement ce mode d'emploi avant de vous servir de l'appareil. Conservez précieusement ce mode d'emploi. Remettez toujours le mode d'emploi à toute personne se servant de l'appareil.

Le non respect de ce mode d'emploi peut entraîner des blessures graves ou des dommages irréparables à l'appareil.

Nous déclinons toute responsabilité pour des dommages résultant du non respect de ce mode d'emploi.

■ Respectez impérativement les consignes mentionnées ci-dessous afin d'éviter tout accident ou dommages à l'appareil.

AVERTISSEMENT:

Nous attirons votre attention sur les dangers pouvant mettre en péril votre santé et vous informons sur les éventuels risques de blessures.

ATTENTION:

Nous vous rendons attentifs aux risques éventuels pour l'appareil ou pour tout autre objet.

REMARQUE:

Nous vous fournissons des conseils et des informations.

2.2 concernant certains groupes de personnes

■ Cet appareil ne convient pas aux personnes (y compris les enfants) qui ne sont pas en mesure de se servir de manière sûre de l'appareil, en raison de leurs capacités physiques ou sensorielles, de leurs capacités mentales, de leur inexpérience ou d'un manque de connaissances. Elles ne doivent pas utiliser cet appareil sans surveillance ou sans bénéficier des indications d'une personne responsable. Rangez l'appareil hors de portée des personnes répondant à ces critères.

■ Les enfants doivent être surveillés afin de s'assurer qu'ils ne jouent pas avec l'appareil. Les enfants ne doivent en particulier ne pas se mettre debout ou s'asseoir sur l'appareil.

■ Ne jouez pas avec le matériel d'emballage. Il existe un risque d'asphyxie.

2.3 concernant l'alimentation électrique

L'appareil est alimenté par du courant électrique, ce qui implique par principe un risque d'électrocution. Respectez par conséquent les points ci-dessous :

- Ne touchez jamais la prise avec des mains mouillées.
- Pour débrancher l'appareil, tirez toujours sur la fiche. Ne tirez jamais sur le câble, car il pourrait s'endommager.
- Ne saisissez jamais l'appareil par le cordon d'alimentation. Il pourrait s'abîmer.
- Assurez-vous que le cordon d'alimentation n'est pas plié, coincé, écrasé ou encore en contact direct avec une source de chaleur. Il ne doit pas non plus risquer de faire trébucher les gens.

■ Ne plongez jamais l'appareil dans de l'eau ou tout autre liquide, conservez-le à l'abri de la pluie et de l'eau.

■ Assurez-vous, avant le branchement au réseau d'alimentation, que la tension électrique indiquée sur la plaque signalétique correspond à celle de la prise. N'utilisez que des prises avec un contact de protection.

■ Évitez autant que possible d'utiliser une rallonge électrique. Si une rallonge est vraiment indispensable, utilisez seulement une rallonge simple certifiée GS (pas de prises multiples) à l'épreuve des projections d'eau et qui soit conçue pour la puissance absorbée par l'appareil.

■ Contrôlez si le cordon d'alimentation est endommagé avant de vous servir de l'appareil.

2.4 concernant les conditions d'utilisation à respecter

Cet aspirateur-traîneau doit seulement être utilisé dans un cadre domestique. Toute utilisation à titre professionnel est strictement interdite.

Cet aspirateur-traîneau doit uniquement servir à nettoyer des sols secs et d'un degré de saleté normal. Lorsqu'une brosse ou un suceur fourni comme accessoire a été monté, vous pouvez aussi utiliser l'appareil pour aspirer des meubles et des objets rembourrés. En ouvrant complètement le variateur mécanique de puissance (Ill. 1/26) et en faisant de preuve de prudence, vous pouvez même nettoyer des rideaux et des voilages avec cet appareil.

Toute autre utilisation est considérée comme non conforme et est interdite.

Cette interdiction concerne en particulier :

- L'utilisation à proximité de matières explosives ou facilement inflammables, car il y a un risque d'incendie et d'explosion.
- L'utilisation à l'extérieur. La pluie et la saleté peuvent occasionner des dommages irréparables à l'appareil.
- L'introduction d'objets dans les ouvertures de l'appareil, car ce dernier pourrait surchauffer.
- Toute ouverture, modification ou réparation de l'appareil.

Cette interdiction s'applique en outre à :

- L'aspiration :
 - faite directement sur des être humains, des animaux, des plantes de même que le fait d'aspirer des cheveux, des doigts, d'autres parties du corps ainsi que des habits portés par des personnes. Ces derniers peuvent être aspirés et entraîner des blessures.
 - d'eau ou d'autres liquides, en particulier les produits de nettoyage humide ou tapis. Toute humidité à l'intérieur de l'appareil peut entraîner un court-circuit.
 - de poussière de toner (par ex. pour des imprimantes laser, des copieurs, etc.). Il y a un risque d'incendie et d'explosion.
 - pour aspirer des cendres incandescentes, des cigarettes ou des allumettes non éteintes. Il y a un risque d'incendie.
 - d'objets pointus tels que des éclats de verre, des clous, etc. L'appareil pourrait être endommagé.
 - de plâtre, ciment, décombres de chantiers, poussière de perçage, produits de maquillage, poudre, etc. L'appareil pourrait subir des dommages.

2.5 en cas de défectuosité de l'appareil

N'utilisez jamais un appareil défectueux ou ayant un cordon d'alimentation abîmé. Si le cordon de raccordement au secteur de cet appareil est endommagé, faites-le remplacer par le fabricant, son service après-vente ou toute personne ayant des compétences similaires, ceci afin d'éviter tout danger.

Amenez l'appareil à réparer dans un magasin spécialisé ou au service après-vente Royal Appliance. Adresse ▷ Page 48, "International Service".

2.6 Elimination de l'appareil

Les filtres utilisés sont composés de matériaux ne nuisant pas à l'environnement. Les filtres peuvent donc être jetés avec les déchets ménagers.



À la fin du cycle de vie de votre produit, en particulier lorsque des dysfonctionnements apparaissent, rendez l'appareil inutilisable en le débranchant et en coupant le cordon d'alimentation.

Éliminez l'appareil en tenant compte des réglementations nationales en vigueur en matière de protection de l'environnement. Les déchets électriques ne doivent pas être jetés avec les déchets domestiques. Pour toute question relative au recyclage des déchets, demandez conseil à vos autorités communales ou à votre revendeur.

3.1 Déballage

⚠ ATTENTION:

Transportez et expédiez l'appareil uniquement dans son emballage d'origine afin d'éviter tout dommage. Conservez à cet effet soigneusement l'emballage d'origine. Jetez en revanche les emballages dont vous n'avez plus besoin en tenant compte des réglementations en vigueur.

1. Déballez l'appareil et ses accessoires.
2. Vérifiez si le contenu est bien complet.

REMARQUE:

Si vous constatez des défauts ou des dommages dus au transport, contactez immédiatement votre revendeur.

3.2 Sélection des suceurs et brosses

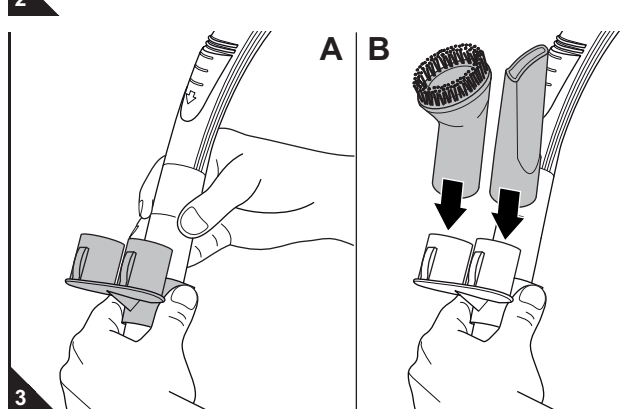
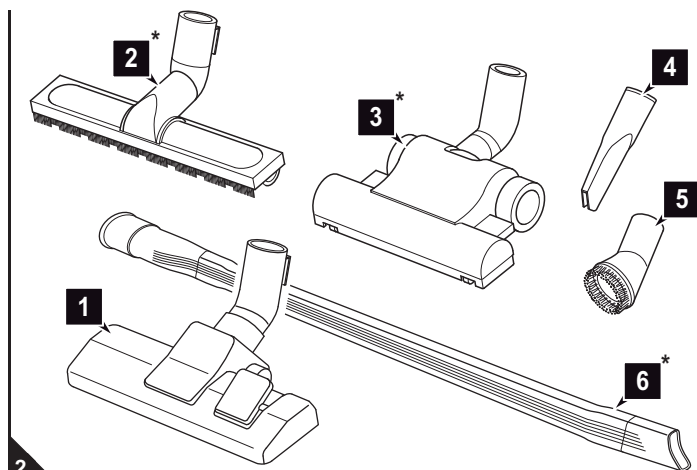

1. Choisissez le suceur ou la brosse en fonction du type de sol :

■ Il y a un **suceur long** ainsi qu'une **brosse à meubles** fournis à la livraison en plus du suceur de sol (III. 2/1).

- **Suceur long (III. 2/4)** : Utilisez-le pour aspirer la poussière aux endroits difficilement accessibles.
- **Brosse à meubles (III. 2/5)** : Utilisez celle-ci pour aspirer la poussière recouvrant des surfaces fragiles.

■ ***En option** (soit en fonction du modèle et du type d'appareil fourni à la livraison) il y a de plus :

- **brosse pour parquets (III. 2/2*)** : Elle est équipée de longs poils et convient parfaitement aux surfaces fragiles (comme par ex. les parquets ou les sols stratifiés).
- **turbobrosse (III. 2/3*)** : Elle est équipée d'une tête rotative et convient parfaitement au nettoyage en profondeur des tapis. Elle permet en plus de redonner fière allure à vos tapis et moquettes.
- **suceur long allongé et flexible (III. 2/6*)** : Utilisez-le pour aspirer la poussière aux endroits difficilement accessibles.

REMARQUE:

Lorsque vous utilisez le suceur long et flexible, il peut arriver que la sous-pression dans l'aspirateur devienne trop forte et que la soupape de sécurité de l'aspirateur se déclenche. Cela se remarque par exemple par l'émission d'un sifflement (peut varier selon le modèle d'aspirateur) et une puissance d'aspiration nettement réduite. Vous devez dans ce cas, en fonction du modèle d'aspirateur et de son équipement, réduire la puissance d'aspiration ou ouvrir le variateur mécanique de puissance jusqu'à ce que la soupape ne se déclenche pas.

2. Placez le support pour accessoires comme illustré sur le tube télescopique ou sur la poignée (III. 3/A).
3. Placez les suceurs et brosses non utilisés sur les emplacements correspondant du support pour accessoires (III. 3/B).

3.3 Montage

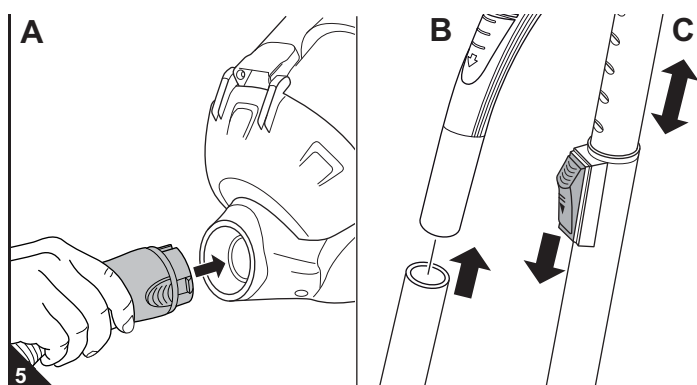
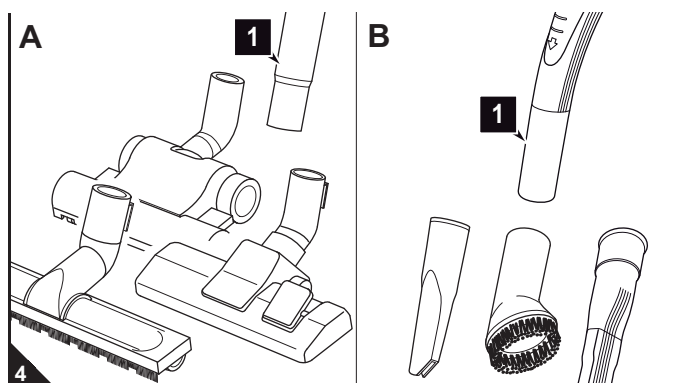

⚠ AVERTISSEMENT:

Risque de blessures ! Ne montez les suceurs et les brosses que lorsque la fiche est retirée de la prise. Sinon l'aspirateur pourrait se mettre en marche involontairement.

⚠ ATTENTION:

Avant de commencer à aspirer, assurez-vous que le suceur ou la brosse mis en place correspondent bien au type de sol. Respectez les recommandations des fabricants des revêtements de sols.

1. Emboîtez le suceur ou la brosse souhaité sur l'extrémité inférieure du tube télescopique (III. 4/A1) respectivement sur la poignée (III. 4/B1).
2. Emboîtez l'extrémité du flexible d'aspiration dans l'ouverture selon l'illustration (III. 5/A) jusqu'à nettement entendre et percevoir un "clic" de verrouillage.

Lors de l'utilisation du tube télescopique :

3. Emboîtez la poignée dans l'extrémité supérieure du tube télescopique (III. 5/B).
4. Réglez la longueur du tube télescopique (III. 5/C). Pour ce faire, appuyez vers le bas sur l'arrêt du tube télescopique. Tirez ensuite le tube télescopique jusqu'à atteindre la longueur souhaitée. Pour procéder au verrouillage, relâchez l'arrêt du tube télescopique pendant que vous le tirez. Vous entendez alors clairement un "clic".

4.1 Sécurité lors de l'utilisation de l'appareil

⚠ AVERTISSEMENT:

Risque de blessures ! Vérifiez l'appareil et le cordon d'alimentation avant chaque utilisation. N'utilisez jamais un appareil qui est endommagé.

⚠ AVERTISSEMENT:

Risque de blessures ! Lors d'un nettoyage dans des escaliers, prenez garde à ce que vous vous trouviez toujours au-dessus de l'appareil.

⚠ ATTENTION:

N'utilisez l'aspirateur que lorsque tous les filtres sont en parfait état, secs et bien insérés. Assurez-vous qu'aucun objet n'obstrue le tube télescopique, le tuyau d'aspiration ou d'autres ouvertures.

REMARQUE:

L'aspirateur est équipé d'une protection anti-surchauffe. En cas de surchauffe, elle se déclenche automatiquement (par exemple si les canaux d'aspiration sont bouchés).

Si cela se produit :

- Arrêtez l'aspirateur.
- Retirez la fiche du cordon d'alimentation.
- Recherchez la cause de la surchauffe.
- Attendez environ 45 minutes.

Une fois l'aspirateur refroidi, vous pouvez le remettre en marche.

4.2 Utilisation de l'aspirateur

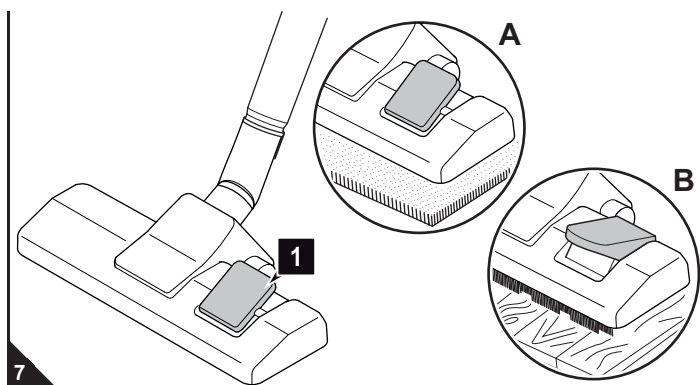
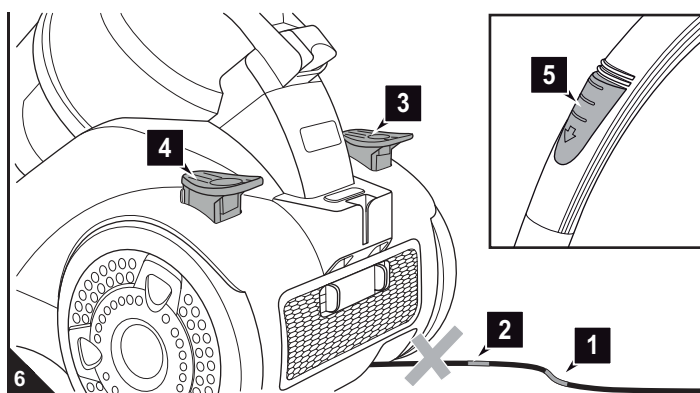

1. Tirez le cordon d'alimentation au niveau de la prise jusqu'à voir la marque jaune (Ill. 6/1).

⚠ AVERTISSEMENT:

Risque d'électrocution ! Si la marque rouge (Ill. 6/2) est visible, rentrez à nouveau le cordon à l'aide de l'enrouleur (Ill. 6/3) jusqu'à ce que la marque jaune soit visible (Ill. 6/1). Vous risquez sinon d'endommager le cordon d'alimentation.

2. Branchez la fiche dans une prise de courant munie d'un contact de protection.
3. Appuyez sur le bouton marche-arrêt (Ill. 6/4) afin de mettre l'aspirateur en marche.

REMARQUE:

Le variateur mécanique de puissance (Ill. 6/5) doit être normalement complètement fermé. En vous servant du variateur mécanique de puissance, vous pouvez si nécessaire réduire rapidement la puissance d'aspiration, par exemple pour relâcher des rideaux que vous auriez aspirés.

4. En cas d'utilisation du suceur de sol, réglez le commutateur « tapis et moquettes / sols durs » selon le type de revêtement de sol (Ill. 7) :
 - Ill. 7/A : pour moquettes et tapis à poils longs et courts, tapis d'escalier
 - Ill. 7/B : pour des sols durs comme le parquet, le carrelage, les sols en PVC, etc.
5. Pour passer l'aspirateur, tirez-le derrière vous comme un traîneau.

⚠ AVERTISSEMENT:

Si vous quittez l'emplacement où vous vous servez de l'aspirateur, éteignez l'appareil et respectez les consignes énoncées sous ▷ Chapitre 4.3, "Arrêt de l'appareil". Vous éviterez ainsi des accidents.

4.3 Arrêt de l'appareil

⚠ AVERTISSEMENT:

Risque de blessures ! En enroulant trop rapidement le cordon d'alimentation, celui-ci peut onduler, faire trébucher des personnes ou arracher des objets. Gardez donc la fiche en main et accompagnez le cordon lors de son enroulement.

1. Éteignez l'aspirateur au moyen du bouton marche-arrêt (Ill. 6/4), puis débranchez-le.
2. Gardez la fiche en main.
3. Appuyez sur le bouton de l'enrouleur (Ill. 6/3) pour enrouler le cordon d'alimentation.

4.4 Transport et rangement

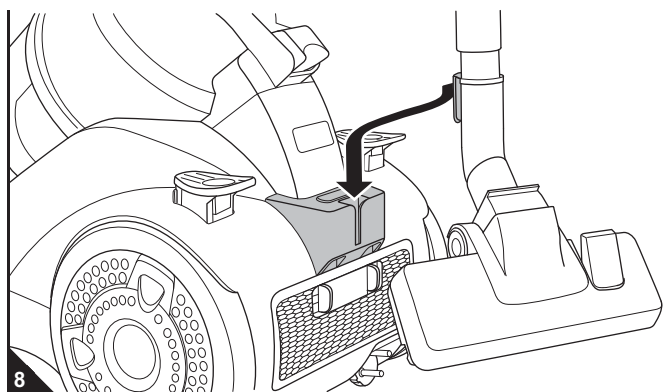

- Lors du transport de l'aspirateur, ne le saisissez que par la poignée servant à cet effet (Ill. 1/13).
- Lors du rangement de l'appareil, vous pouvez placer le tube télescopique contre l'aspirateur en plaçant le crochet d'immobilisation du suceur de sol dans l'encoche correspondante (Ill. 8).
- Si vous rangez l'appareil pour une période prolongée, videz préalablement le bac à poussière, ▷ Chapitre 5.1, "Vidange du bac à poussière".
- Rangez l'appareil dans un endroit frais et sec, hors de portée des enfants.

⚠ ATTENTION:

Ne rangez ou ne posez jamais l'appareil à proximité directe d'une source de chaleur (par ex. un chauffage ou un four). Évitez de l'exposer directement aux rayons du soleil. La chaleur peut endommager l'appareil.

FR

5.1 Vidange du bac à poussière

⚠ ATTENTION:

Avant de vider le bac à poussière, éteignez l'appareil. Vous évitez ainsi que la poussière n'endommage l'appareil.

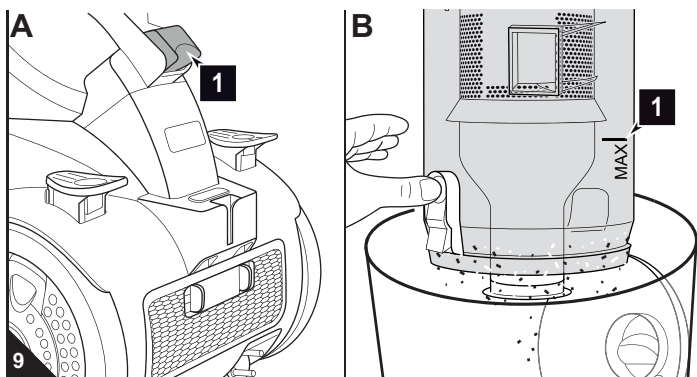

- Videz le bac à poussière si possible après chaque utilisation.
- Videz le bac à poussière au plus tard lorsque l'indication "MAX" (Ill. 9/ B1) est atteinte, avant un long entreposage ou encore avant d'expédier l'appareil.

1. Arrêtez l'appareil, ▷ *Chapitre 4.3, "Arrêt de l'appareil"*.
2. Déverrouillez le bac à poussière en appuyant sur la touche de déverrouillage (Ill. 9/A1) et en retirant le bac à poussière de sa console.
3. Videz le bac à poussière en le maintenant au-dessus d'une poubelle et en appuyant ensuite sur le bouton de déverrouillage (Ill. 9/B).

REMARQUE:

Le contenu du bac à poussière peut être mis à la poubelle s'il ne contient pas de composants dont la présence est interdite dans les ordures ménagères.

4. Si le bac à poussière et l'unité cyclone devaient être sales après avoir vidé l'aspirateur, suivez les instructions comme décrit sous ▷ *Chapitre 5.2, "Nettoyage du bac à poussière et de l'unité cyclone"*.
5. Sinon refermez la trappe de l'aspirateur et remplacez le bac à poussière dans sa console. Vérifiez à ce qu'il soit bien en place.

5.2 Nettoyage du bac à poussière et de l'unité cyclone

REMARQUE:

Lorsque l'aspirateur ne peut plus être complètement vidé en ouvrant simplement la trappe sur sa partie inférieure, il faut retirer l'unité cyclone.

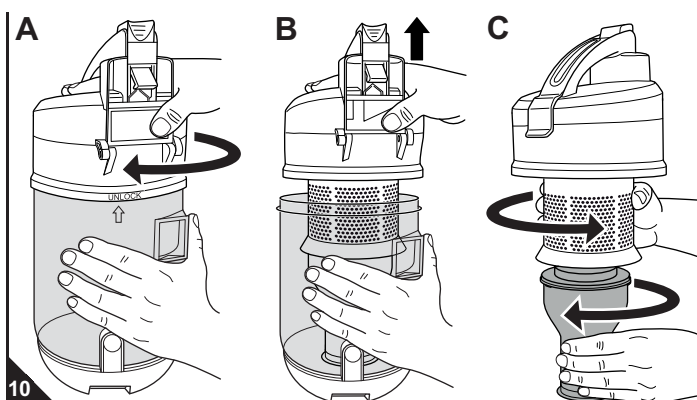

1. Déverrouillez l'unité cyclone en la tournant dans une autre direction que celle du bac à poussière (Ill. 10/A). La flèche placée sur le bac à poussière se déplace en direction de l'inscription "UNLOCK".
2. Retirez l'unité cyclone en la tirant vers le haut hors du bac à poussière (Ill. 10/B).
3. Séparez au besoin la partie inférieure de l'unité cyclone de la partie supérieure en tournant les deux parties dans des directions opposées (Ill. 10/C).
4. Enlevez les résidus de poussière qui adhèrent encore au bac à poussière et à l'unité cyclone au moyen d'un chiffon sec ou d'une brosse douce, par exemple avec la brosse pour meubles fournie à la livraison.
5. Si vous aviez auparavant séparé les deux parties de l'unité cyclone, il faut à nouveau les assembler. Assemblez les deux parties en les faisant tourner dans des directions opposées.
6. Remettez à nouveau l'unité cyclone sur le bac à poussière. Prenez à cet égard garde à ce que la flèche placée sur le bac à poussière et les marquages de mise en place de l'unité cyclone se fassent face. Assemblez les deux parties en les faisant tourner dans des directions opposées. La flèche placée sur le bac à poussière se déplace en direction de l'inscription "LOCK".

5.3 Nettoyage du filtre Dual de protection du moteur

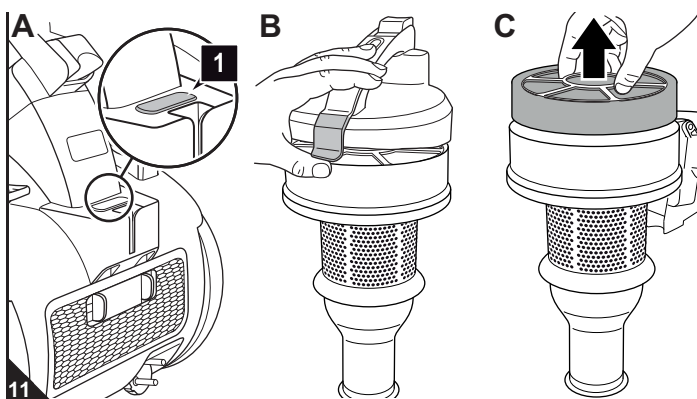

■ Contrôlez / nettoyez le filtre Dual de protection du moteur chaque fois que vous nettoyez le bac à poussière et l'unité cyclone, ▷ *Chapitre 5.2, "Nettoyage du bac à poussière et de l'unité cyclone"*.

■ Le filtre Dual de protection du moteur doit être nettoyé au plus tard lorsque l'indicateur de nettoyage (Ill. 11/A1) s'allume.

1. Déverrouillez le clip de fixation sur le couvercle d'après les indication de l'illustration (Ill. 11/B) et ouvrez le couvercle.
2. Retirez le filtre Dual de protection du moteur (Ill. 11/C).
3. Maintenez le filtre Dual de protection du moteur au dessus d'une poubelle. Séparez l'un de l'autre les deux éléments de filtre (Ill. 12/A). Enlevez les saletés les plus grossières à la main.
4. Si les éléments de filtre devaient encore être sales après un nettoyage à sec, lavez-les à fond et à la main jusqu'à ce que toutes les saletés aient disparus.

⚠ ATTENTION:

Les éléments de filtre sont lavables, mais ne peuvent cependant pas être lavés dans un lave-vaisselle ou une machine à laver. N'utilisez en outre aucun produit de nettoyage ou brosse à poils durs. Après le nettoyage, faites sécher les éléments de filtre durant env. 24 heures à température ambiante. Remettez-les en place uniquement lorsqu'ils sont parfaitement secs.

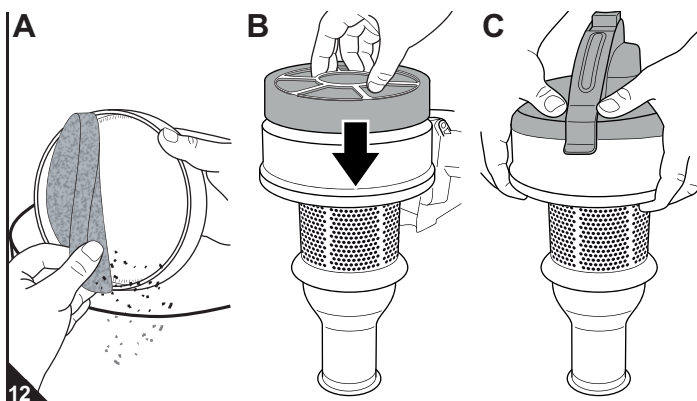

5. Si un des éléments de filtre était endommagé ou déformé, remplacez-le par un nouvel élément (▷ *Chapitre 5.5, "Pièces de rechange et accessoires"*).
6. Assemblez à nouveau les éléments de filtre lorsqu'ils sont complètement secs.
7. Remettez en place le filtre Dual de protection du moteur sur l'unité cyclone (Ill. 12/B).
8. Rabattez à nouveau le couvercle. Verrouillez le couvercle en le pressant fermement contre l'unité cyclone (Ill. 12/C) jusqu'à ce qu'il s'emboîte de manière bien audible.

5.4 Nettoyage du filtre hygiénique de sortie d'air

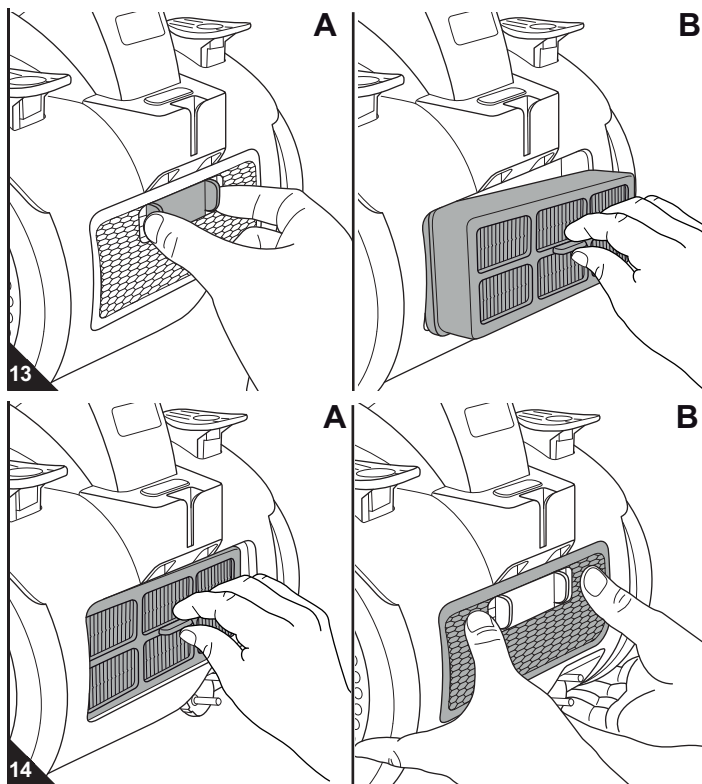

■ Contrôlez / nettoyez le filtre de sortie d'air chaque fois que vous nettoyez le filtre Dual de protection du moteur, ▷ *Chapitre 5.3, "Nettoyage du filtre Dual de protection du moteur"*.

1. Arrêtez l'appareil, ▷ *Chapitre 4.3, "Arrêt de l'appareil"*.
2. Faites coulisser vers la droite le déverrouillage du couvercle du filtre de sortie d'air (Ill. 13/A) et ouvrez le couvercle du filtre de sortie d'air.
3. Retirez le filtre hygiénique de sortie d'air (Ill. 13B).
4. Tapotez légèrement le filtre hygiénique de sortie d'air au dessus d'une poubelle.
5. Enlevez les résidus de poussière avec une brosse douce, par exemple la brosse à meubles fournie à la livraison.
6. Si le filtre hygiénique de sortie d'air devait encore être sale après un nettoyage à sec, lavez-le à fond et à la main jusqu'à ce que toutes les salissures aient disparus.

⚠ ATTENTION:

Le filtre est lavable mais ne peut cependant pas être lavé dans un lave-vaisselle ou une machine à laver. N'utilisez en outre aucun produit de nettoyage ou brosse à poils durs. Après le nettoyage, faites sécher le filtre durant env. 24 heures à température ambiante. Remettez-le en place uniquement une fois qu'il est bien sec.

7. Au cas où le filtre de sortie d'air est endommagé, déformé ou trop sale, remplacez-le (informations de commande ▷ *Chapitre 5.5, "Pièces de rechange et accessoires"*).
8. Remettez le filtre de sortie d'air nettoyé / neuf dans sa console (Ill. 14/A).
9. Mettez d'abord en place le bas du couvercle du filtre de sortie d'air et rabattez ensuite sa partie supérieure (Ill. 14/B).

5.5 Pièces de rechange et accessoires

⚠ ATTENTION:

Utilisez seulement les pièces de rechange originales fournies à la livraison ou que vous avez commandées.

- Adresse de commande : ▷ *Page 48, "International Service"*
- Autres informations : ▷ www.dirtdevil.de
- Vous pouvez commander ultérieurement les pièces de rechange et accessoires suivants.

No. d'art.	Description
2838001	Filtre Dual de protection du moteur se composant de : 1 élément de filtre en mousse + 1 porte-filtre
2838002	1 filtre hygiénique de sortie d'air
M203	1 brosse pour parquets
M209	1 turbobrosse
M232	1 suceur long flexible et de grande longueur

5.6 Avant de procéder à l'envoi de l'appareil

⚠ AVERTISSEMENT:

Risque de blessures ! N'utilisez jamais un appareil défectueux ! Avant de chercher la cause de l'anomalie, arrêtez l'appareil et retirez la fiche de la prise, ▷ *Chapitre 4.3, "Arrêt de l'appareil"*.

Avant de prendre contact avec un commerçant agréé Royal, une personne du service après-vente Royal ou un commerce spécialisé, veuillez vérifier, en vous aidant du tableau ci-dessous, si vous ne pouvez pas remédier vous-même à l'anomalie.

Problème	Solutions proposées
Impossibilité de mettre en marche l'appareil.	Il n'y pas de courant à la prise. Essayez de brancher l'aspirateur à une autre prise dont vous êtes sûr qu'elle fonctionne.
	Le cordon d'alimentation est endommagé. Faites remplacer le cordon par le service après-vente de Royal Appliance, adresse ▷ <i>Page 48, "International Service"</i> .
L'appareil cesse soudain d'aspirer.	La protection contre les surchauffes s'est déclenchée (certainement à cause d'une obturation des canaux d'aspiration ou pour une raison semblable). Éteignez l'appareil et débranchez-le. Éliminez la cause de la surchauffe (par exemple en démontant le tube télescopique et le tuyau d'aspiration pour en retirer ce qui cause l'obturation). Attendez environ 45 minutes. Une fois l'appareil refroidi, vous pouvez le remettre en marche.

Problème	Solutions proposées
Le résultat de l'aspiration n'est pas satisfaisant malgré un fonctionnement correct.	Le variateur mécanique de puissance (Ill. 1/26) est ouvert. Refermez le variateur mécanique de puissance (Ill. 1/26).
	Le suceur ou la brosse mis en place n'est pas adéquat. Changez le suceur ou la brosse, ▷ <i>Chapitre 3.2, "Sélection des suceurs et brosses"</i> .
	La position du commutateur « tapis et moquettes / sols durs » (Ill. 1/2) n'est pas adéquate. Adaptez la position du commutateur « tapis et moquettes / sols durs » (Ill. 1/2) au revêtement de sol, ▷ <i>Chapitre 4.2, "Utilisation de l'aspirateur"</i> , étape 4.
	Le bac à poussière est trop plein. Videz le bac à poussière, ▷ <i>Chapitre 5.1, "Vidange du bac à poussière"</i> .
	Les filtres sont encrassés. Nettoyez le filtre correspondant, ▷ <i>Chapitre 5.2, "Nettoyage du bac à poussière et de l'unité cyclone"</i> respectivement ▷ <i>Chapitre 5.4, "Nettoyage du filtre hygiénique de sortie d'air"</i> .
	Le suceur, le manche télescopique ou le flexible sont bouchés. Débouchez-les. Si nécessaire, utilisez à cet effet un long morceau de bois (par ex. un manche à balai).

REMARQUE:

Prenez contact avec notre service à la clientèle si vous ne pouvez pas remédier vous-même à l'anomalie au moyen de ce tableau (▷ *Page 48, "International Service"*).

DE Kundenservice:

Royal Appliance International GmbH
Abt. Kundenservice
Jagenbergstraße 19
41468 Neuss
DEUTSCHLAND
Tel.: +49 (0) 180 - 501 50 50*
Fax: +49 (0) 2131 - 60 90 60 95
www.dirtdevil.de
info@dirtdevil.de

*0,14 €/Minute aus dem deutschen Festnetz
(deutscher Mobilfunkhöchstpreis 0,42 €/Minute)

AT

Zmugg Elektronik Service
und Vertriebsges. M.b.H.
Fabriksgasse 27
8020 Graz
ÖSTERREICH
Tel. +43 - 316 - 77 21 20
Fax +43 - 316 - 77 21 20 10
Tel. Ersatzteile: +43 - 316 - 77 21 20 14
Fax Ersatzteile: +43 - 316 - 77 21 20 15
zmuggelektronik@utanet.at

CZ

Le Cygne electronic service spol. s r.o.
Jablonecká 722/8
190 00 Praha 9
ČESKÁ REPUBLIKA
Tel: +420 - 28 68 83 940
Fax: +420 - 28 68 85 064
servis@lce.cz

HR

TD "MEDJIMURKA" D.D.
Trg Republike 6
40000 Čakovec
HRVATSKA
Tel.: +385 - 40 - 31 27 60
Fax: +385 - 40 - 32 86 61

NL

Z.E.S. Goes B.V.
T.a.v. afd. Service
Pearyweg 1
4462 GT Goes
NEDERLAND
Tel: +31 - 113 - 24 07 00
Fax: +31 - 113 - 24 07 50
dirtdevil@zesgoes.nl

SK

Aspico Slovakia s r.o.
Kracanska 40/104
92901 Dunajská Streda
SLOVAKIA
Tel: +421 - 31 - 55 11 815

DE Zubehör und Ersatzteile:

Service-Versand
Ina Riedmüller
Frankenstraße 34
89233 Neu-Ulm
DEUTSCHLAND
Tel.: +49 - 7307 - 51 75
Fax: +49 - 7307 - 41 56
Riedmueller.service@t-online.de

BE

Z.E.S. Goes B.V.
T.a.v. afd. Service
Pearyweg 1
4462 GT Goes
NEDERLAND
Tel: +31 - 113 - 24 07 00
Fax: +31 - 113 - 24 07 50
dirtdevil@zesgoes.nl

ES

Royal Appliance Espana, SL
Royal, Dirt Devil, Stellar
C/CRONOS, Nº 20 , PORTAL 2 ,3º 13
28037 Madrid
ESPAÑA
Tel: +34 - 902 - 43 06 63

HU

Aspico Kft.
Puskás Tivadar út.4.
9027 Győr
MAGYARORSZÁG
Tel.: +36 - 96 - 51 12 91
szerviz@aspico.hu

PL

OBSŁUGA GWARANCYJNA I SERWISOWA
QUADRA-NET Sp. z o.o.
61-888 Poznań, ul. Składowa 5
infolinia: 66 444 88 00

DYSTRYBUTOR I GWARANT
DSV Sp. z o.o. S.K.A. Gdynia,
Plac Kaszubski 8

DE Zubehör und Ersatzteile:

Service Center Feuerbach KG
Corneliusstr. 75
40215 Düsseldorf
DEUTSCHLAND
Tel.: +49 - 211 - 38 10 07
Fax: +49 - 211 - 37 04 97
dirtdevil-service@t-online.de
www.dirtdevil-service.de

CH

Bluepoint-Service SAGL
Via Cantonale 14
6917 Barbengo
SWITZERLAND
Tel. +41 (0) 91 980 49 73
E-Mail: info@bluepoint-service.ch
www.bluepoint-service.ch

FR

OPM France Nant'Est entreprise
33 rue du bois Briand
44316 Nantes cdx 3
FRANCE
Tel. +33 - 2 - 40 49 64 25
Fax +33 - 2 - 40 93 96 22
www.opm-france.com

IT

Smart s.r.l.
Via Tintoretto, 12
21012, Cassano Magnago, (VA)
ITALIA
Assistenza Tecnica: 199 24 44 24
Orari: 9:00 - 13:00h / 14:00 - 18:00h
Fax: +39 0331 181 21 37
info-dirtdevil@smartsrl.net

SI

Strojinc Ciril s.p.
Koseskega ul. 1a
1000 Ljubljana
SLOVENIJA
Tel: +386 -1- 42 28 489



DE Garantie • **GB** Warranty • **FR** Garantie
NL Garantie • **ES** Garantía • **IT** Garanzia
TR Garanti

**NUR GÜLTIG MIT RECHNUNGSKOPIE! • VALID ONLY INCLUDING A COPY OF THE PURCHASE SLIP!
VALABLE UNIQUEMENT AVEC UNE COPIE DE LA FACTURE! • ALLEEN GELDIG MET KOPIE VAN DE REKENING!
¡VÁLIDO SÓLO CON COPIA DE FACTURA! • VALIDO SOLO SE CORREDATO DA UNA COPIA DELLA FATTURA!
SADECE FATURA SURETİ İLE GEÇERLİDİR!**

Absender: Bitte Blockschrift in Großbuchstaben • From: Please print in capitals • Expéditeur : Veuillez écrire en caractères d'imprimerie et en majuscules •
Afzender: a.u.b. blokletters in grote letters • Remitente: Por favor, escriba en letra de imprenta y en mayúsculas • Mittente: Per cortesia in stampatello a lettere
maiuscole • Gönderen: Lütfen büyük harfler ve düz yazıyla

Name • Name • Nom • Naam • Nombres y apellidos • Nome • İsim

Straße und Hausnummer • Street and house number • Rue et numéro de maison • Straat en huisnummer • Calle y número • Via e numero civico • Sokak ve ev no

PLZ und Ort • Zip code and town • Numéro postal et lieu • Postcode en plaats • C.P. y ciudad • CAP e località • Posta kodu ve yer

Telefon mit Vorwahl • Phone number (with area code) • Téléphone avec indicatif • Telefoon met kengetal • Teléfono con prefijo •
Telefona con prefisso • Şehirlerarası kodla telefon

E-Mail • email • Courriel • E-mail • Correo electrónico • e-mail • E-Posta

Kaufdatum • Date of purchase • Date d'achat • Datum van aankoop • Fecha de compra • Data d'acquisto • Satın alma tarihi

Datum, Unterschrift des Käufers • Date and owner's signature • Date, signature de l'acheteur • Datum, handtekening van de koper •
Fecha, firma del comprador • Data, firma dell'acquirente • Tarih, satın alanın imzası

**Power Cyclone
2300**

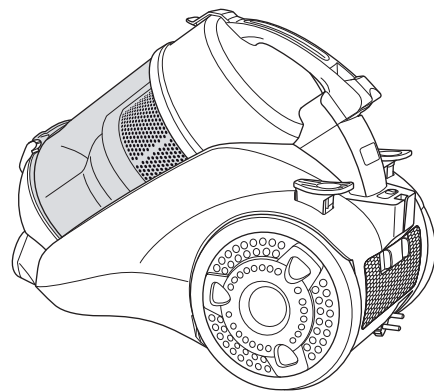

**Fehlerbeschreibung • Description of the malfunction • Description du problème • Omschrijving van de fout •
Descripción del fallo • Descrizione del difetto • Hata tanımı:**

Bitte diesen Abschnitt ausschneiden und dem Gerät beilegen. • Please detach this part and send it in with the appliance. • Veuillez détacher cette partie et la joindre à l'appareil.
Dit deel a.u.b. uitknippen en bij het apparaat leggen. • Por favor, recorte este resguardo y añádelo al aparato. • Per cortesia ritagliare questa sezione e allegarla all'apparecchio.
Lütfen bu bölümü kesin ve cihazın yanına ekleyin.



Royal Appliance International GmbH
Jagenbergstraße 19
41468 Neuss
Germany

+49 (0) 2131 - 60 90 0

+49 (0) 2131 - 60 90 60 95

info@dirdevil.de
www.dirdevil.de
